

Елена Куприянова

ТЕНЬ ЖЕНЩИНЫ:

женский костюм эпохи бронзы как «текст»

[по материалам некрополей
Южного Зауралья и Казахстана]

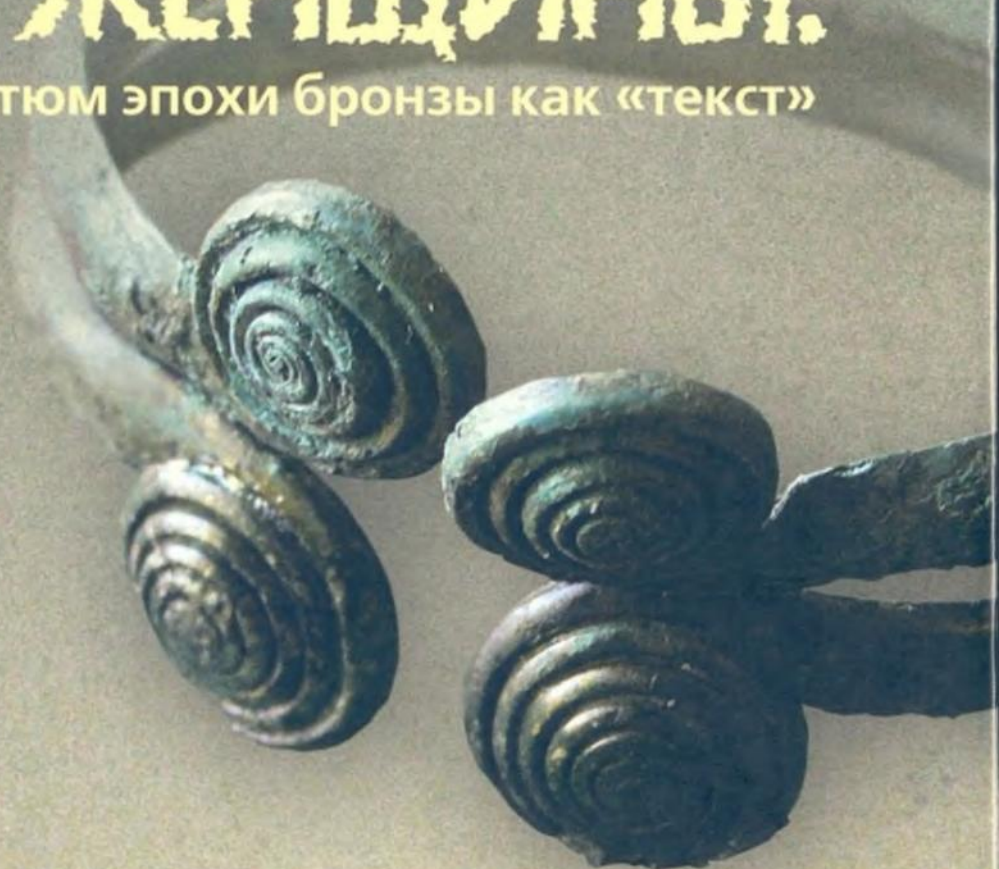

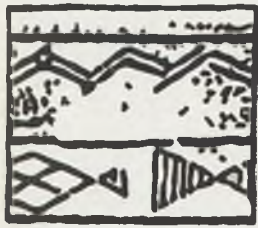

The Shadow of Woman:

women's costume of the Bronze Age as a "text"

[based on findings in the necropolises of South Trans-Urals and Kazakhstan]



Елена Куприянова

ТЕНЬ ЖЕНЩИНЫ:

женский костюм эпохи бронзы как «текст»

[по материалам некрополей Южного Зауралья и Казахстана]

Челябинск
ООО «Авто Граф»
2008

ISBN 978-5-902-2-878-1(80)

УДК 903.24(470.55/.58)"637"
ББК 63.4(235.55)
К92

Исследование выполнено при поддержке гранта РГНФ,
проект № 06-01-85116а/У

Научный редактор: к. и. н. Зданович Д. Г. (ЧелГУ)
Рецензент: к. и. н. Корочкова О. Н. (УрГУ)

Куприянова, Е. В.

К92

Тень женщины: Женский костюм эпохи бронзы как «текст» :
(по материалам некрополей Южного Зауралья и Казахстана) /
Е. В. Куприянова. — Челябинск : Авто Граф, 2008. — 244 с. : ил.
ISBN 978-5-98518-018-3

Монография «Тень женщины» впервые представляет наиболее полную подборку материала по реконструкции женского костюма эпохи бронзы Южного Зауралья. Книга содержит большое количество иллюстраций и описаний археологических находок женских украшений и остатков костюма эпохи бронзы, а также представляет попытку интерпретации костюма как отражения социального, религиозного статуса женщины в древнем обществе. Исследование женского костюма предоставляет возможности для реконструкции эстетических представлений человека эпохи бронзы, семантики древних орнаментов, смысла некоторых религиозных обрядов.

Книга представляет интерес для специалистов – археологов, краеведов, культурологов, а также студентов и всех, кто интересуется древней историей и историей родного края.

УДК 903.24(470.55/.58)"637"
ББК 63.4(235.55)

СОДЕРЖАНИЕ

	Предисловие	6
ВВЕДЕНИЕ		9
Глава 1. Металлические украшения: типология, эволюция, технология изготовления и функциональность		14
Глава 2. Головные уборы и накосные украшения		49
Глава 3. Одежда и ее украшения		82
Глава 4. Женский костюм эпохи бронзы: стиль и мода, некоторые аспекты семантики.....		109
Глава 5. Женское начало в степных культурах эпохи бронзы		136
ЗАКЛЮЧЕНИЕ		164
	Список памятников, упоминаемых в тексте.....	166
	Список литературы	170
	SUMMARY	181
ПРИЛОЖЕНИЯ		185
Зданович Г. Б., Куприянова Е. В.	Погребения с украшениями из могильников бронзового века Северного Казахстана.....	186
Зданович Д. Г.	Новые данные о женских накосных украшениях эпохи бронзы (Южное Зауралье).....	204
Шилов С. Н., Богатенкова А. А.	Погребения с женскими украшениями Алакульского могильника бронзового века	217
Петров Ф. Н.	Материалы исследований одиночного менгира Лисьи горы.....	236

ПРЕДИСЛОВИЕ

Дорогой читатель!

Вы держите в руках уникальную книгу, посвященную женщинам эпохи бронзы. Она написана по материалам археологических раскопок древних некрополей конца III – первой половины II тысячелетия до н. э., в которых в значительной мере принимал участие сам автор книги. Эта книга о «наших» женщинах, которые жили там, где живем сегодня мы, в наших зауральских степях и лесостепях, на берегах тех рек и озер, где мы сегодня работаем и отдыхаем. Ландшафт мало изменился с тех пор. Разве что лесов было несколько больше да климат немного мягче.

Женщина эпохи бронзы жила в удивительное время. Это была эпоха становления хозяйства производящего типа, время становления земледелия и пастушеского скотоводства. Это время создания величественной архитектуры «Страны городов», боевых колесниц, время утверждения пантеона древнейших индоевропейских богов и эпоса. Это была эпическая эпоха. А что же женщина, каково ее место в этом мире?

Во многих ученых трудах есть попытки оценить роль и место женщины в той или иной культуре – от самого высокого и почетного до подчиненного и низкого. Однако вечное таинство женщины и таинство борьбы мужского и женского начал лежат в природе самого человека. Уже поэтому роль женщины в любом социально-культурном пространстве велика и огромна. Об этом думаешь, читая эту книгу.

Для автора – и для читателя – важно уловить не просто «тень женщины», а увидеть ее «живую». Это было не так просто сделать. Ведь погребальный обряд всегда содержит многоплановость, он подобен метафоре. С одной стороны, через умершего, через его положение, одежду, сопровождающий инвентарь он показывает иерархическую упорядоченность мира и место умершего в этом мире. С другой стороны, он отражает мир мертвых и неперемные условия возврата умершего в мир живых. Автору удается найти правильный акцент и использовать эту метафору как «живую», как способ мышления и познания прошедшей действительности.

Предложенная книга – хорошее начало в исследовании глубинных процессов, которые происходили в обществе эпохи средней – начала поздней бронзы зауральских степей. Автор уходит от стандартных фраз и псевдонаучных определений, столь характерных для выводов, которые делались на основе материалов бронзового века. Особенно важно предложенное исследование для тех, кто изучает поселения «Страны городов». Как мне представляется, конфликты между «кругами» и «квадратами» – основными планировочными символами, связаны с борьбой в религиозной сфере и определялись той или иной ролью женщины в отправлении жреческих функций.

Книга о женщине эпохи бронзы, написанная женщиной эпохи постмодерна, безусловно, лежит в русле современных гендерных исследований. Но она современна еще и по другой причине. Вряд ли случайно то, что туристическая площадка на Аркаиме заполнена преимущественно женщинами. Общаясь с ними, вы сразу понимаете, что кроме познавательного интереса к истории для них особенно важна связь с Космосом, с календарными природными циклами и что при современном смещении религий ведущим божеством для этих людей остается Великая Богиня, Богиня-мать и Святая Дева. При этом современные «неоязычники» часто очень плохо осведомлены о подлинной истории взаимоотношений человека и природы, мужского и женского, ранних формах религии. Оторванные от прошлого, люди отвергают современность.

Поэтому так нужны новые книги, возвращающие читателя к поискам подлинной, но живой и не скучной истории, а значит – к жизни.

Г. Б. Зданович,
доктор исторических наук,
профессор Челябинского государственного университета

На с. 5: Реконструкция внешнего облика женщины эпохи бронзы, могильник Большекараганский – некрополь поселения Аркаим, курган 25. Реконструкция лица по черепу выполнена А. И. Нечвалодой

ВВЕДЕНИЕ

Почему-то в последние годы в России стало модно говорить о «культуре» и «культуре»... В последние годы в России стало модно говорить о «культуре» и «культуре»... В последние годы в России стало модно говорить о «культуре» и «культуре»...



Археологи раскопали древнее, еще языческое захоронение: саркофаг некой Серафиты. Никто не знает, кем она была при жизни. В саркофаге лежали постепенно опустившиеся, по мере того как истлевало тело, многочисленные украшения. Дно саркофага было устлано ими. Это была как бы *тень женщины*...

Арсений Тарковский

Цит. по: Тарковский А. А. Собр. соч. В 3-х т. Т. 3. Переводы. [Комментарии к переводам из армянской поэзии]. М.: Худож. лит., 1993. С. 423.

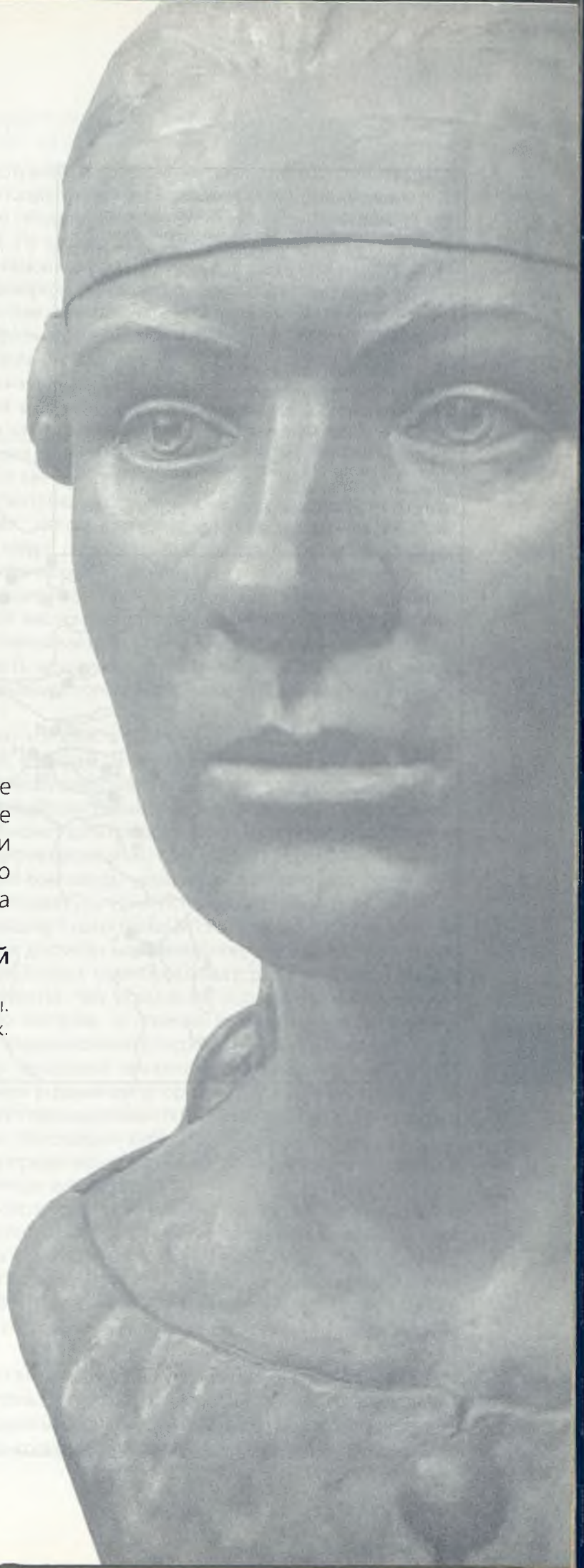

- 1 – Тасты-Бутак I; 2 – Купухта; 3 – Байту;
 4 – Шандаша; 5 – Жаман-Каргала I;
 6 – Танаберген II; 7 – Тулайкин Аул; 8 –
 Кизильский; 9 – Большекараганский; 10 –
 Солончанка 1б; 11 – комплекс памятников
 на р. Синташта; 12 – Каменный Амбар;
 13 – Исинеи I; 14 – Кулевчи VI; 15 – Чекатай;
 16 – Кривое Озеро; 17 – могильники Степное
 и Степное VII; 18 – Старо-Ябалаклинский;
 19 – Ново-Ябалаклинский I; 20 – Черняки;
 21 – Урефты I; 22 – Алакульский; 23 – Субботино;
 24 – Чистолебяжье; 25 – Верхняя Алабуга; 26 –
 Раскатиша; 27 – Конезавод; 28 – Алексеевский;
 29 – Лисаковский; 30 – Бестамак; 31 – Петровка;
 32 – Алыпкаш; 33 – Графские Развалины; 34 –
 Улубай; 35 – Балыкты; 36 – Ижевский I; 37 –
 Икпень I; 38 – Аяперген; 39 – Бозенген; 40 –
 Актобе II; 41 – Шапат; 42 – Нуртай; 43 – Сатан

● погребальный памятник,
 комплекс погребальных
 памятников эпохи бронзы



Рис. 1. Карта расположения основных памятников эпохи бронзы Урала и Казахстана, упоминаемых в тексте

ВВЕДЕНИЕ

Поводом к написанию этой работы послужили исследования женского костюма и украшений эпохи бронзы Южного Зауралья и Казахстана, проводившиеся мной в последние годы. Но восприятие костюма только в качестве объекта материальной культуры не отражает всей его полноты как исторического источника. По словам З. В. Доде, костюм является культурной формой, с наибольшей полнотой отражающей материальную и духовную реальность своего существования, изменяющейся в исторической действительности. Одно из направлений исследований недавно появившейся дисциплины – палеокостюмологии – предполагает изучение костюма не только как объекта формализованного описания, но и как источника, отражающего отдельные модусы действительности или их элементы, названные основателем феноменологии Эдмундом Гуссерлем «жизненным миром» (Доде, 2006, с. 305–306). На самом деле одежда является неотделимой частью культуры, ее создавшей, и людей, которым она принадлежала, определенным образом отражает их мировоззрение. Таким образом, через изучение женского костюма нам приоткрывается мир женщины эпохи бронзы. Костюм – важный источник реконструкции не только внешнего облика женщины, но и ее положения в обществе и роли в духовной жизни. Рассматривая костюм в качестве модели исторической действительности, исследователь может использовать в качестве способа (метода) реконструкции исторической реальности метод репрезентации, базирующийся на основных направлениях герменевтико-феноменологической традиции, рассматривающей артефакт как факт истории и культуры. «Информационное поле костюма как репрезентационного комплекса гораздо шире, чем то, которое заключено в костюме как в комплексе одежды, головного убора, обуви и убранства, рассматриваемых даже с точки зрения их функций... По существу, прочтение костюма как текста есть установление его функций и смыслов, которые нам не известны и которые невозможно выявить только на основании артефактов» (там же, с. 311).

Украшения и аксессуары, изучению которых в работе уделено большое внимание, являются наиболее яркой составляющей костюма, и стоит подчеркнуть, что их расцвет приходится именно на эпоху бронзы. Энеолитические украшения, зафиксированные на рассматриваемой территории, в целом немногочисленны, изготавливались из естественных материалов (кости, камня). Их изучение не может дать представления о костюме, и, возможно, развитие украшений послужило толчком к формированию собственно костюма как такового, в отличие от просто одежды. Первые яркие комплексы украшений появляются с освоением металла. Один из первых примеров – абашевская культурно-историческая общность. В Южном Зауралье первые подобные комплексы связаны с памятниками синташтинской культуры, чьи традиции затем продолжили развиваться и достигли максимального расцвета в петровской и алакульской культурах, по традиции относимых некоторыми авторами к «андроновской культурно-исторической общности». Интересно, что украшения и оружие стали первыми предметами, которые изготавливались из металла, в отличие от орудий труда, которые некоторое время продолжали изготавливать традиционным способом из камня (Кузьмина О. В., 2001, с. 154). Таким образом, используя передовые технологии, население эпохи бронзы придавало развитию и совершенствованию украшений и оружия большое значение. В то же время эти категории предметов являются принадлежностями женской и мужской сфер, в отличие от многих орудий труда, имеющих «бесполой» характер.

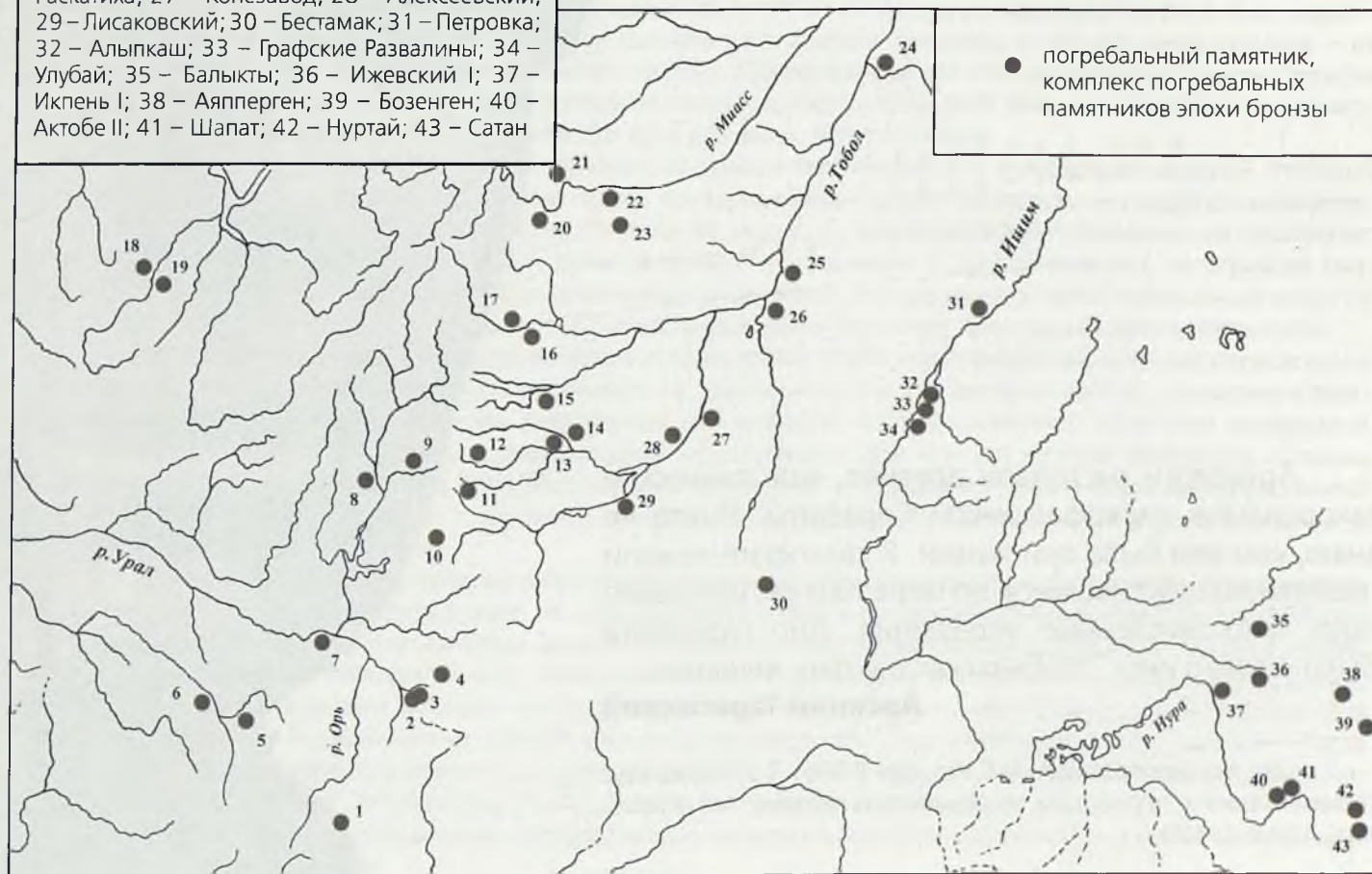
С фиксацией развития украшений, определяющих стиль костюма, археологи начинают отмечать различия их комплексов в различных культурах.

Реконструкции «андроновского» костюма эпохи бронзы и его составляющих так или иначе касались многие исследователи, начиная с первой половины прошлого века (см., например: Грязнов, 1927; Кривцова-Гракова, 1947; Сальников, 1952; и пр.), однако специальных работ по данной теме не так много. Из последних наиболее ярких можно назвать лишь работы Э. Р. Усмановой и В. Н. Логвина (1998), Н. Б. Виноградова (1998). В то же время общие представления о костюме и некоторые его реконструкции весьма противоречивы.

Различия в интерпретации внешнего вида и функций украшений отчасти обусловлены разными позициями авторов, но большую роль здесь играет сложность предмета исследования и особенности первичной проблемы фиксации материала. С. А. Яценко в работе, посвященной проблемам изучения «археологического» костюма, отмечает: «Действительно, на любого

человека, пытающегося обобщить палеокостюмические материалы хотя бы в пределах небольшого региона и не ограничивающегося данными собственных раскопок, полевая отчетность в архивах бывшего СССР производит не самое радостное впечатление» (Яценко, 2001, с. 4). Автор выделяет ряд наиболее «больных» вопросов, касающихся фиксации и описания остатков костюма:

- различное положение одного и того же предмета на чертеже и фотографии, обозначение предмета на чертеже просто точкой без соблюдения масштаба;
- менее подробное описание предметов, находящихся под скелетом, нежели на нем;
- слишком мелкий масштаб чертежей сложных многосоставных комплексов украшений;
- обобщенный характер фиксации и описания положения предметов (т. е. не учитывается, на какой стороне лежал предмет, факты починки, прорехи в сплошном ряду украшений, асимметричное положение украшений и т. д.) (там же, с. 5–6).

Здесь же автор отмечает, что «ограбление погребения или его разрушение грызунами не означает возможность фиксировать найденное менее тщательно. Скорее справедливо обратное: тщательная фиксация по условным слоям и выявление участков, где в разных слоях как бы продолжают низки бус или бляшек, позволяет выявить участки очажной сохранности и отчасти восстановить облик крупных предметов одежды» (там же, с. 6).

Выделенные С. А. Яценко проблемы действительно очень актуальны, качество отчетных и публикационных материалов (в большей степени это касается старых раскопок) зачастую не удовлетворяют описанным требованиям и затрудняют исследовательский процесс. Как отмечено в той же работе, до 90% информации о древнем костюме погибает именно в процессе расчистки погребений, его описания и последующего хранения. Многие проблемы связаны с тем, что исследователь-полевик часто не воспринимает весь комплекс крупных (не сохранившихся) элементов и мелких аксессуаров костюма как единый, тщательно продуманный ансамбль, а видит в разбросанных по могиле вещах лишь хаотический список предметов погребального инвентаря (там же, с. 7). Мы со своей стороны можем добавить, что зачастую видны сильные отличия в тщательности фиксации украшений и деталей одежды археологами, в орбиту научных интересов которых входят вопросы исследования костюма и

теми исследователями, кого вопросы интерпретации костюма не интересуют в принципе.

Максимально точная фиксация положения предметов требует больших затрат сил и времени, и иногда археологи не имеют для этого никакой возможности. Поэтому справедливо отчасти и замечание, которое автор цитируемой работы услышал после прочтения одного из своих докладов о методике исследования костюма: «Складно он все это излагал. Но если мы будем работать так хорошо и тщательно, как он предлагает, каждый курган будет копаться по году. А наша экспедиция – хозрасчетная...» (там же, с. 7).

Изложенные выше проблемы справедливы для исследования костюма в целом, однако при изучении костюма эпохи бронзы приобретают наибольшую актуальность для головного убора как самой сложной детали женского костюма этой эпохи^[1].

Отчасти справедливо то, что большинство авторов при проведении исследований опираются, прежде всего, на свои материалы, строя на них выводы и систему доказательств. Остальные материалы приводятся в основном, чтобы подкрепить сделанные заключения, а то, что не укладывается в рамки концепции, попросту не замечается, или делается оговорка о неправильном истолковании фактов другими исследователями. Такова судьба ряда материалов из классических публикаций. Одним из примеров таких интерпретаций могут служить материалы п. 13 могильника Алексеевский. Бляхи из этого погребения были помещены в реконструкции М. М. Герасимова на ворот погребенной (Кривцова-Гракова, 1947, рис. 8). А. А. Ткачев и Э. Р. Усманова интерпретируют их как остатки лицевой подвески, подобной подвеске, найденной в могильнике Балыкты (Усманова, Ткачев, 1993, с. 78). Н. Б. Виноградов считает те же бляхи декором шапочки, аналогичной реконструированной им в мог. Кулевчи 6 (Виноградов, 1998, с. 200). На наш взгляд, современное археологическое исследование должно отталкиваться от обширного спектра материалов, позволяющих выявить общие закономерности, не базируясь на частных случаях.

В то же время попытки заключения слишком категоричных и обобщающих выводов, стремление все типологизировать и привести к единой схеме слишком упрощает реальную ситуацию. Станислав Ежи Лец сказал: «Искусствоведы часто напоминают людей, которые

[1] При исследовании сложных комплексов украшений очень действенной оказывается методика взятия их «монолитом», т. е. изъятие из погребения комплекса украшений вместе с окружающей средой (грунтом, органикой и пр.) для дальнейшей расчистки и изучения их в лабораторных условиях. При подобном способе исследования оказываются возможными детальное восстановление структуры украшения с максимальным сохранением всех нюансов, взятие органических остатков для анализа, последующая его реставрация. Подобная методика применялась при исследовании комплексов украшений в течение ряда лет на нескольких памятниках отрядом под руководством Д. Г. Здановича. Полученные результаты дали большое количество новой информации относительно многих деталей женского костюма.

знают химический состав запаха, не чувствуя аромата». К сожалению, это высказывание часто применимо и к археологам. При подготовке к этой работе я просмотрела множество изданий, посвященных костюмам и украшениям разных эпох и народов. Изучение этих материалов позволяет прийти к важному выводу: костюм – это не униформа, даже при существовании жестких традиций возможно множество вариантов его бытования. Например, то, что называется русским народным костюмом, даже в рамках одной губернии или деревни демонстрирует огромное разнообразие форм, при безусловном существовании определенных традиций (см., например: «Русский народный костюм», 1989). Известная шутка о том, что для женщины нет большей трагедии, чем появиться на людях в том же платье, что и на ее подруге, имеет свои реальные основания («Женщина хочет одеваться так, как другие, и страдает, если действительно одета так, как другие», Лешек Кумар). Йохан Хейзинга отмечает, что в женской одежде изначально доминирует фактор красоты и функция сексуального притяжения (в отличие от мира животных, где яркий внешний вид является привилегией самцов) (Хейзинга, 1992, с. 218).

Археологические исследования зачастую грешат тем, что за моделями мы забываем о существовании реальности, за керамическими комплексами и культурно-историческими общностями не видим людей, делавших эти предметы. При прочтении исследований, посвященных археологическим реконструкциям костюмов, часто создается впечатление, что костюм этот надевали на что-то вроде манекена, в соответствии с его возрастом и этнической принадлежностью. Между тем, безусловно, женщины сами активно участвовали в создании своих костюмов, компоновали их детали исходя не только из традиции, но и из своего вкуса и фантазии, возможно, делали заказ мастеру (металлургу) с учетом своих пожеланий. Скорее всего, существовали и такие взаимосвязанные друг с другом вещи, как мода и местная локальная традиция.

При археологических реконструкциях различных аспектов жизни дописьменных обществ исследователь вынужден подкреплять свои выводы примерами из этнографии и истории других народов. Проводимые параллели преследуют различные цели: в одних случаях автор стремится доказать, что из сходства неких деталей духовной или материальной культуры вытекает генетическое родство сопоставляемых обществ либо наоборот. В других случаях этнографические и исторические примеры не имеют целью установление культурного родства, а лишь подчеркивают, что такое явление фиксируется неоднократно и у других народов. Как представляется, культуре в целом свойственен определенный параллелизм мыслительных ходов (Постовалова, 1988, с. 69), многие идеи и вещи возникают одновременно в нескольких местах, а не перемещаются путем непосредственной передачи от одного носителя другому. Еще в конце XIX века, на заре этнографии, Э.Б.Тайлор предложил применять к исследованию развития предметов и явлений культуры естественнонаучные методы: «Географическое распределение и переход этих явлений из одного района в другой должны быть изучаемы подобно тому, как натуралист изучает географическое размещение ботанических и зоологических видов» (Тайлор, 1989, с.23). «Однако, – возражает ему К. Леви-Стросс, – нет ничего опаснее этой аналогии... Историческая правомерность реконструкций, осуществляемых естествоиспытателем, как бы подтверждается в конечном счете биологической преемственностью при размножении. Топор же, напротив того, никогда не порождает другой топор; между двумя одинаковыми орудиями или между двумя различными по функции, но близкими по форме орудиями есть и всегда будет принципиальное отсутствие преемственной связи вследствие того, что одно не произошло от другого, скорее каждое из них – продукт особой системы представлений; таким образом, европейская вилка и полинезийская вилка, предназначенная для ритуальных трапез, образуют один вид не более чем соломинки, через которые потягивают лимонад на террасе кафе, «бомбилла» для мате и трубки для питья, используемые при магических обрядах некоторыми американскими племенами. То же самое можно сказать и о явлениях социальных: было бы ошибкой объединять обычай убивать стариков из экономических соображений и обычай ускорять их переход в мир иной, дабы не лишать их слишком долго потусторонних радостей» (Леви-Стросс, 2001, с. 10–11).

На наш взгляд, аналогия изменения явлений материальной и духовной культуры с развитием биологических видов не совсем лишена оснований. Нами предпринимались попытки применения естественнонаучных методов при изучении развития керамических комплексов, удобных для этого в силу своей многочисленности. В этом случае совокупность сосудов с одного памятника, относящихся к одной археологической культуре, можно

считать сродни биологической популяции (Зданович, Куприянова, 2003, с. 14). Факторами, заменяющими наследственность, изменчивость, мутации и естественный отбор, можно считать традицию, изменение внешних условий, технологии изготовления и функциональных потребностей, индивидуальные особенности моторики и стиля мастера-изготовителя. Те же положения можно распространить и на изменения других артефактов, например, украшений, но подобные сопоставления возможны лишь при изучении максимально близких археологических комплексов и культур, генетическая преемственность которых практически не вызывает сомнений. Сопоставлять факты, принадлежащие культурам, имеющим между собой большой хронологический или территориальный разрыв, возможно лишь с точки зрения сходства внешнего вида или функционального назначения, но не более того. В данном исследовании мы исходим из того, что преемственность в развитии костюма и комплексов украшений вполне очевидна в исследуемых нами культурах – синташтинской, петровской, алакульской. Фиксируются также различного характера следы взаимодействия с культурами, находящимися с ними в одном пространственно-временном континууме: абашевской, срубной, федоровской и др. Но приводимые нами примеры из исследований более поздних культур (в том числе этнографические примеры) ни в коем случае не свидетельствуют о преемственности и родственных связях. В поставленные нами задачи не входило также определение этнической принадлежности носителей культуры по материалам костюма.

Основными источниками для исследования послужили материалы некрополей. Поселения эпохи бронзы могут дать лишь представления об общем уровне материальной культуры, положение же отдельных индивидов ярко раскрывают могильники, в каждом вскрытом погребении археологам открывается судьба, чья-то прожитая жизнь, счастливая или несчастная, но имевшая один для всех конец.

В работе был проанализирован обширный спектр материалов погребальных памятников эпохи средней – начала поздней бронзы Южного Зауралья, частично Приуралья и Казахстана. Центральным объектом исследования явились материалы основных для этой территории памятников синташтинско-петровского круга и хронологически и генетически связанной с ними алакульской культуры.

До сих пор остается дискуссионным вопрос о происхождении и генетических корнях синташтинских памятников, а система абсолютной хронологии находится в стадии начальной разработки (Епимахов, Хэнкс, Ренфрю, 2005). В этих условиях особое значение для культур эпохи бронзы Урала, Казахстана и Поволжья приобретает относительная хронология и синхронизация культур.

По мнению О. В. Кузьминой (2000, с. 65), «абашево» синхронизируется с Турбино, а «синташта» – с Сеймой. Однако большинство авторов характеризуют синташтинский металл как досейменский. Более удачной, хотя, безусловно, и упрощающей данный процесс, представляется схема синхронизации: синташта – абашево, петровка – ранние срубники, алакуль – поздние срубники (Епимахов, 2003, с. 136). Упрощенным в схеме А. В. Епимахова представляется его подход к культурам абашевской общности. На наш взгляд, необходимо допустить сосуществование памятников синташтинской культуры лишь с приуральским «абашевым» (памятники баланбашского типа), одновременно указав на ранний характер абашевской культуры на Средней Волге – с одной стороны, и, с другой стороны, уже постсинташтинский – донно-волжской абашевской культуры, при ее возможной частичной синхронизации с поздней «синташтой» (Зданович Г., Зданович Д., 1995, с. 52–53). Добавим, что сходство абашевских комплексов в Волго-Донье именно с синташтинскими (а не с классическими абашевскими) памятниками достаточно хорошо, на наш взгляд, показано О. В. Кузьминой (1992). Что касается архаичного в своей основе средневолжского абашева, то его формирование тесно связано с развитием местных культур круга шнуровой керамики – фатьяновской, балановской (Большов, 1995). Другим проявлением продвижения носителей западных шнуровых культур на восток стало формирование культурной группы «Вольск – Лбище» (Васильев, 2003). Ранее эта группа рассматривалась в качестве одного из генетических субстратов памятников Потаповского типа и синташтинской традиции в целом (Васильев, Кузнецов, Семенова, 1994; 1995). Некоторые соображения относительно происхождения и синхронизации исследуемых культур позволяет высказать и анализ материалов по женским украшениям (гл. 1).

Здесь же приходится сделать оговорку о том, что в последние годы в археологии степей эпохи бронзы некоторыми исследователями активно культивируется «местнический» подход. Памятники петровско-алакульского культурного пласта оказываются разбитыми на отдельные локальные типы (Зданович Д., приложение)^[2]. По нашему мнению, материалы таких культурных типов, как, например, выделенные в Центральном Казахстане нуртайский, балыктинский, атасукский (Ткачев А. А., 2002), являются местными подвариантами петровско-алакульской культурной традиции. В этом ключе они рассматриваются в данной работе: на основании сопоставления с керамикой, содержащейся в могилах, погребения интерпретировались как петровские, алакульские и пр. Достаточных оснований для того, чтобы разбивать конгломерат в целом схожих по стилю материальной и духовной культуры памятников на локальные группы, на наш взгляд, не существует. Даже в пределах Зауралья (Челябинская область) местные особенности фиксируются на любом памятнике, и «алакуль» Варненского района отличается от «алакуля» Троицкого района, оставаясь, тем не менее, единой археологической культурой.

Частично в работе использованы материалы с памятников смешанного алакульско-федоровского типа. Однако изучение материалов по украшениям, да и другие признаки заставляют нас согласиться, скорее всего, с точкой зрения исследователей, предполагающих пришлый характер федоровской культуры в Зауралье (Стефанов, Корочкова, 2006), не углубляясь в вопрос о территории ее происхождения. К анализу привлекались также материалы срубно-алакульских памятников, так как близость срубных и алакульских комплексов, свидетельства взаимодействия двух общностей, особенно в контактной зоне, очевидны для большинства исследователей.

[2] Эта тенденция, на наш взгляд, сродни упоминавшейся выше тенденции построения обобщающих выводов, базируясь на собственных материалах.

* * *

Толчком к написанию данной работы и основным ее источником послужили раскопки могильника Степное 7 находящегося в Пластовском (до 2005 г. в Троицком) районе Челябинской области. Богатый и неординарный материал для реконструкции костюма, который дал этот памятник, заставил обратиться к другим источникам. Хочется выразить огромную благодарность Д. Г. Здановичу, совместно с которым исследовался данный памятник. Его подход к фиксации деталей погребений позволил сохранить многие очень важные нюансы, им же первым были высказаны некоторые из идей, предлагаемых в данной работе. Выражаю также большую признательность моему учителю в деле реставрации археологического металла О.П. Ченченковой. Именно часы, проведенные за реставрацией украшений, близость к этим предметам позволили глубже проникнуть в суть проблемы, натолкнули на некоторые выводы.

Выражаю также признательность С. Н. Шилову (г. Курган), В. Н. Логвину (г. Сургут), Г. Б. Здановичу, Ф. Н. Петрову, И. Э. Любчанскому, Т. С. Малютиной (г. Челябинск), предоставившим для исследования неопубликованные материалы.

Список источников, использованных в монографии, приведен в конце текста. Для того чтобы не перегружать ссылками текст, при анализе материалов погребений ссылки на источник не указываются.





Глава 1

МЕТАЛЛИЧЕСКИЕ УКРАШЕНИЯ: ТИПОЛОГИЯ, ЭВОЛЮЦИЯ, ТЕХНОЛОГИЯ ИЗГОТОВЛЕНИЯ И ФУНКЦИОНАЛЬНОСТЬ

Украшения – почти единственный вид артефактов, который позволяет составить представление о женском костюме эпохи бронзы, так как органические его составляющие, как правило, не сохраняются. Под украшениями в данном случае понимаются отдельные цельные артефакты – таксономические единицы, используемые для декорирования костюмов (подвески, бляхи, браслеты, бусы и пр.). Как правило, данные элементы не существуют самостоятельно, но, используясь в сочетании с другими подобными элементами, образуют комплексы украшений, которые иногда вкупе с органической основой являются самостоятельными элементами костюма (накосные украшения, лицевые подвески, нагрудники), иногда образуют декор отдельных его частей (обшивка платья, обуви и т. д.). Именно украшения определяют стиль, культурное своеобразие костюмов отдельных племен, так как сама одежда, ее покрой и внешний вид, скорее всего, не отличались разнообразием. «Несомненно, когда-то, на заре истории одежды, люди ограничивались одним ее видом», – считает О. А. Сухарева (1979, с. 80). Это мнение подтверждают примеры современных традиционных обществ, в которых на протяжении многих столетий не менялся покрой и состав костюмов, а различия между роскошью и бедностью выражались лишь в качестве ткани и количестве украшений.

Украшения составляют значительную часть находок на памятниках эпохи бронзы (преимущественно погребальных). Однако обобщающих и систематизирующих работ, касающихся украшений синташтинской, петровской и алакульской культур, практически нет, хотя существуют примеры таких разработок для других культур, в частности, типология украшений абашевской культуры, созданная О. В. Кузьминой (1992; 2000; 2002).

Типология андроновских украшений представлена в работе Н. А. Аванесовой (Аванесова, 1991). При создании работы в понятие «андроновская культурно-историческая общность» автором был включен широкий круг памятников, в том числе федоровские и позднебронзовые комплексы, при этом практически не учитывалось своеобразие ранних памятников (петровских и синташтинских). Руководствуясь иной концепцией происхождения и развития археологических культур, при рассмотрении основных типов украшений мы считаем нужным исключить из поля зрения характерные для федоровской культуры и эпохи поздней бронзы разновидности украшений (широкие орнаментированные браслеты и браслеты с острыми спиральными окончаниями, серьги с раструбом и пр.), составляющие существенную часть типологии, представленной Н. А. Аванесовой.

Придерживаясь концепции развития культур, оговоренной во введении, в данной главе мы представили описание основных типов украшений, зафиксированных на памятниках эпохи средней бронзы Зауралья и Казахстана, относящихся к синташтинской, петровской и алакульской культурам. Выявленные отличия типологии и стиля украшений в отдельных комплексах позволяют представить эволюцию украшений в культурно-хронологическом плане, с точки зрения их происхождения и изменения.

Хотелось бы сказать несколько слов о принципах, на основании которых украшения разделялись нами на типы и подтипы. Типология – одна из разновидностей упорядочения, отличная от классификации. Типология украшений, по нашему представлению, должна носить комплексный характер и учитывать целую серию параметров: формальные (связанные с формой) признаки предмета, функцию и технологию изготовления. Одних лишь формальных различий зачастую недостаточно для выделения типа.

Тип мы рассматриваем как единицу естественно-генетической систематики^[3], которая выделяется по колеблющемуся сочетанию признаков. Тип должен отражать в себе развитие явления (Грязнов, 1969). Тип не имеет выраженных границ, в систему выделения типов положена степень близости объектов к эталону^[4]. Типология – способ

[3] Так называемый «естественный тип».

[4] Ср. определение «Тип» из Толкового словаря русского языка: «Тип – образец, модель или разновидность, форма, которым соответствует известная группа явлений, предметов» (Толковый словарь русского языка, 2004, с. 830).

упорядочения, в особенности подходящий культурному материалу, где границы часто размыты, ячейки могут налагаться и есть аморфные участки материала, которые не поддаются естественному членению (Клейн, 1991; 1999).

Также отмечено, что удачная («работающая») типология материала должна коррелировать с другими базовыми для археологии системами, как-то: стратиграфия, относительная хронология, понятие культуры и др. (Клейн, 1991, с. 29).

ОПИСАНИЕ ОСНОВНЫХ ТИПОВ УКРАШЕНИЙ

Гривны. Основное количество гривен имеют вид круглого желобчатого кольца с разомкнутыми концами, литого либо созданного из раскованной полоски металла. Диаметр гривен колеблется от 10,3 до 13 см. Многие из них имеют на концах сквозные пробитые отверстия, о назначении которых подробнее будет сказано в гл. 2. Гривны являются самыми крупными цельными украшениями, встречаются довольно редко. Среди них можно выделить два типа: 1) гривны, желобок которых развернут параллельно горизонтальной поверхности (рис. 2; фото 1); 2) гривны, желобок которых расположен перпендикулярно горизонтальной поверхности, на манер желобка браслета (рис. 3). В могильнике Чекатай (к. 1, п. 1) в комплексе с алакульско-федоровской керамикой была найдена гривна необычного типа – сегментовидная, желобчатая в сечении (рис. 4). Это пока единственный известный нам экземпляр подобной формы, который, очевидно, следует считать одним из подвариантов первого типа.



Рис. 2

Рис. 3

Рис. 4

Рис. 2. Женские украшения эпохи бронзы. Гривны 1-го типа: 1 – мог. Алексеевский, п. 13 (по: Кривцова-Гракова, 1947, рис. 38), 2 – мог. Степное 7, разрушенное погребение в карьере, 3 – мог. Кулевчи 6, к. 4, п. 5 (по: Виноградов, 1984, рис. 9), 4 – мог. Лисаковский, к. 1 (по: Усманова, 2005, рис. 77,6)

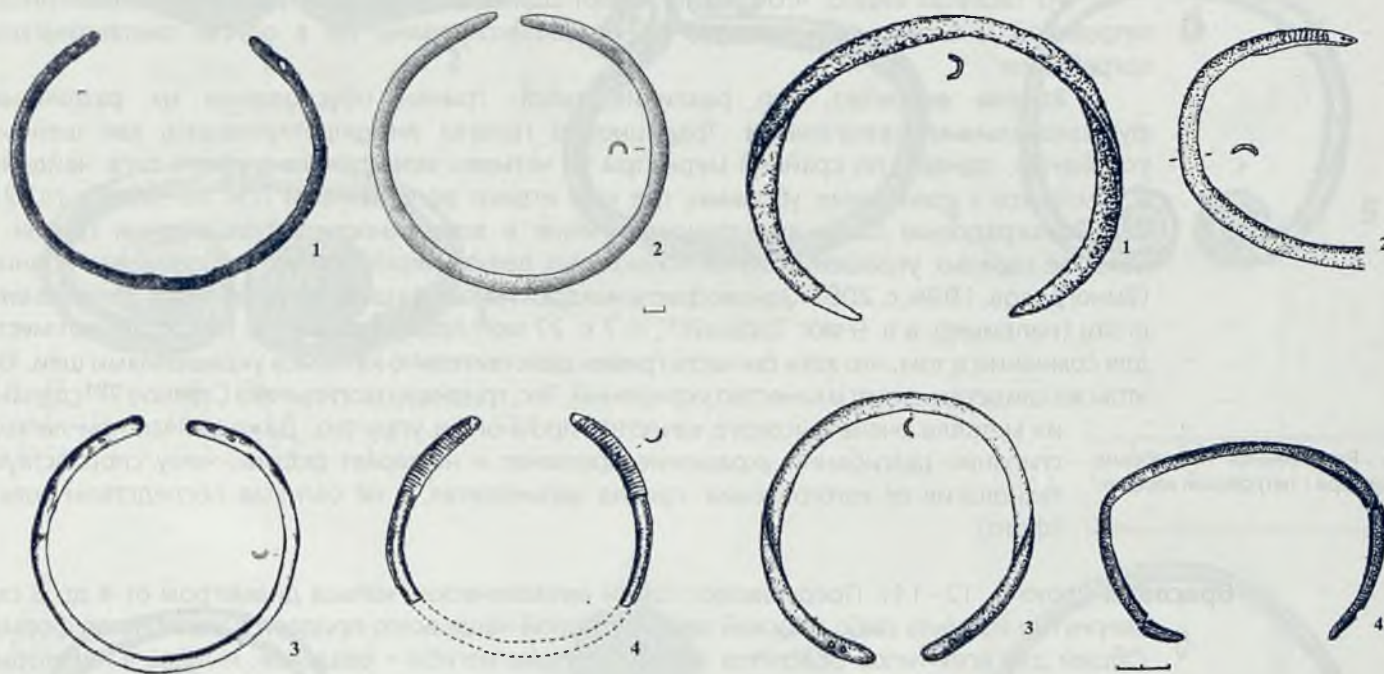
Рис. 3. Женские украшения эпохи бронзы. Гривны 2-го типа: 1 – мог. Балыкты, огр. 14 (по: Ткачев, 2002б, с. 22, рис. 136.41), 2 – мог. Шондыкорасы, к. 1, п. 3 (по: Хабдулина, 2000, рис. 3), 3 – мог. Нуртай, к. 2, п. 2 (по: Ткачев, 2002а, рис. 69.35), 4 – мог. Кулевчи 6, к. 5, п. 3 (по: Виноградов, 1998, рис. 11)

Рис. 4. Женские украшения эпохи бронзы. Гривна из мог. Чекатай, к. 1, п. 1.

Таблица 1

Распространение гривен в погребениях бронзового века

тип	памятник	культура
1	Степное 7, карьер	петровская
	Кулевчи 6, к. 4, п. 5*	петровская
	Токанай 1, п. 9	петровская
	Алексеевский, п. 13	алакульская
	Алакульский, к. 3, п. 9*	алакульская
	Алакульский, к. 27, п. 7*	алакульская
	Конезавод*	алакульская
	Лисаковский, к. 1, п. 1*	алакульская
2	Балыкты, огр. 14	петровская
	Нуртай, к. 2, п. 2*	петровская
	Шондыкорасы, к. 1, п. 3	алакульская
	Кулевчи 6, к. 5, п. 3	алакульская

* Звездочкой обозначены гривны, имеющие отверстия на концах.

Из таблицы видно, что гривны имеют одинаковое распространение на памятниках петровской и алакульской культур, но не зафиксированы ни в одном синташтинском погребении.

Вполне вероятно, что различия типов гривен обусловлены их различным функциональным назначением. Традиционно гривны интерпретировались как шейные украшения, однако, по крайней мере, три из четырех экземпляров второго типа найдены в комплексе с головными уборами, где они играют роль венчика (см. об этом в гл. 2). Н. Б. Виноградовым было высказано сомнение в возможности использования гривен в качестве шейных украшений из-за возможных деформаций при их сгибании-разгибании (Виноградов, 1998, с. 200). Однако факты находок гривен на шеях погребенных в погребениях *in situ* (например, в п. 9 мог. Токанай 1, п. 7 к. 27 мог. Алакульский и пр.) не оставляют места для сомнений в том, что хотя бы часть гривен действительно являлась украшениями шеи. Об этом же свидетельствует и качество украшений. Так, гривна из могильника Степное 7^[5] сделана из металла очень высокого качества, прочного и упругого. Даже сейчас при легком сгибании-разгибании украшение пружинит и не теряет формы, чему способствует технология ее изготовления: гривна цельнолитая, а не согнутая посредствомковки (фото).

[5] Разрушенное погребение в карьере с петровской керамикой.

Браслеты (фото 3, 12–14). Представляют собой металлические кольца диаметром от 4 до 8 см, свернутые из прута либо плоской ленты, которой чаще всего придается желобчатая форма. Общей для всех типов браслетов является форма изгиба – овальная, и лишь в некоторых детских погребениях близкая к окружности. Концы браслетов могут быть сходящимися, разомкнутыми либо оформленными в щиток. Выделяются следующие типы браслетов.

Тип 1. Браслеты, свернутые из кованого металлического прута, ромбического, округлого или треугольного в сечении (рис. 5):

- а) с сомкнутыми концами, округлыми либо приостренными (рис. 5.1);
- б) с концами, спирально закрученными в одну сторону (рис. 5.2–5);
- в) с концами, спирально закрученными в противоположные стороны (с 8-образным щитком) (рис. 5.6–8).

Тип 2. Браслеты, свернутые из обрезка металлического листа, желобчатые (рис. 6; 7):

- а) с разомкнутыми или сходящимися концами (рис. 6.1–7);
- б) с концами, спирально закрученными в одну сторону (рис. 6.8–9);
- в) с концами, спирально закрученными в противоположные стороны (с 8-образным щитком) (рис. 7).



Рис. 5. Женские украшения эпохи бронзы. Браслеты 1-го типа: 1 – подтип 1а, 2-5 – подтип 1б, 6-8 – подтип 1в. 1 – мог. Степное 7, п. 17, 2 – мог. Тулайкин Аул, п. 56-3 (по: Аванесова, 1991, рис. 54-9), 3 – мог. Тасты-Бутак 1, огр. 55 (по: Сорокин, 1962, табл. XLII, 14), 4 – мог. Алакульский, к. 13, п. 9 (по: Сальников, 1952, рис. 5.7), 5 – мог. Нуртай, к. 14а (по: Ткачев, 2002а, рис. 71.20), 6 – мог. Бестамак, п. 12 (по: Калиева, Логвин, в печати), 7 – мог. Графские Развалины, к. 1, п. 9 (по: Аванесова, 1991, рис. 54-6), 8 – мог. Степное 7, п. 17



Рис. 6. Женские украшения эпохи бронзы. Браслеты 2-го типа: 1-7 – подтип 2а, 8-9 – подтип 2б. 1 – мог. Алакульский, к. 18а, п. 6; 2-3 – мог. Кулевчи 6, к. 3, п. 2 (по: Виноградов, 1984, рис. 4.16-17); 4-5 – мог. Степное 7, п. 17; 6 – мог. Степное 7, п. 42; 7 – мог. Алексеевский, п. 20 (по: Кривцова-Гракова, 1947, рис. 36-8); 8 – мог. Бестамак, п. 12 (по: Калиева, Логвин, в печати); 9 – мог. Улубай, к. 2, п. 9 (по: Аванесова, 1991, рис. 54.1)

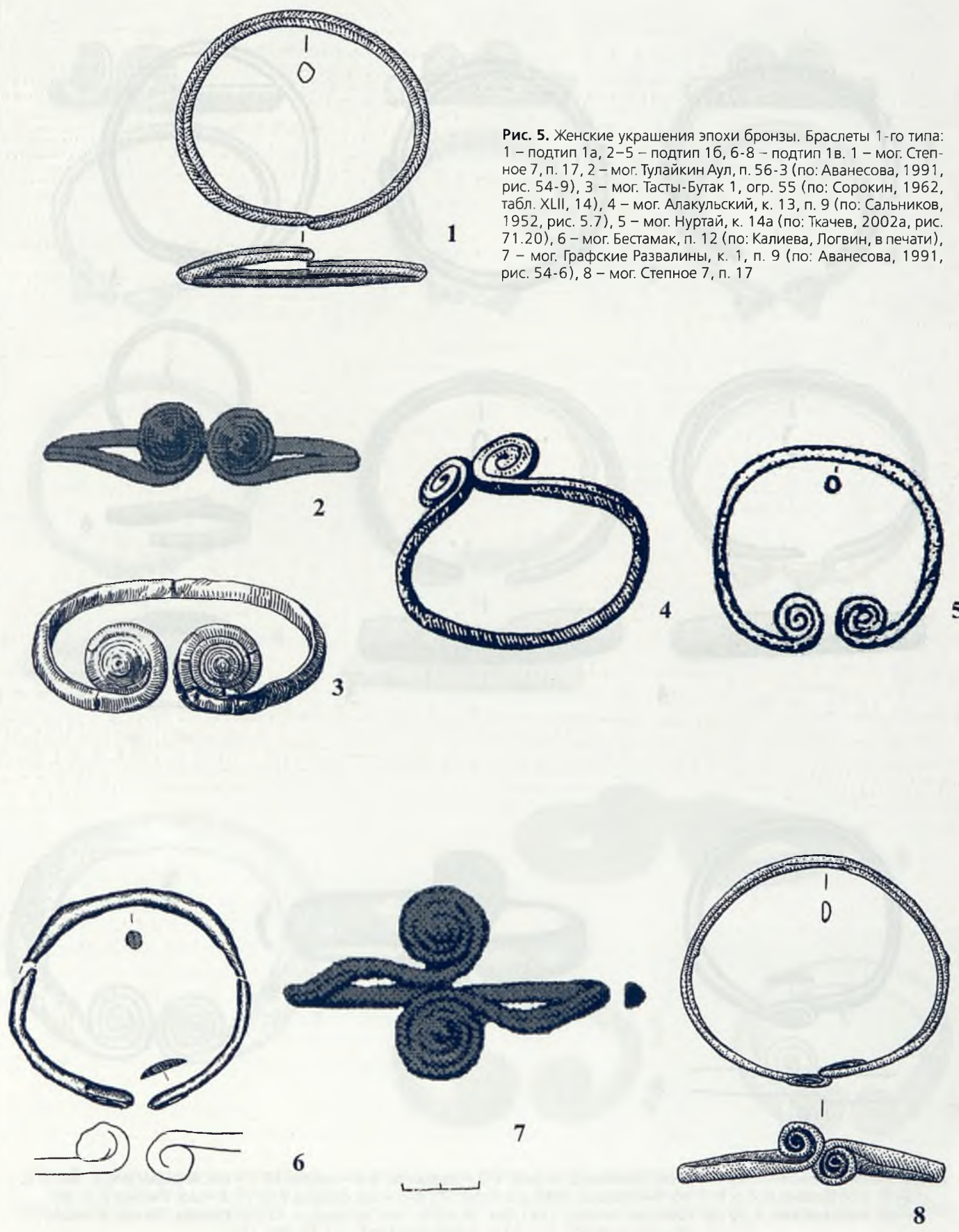

Рис. 7. Женские украшения эпохи бронзы. Браслеты 2-го типа, подтип 2в. 1–3 – мог. Кулевчи 6, к. 3, п. 2 (по: Виноградов, 1984, рис. 3.10–12); 4–5 – мог. Степное 7, п. 31; 6 – мог. Алакульский, к. 18а, п. 6; 7 – мог. Балыкты, к. 19, п. 3 (по: Ткачев, 2002б, рис. 136–28); 8 – мог. Нурманбет, огр. 7, п. 2 (по: Аванесова, 1991, рис. 54–15); 9 – мог. Алексеевский, п. 13 (по: Кривцова-Гракова, 1947, рис. 37–1); 10 – мог. Нуртай, к. 2, п. 2 (по: Ткачев, 2002а, рис. 69.30)

Таблица 2

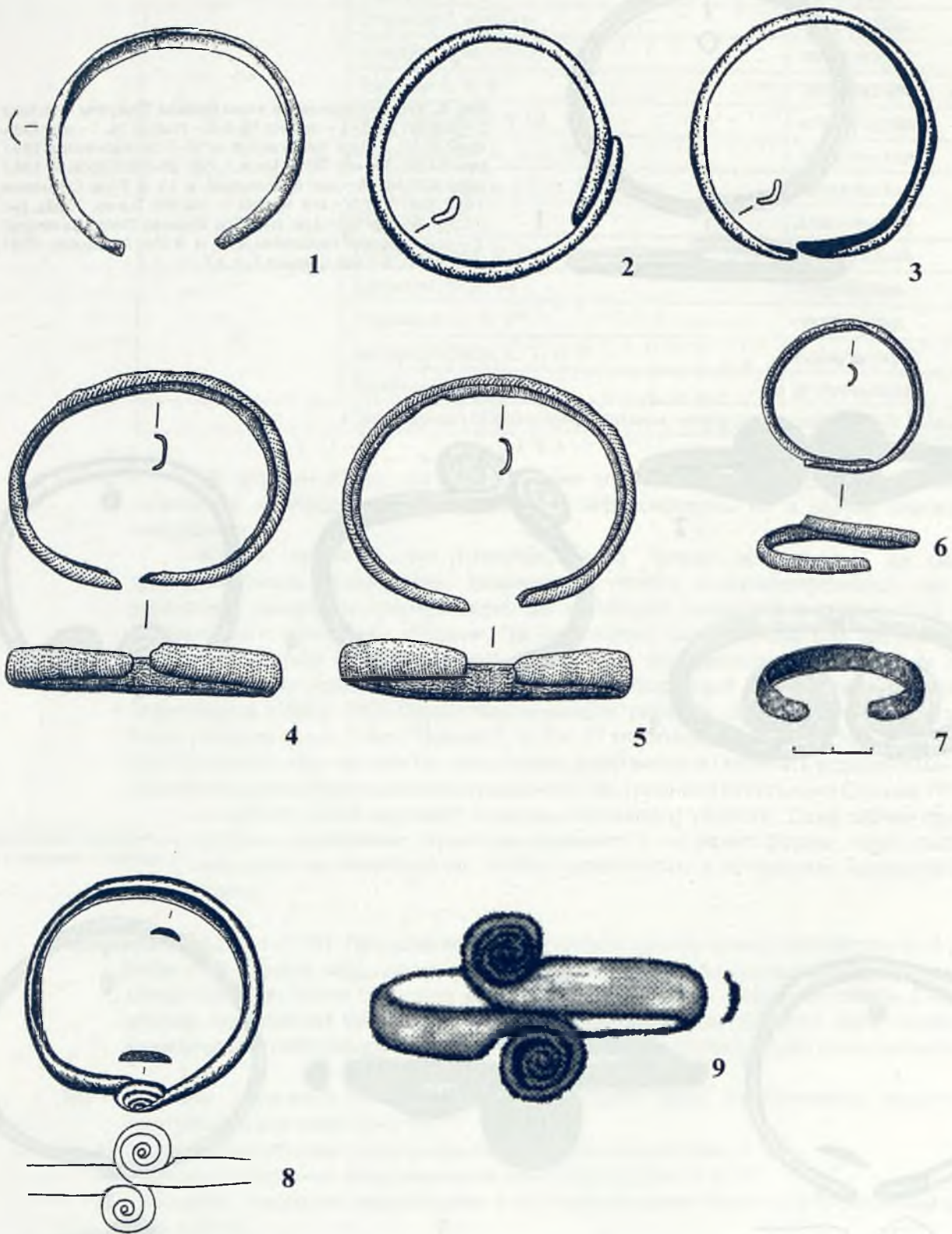
Распределение браслетов различных типов в культурах эпохи бронзы

тип	памятник	культура	
Тип 1	А	Степное 7, п. 17	петровская
	Б	Верхняя Алабуга, п. 3; Нуртай, к. 15, м. 1; к. 14а	петровская
		Урал-Сай, п. 8; Алакуль, к. 13, п. 9; Тулайкин Аул, п. 56–3; Тасты-Бутак 1, п. 44, п. 55, Байту, кольцо 4	алакульская
	В	Владимировка 2, к. 3, п. 1, Бестамак, п. 12	синташтинская
		Степное 7, п. 17, Графские Развалины, к. 1, п. 9	петровская
	Кулевчи 6, к. 5, п. 3;	алакульская	
Тип 2		С1, п. 11, п. 12; БК-20, п. 3; Кривое Озеро, к. 9, п. 3; к. 10, п. 3, 6, 13; Каменный Амбар 5, к. 2, п. 12, Бестамак, п. 2, п. 35, п. 21, п. 8, п. 12; Танаберген 2, к. 7, п. 15, 20, 23, 30, 33, 34; Жаман-Каргала 1, к. 1, п. 5, 6	синташтинская
	А	Кулевчи 6, к. 4, п. 1; к. 4, п. 5; Степное 7, я. 17, 18, 19; Улубай, к. 2, п. 9; Чистолебяжье, к. 19, п. 5, 6; к. 16, п. 5; Верхняя Алабуга, п. 6, п. 4, п. 20, Бестамак, п. 17	петровская
		Николаевка 2, к. 2, п. 3; Кулевчи 6, к. 1, п. 2; к. 3, п. 2; Тасты-Бутак 1, о. 3, 14, 20, 25; Алексеевское, п. 20; Нуртай, о. 22в, п. 2; Чистолебяжье, к. 21, п. 5; Субботино, к. 2, п. 6, к. 18, п. 4, п. 9; Верхняя Алабуга, п. 52, п. 57; Исиной 1, п. 7, п. 12, п. 18; Чекатай, к. 11, п. 9, п. 13; Степное 7, п. 10, Лисаковский, постройка 11, к. 1, п. 1; к. 2, п. 2, п. 8, п. 18, п. 21, п. 4, ограда 18, п. 4	алакульская
		Нуртай, о. 10, п. 2; Улубай, к. 2, п. 9	петровская
	Б	Николаевка 2, к. 2, п. 1; Владимировка; Кулевчи 6, к. 3, п. 2; Шондынкорасы, п. 2; Степное 7, п. 31; Алексеевское, п. 13; Нуртай, к. 2, п. 2; Бозенген, к. 24, п. 6, п. 8; Актобе, к. 5, п. 2; Балыкты, о. 13, м. 1, о. 14, п. 1, к. 19, п. 3; Субботино, к. 2, п. 4; Раскатиха, р. 1, п. 3; Чекатай, к. 11, п. 1	алакульская
	В	С2, п. 2, Бестамак, п. 12	синташтинская
	Улубай, к. 9, п. 2	петровская	

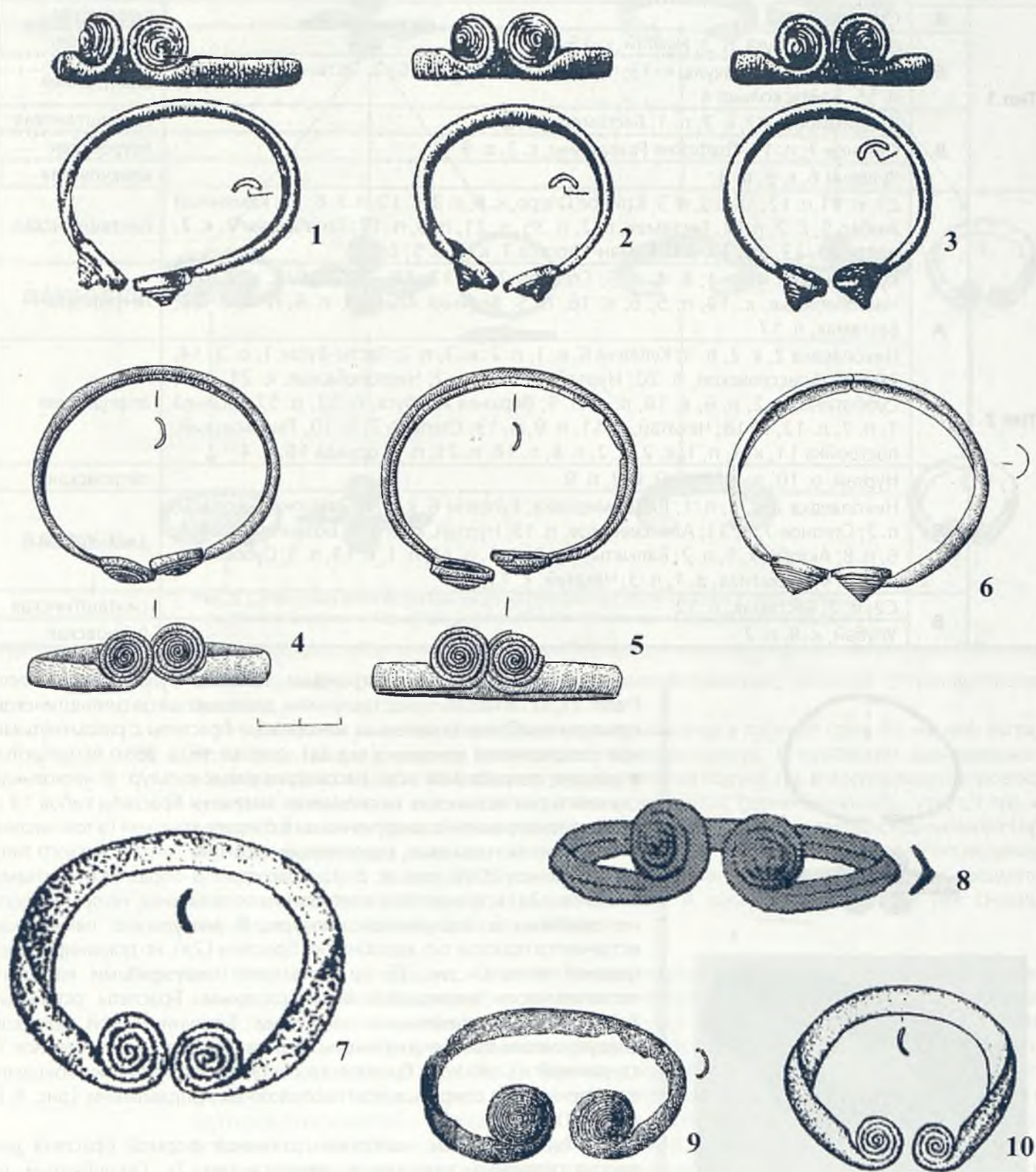

Рис. 8. Женские украшения эпохи бронзы. Уникальный браслет из Южного Зауралья (мог. Степное 7, п. 31) (1) и схожий с ним браслет из Северного Ирана (XIII–XI вв. до н. э.) (2)

Что касается распространения типов в культурном аспекте (табл. 2), то, по нашим представлениям, для памятников синташтинской культуры наиболее характерны желобчатые браслеты с разомкнутыми или сходящимися концами (тип 2а), они же чаще всего встречаются в детских погребениях всех рассматриваемых культур. В нескольких случаях в синташтинских могильниках отмечены браслеты типов 1в и 2в с разнонаправленно закрученными в спираль концами (в том числе в поволжских могильниках, содержащих керамику синташтинского типа (Скарбовенко, 2006, рис. 4; 2–3). Браслеты с 8-образными щитками (типы 1в и 2в) встречаются и в петровских погребениях, но практически не отмечены в алакульской культуре. В алакульских памятниках встречается простой тип желобчатого браслета (2а), но доминирующей формой является тип 2б со спирально закрученными концами, технологически являющийся более сложным. Браслеты остальных типов являются единичными находками. Так, уникальной находкой следует считать браслет из алакульского погребения 31 мог. Степное 7, сделанный из плоского бронзового листа, с раздвоенными концами, закрученными в спираль в противоположных направлениях (рис. 8.1; фото 13).

Таким образом, наиболее архаичной формой браслета для рассматриваемых памятников является тип 2а (желобчатый со сходящимися или разомкнутыми концами). Об этом свидетельствует то, что он доминирует на более ранних этапах, и (косвенно) его распространение в детских погребениях. Ранней формой браслетов являются и украшения с 8-образными щитками, практически не отмеченные на памятниках алакульского типа. Этот тип сходен по

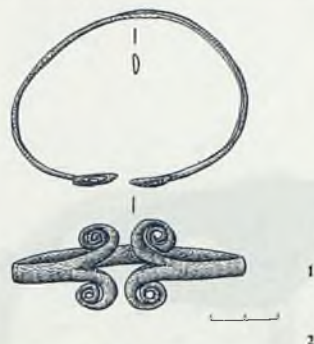

Рис. 9. Схема изменения форм браслетов на протяжении эпохи средней и поздней бронзы в Южном Зауралье и Казахстане (синташтинская, петровская и алакульская культуры)

внешнему виду с перстнями, имеющими распространение, начиная с синташтинского времени.

Динамика развития форм браслетов, отраженная в таблице (рис. 9), на наш взгляд, отражает и общую динамику развития исследуемых культур. В «синташте» зафиксировано всего три подтипа браслетов (доминирующим является подтип 2а), в могильниках петровской культуры присутствуют все шесть выделенных подтипов (доминирующим остается тот же подтип 2а), количество подтипов в алакульской культуре вновь сокращается до четырех (при этом доминируют два подтипа – 2а и 2б). По нашему мнению, из всех трех исследуемых культур петровские памятники демонстрируют максимальное разнообразие как предметов материальной культуры, так и форм обрядности. В «алакуле» чувствуются уже сильные тенденции к стандартизации вещей и обрядов.

Перстни (фото 2), встречающиеся в погребениях исследуемых культур, представляют собой кольца либо спирали, свернутые из металлической проволоки округлого, треугольного либо прямоугольного сечения, диаметром 1,5–2,5 см. Основная масса перстней имеют 8-образный щиток. Среди них можно выделить два основных подтипа: 1) перстни, свернутые в один оборот (рис. 10.6–11); 2) перстни, свернутые в два и более оборота (спираль) (рис. 10.1–5). На наш взгляд, нельзя четко определить принадлежность какого-либо из подтипов этих изделий к определенной культуре, но несомненно, что одновитковые перстни встречаются на всех памятниках исследуемых культур, а двухвитковые все же тяготеют к более ранним погребениям и чаще встречаются в синташтинских и петровских, нежели алакульских комплексах.

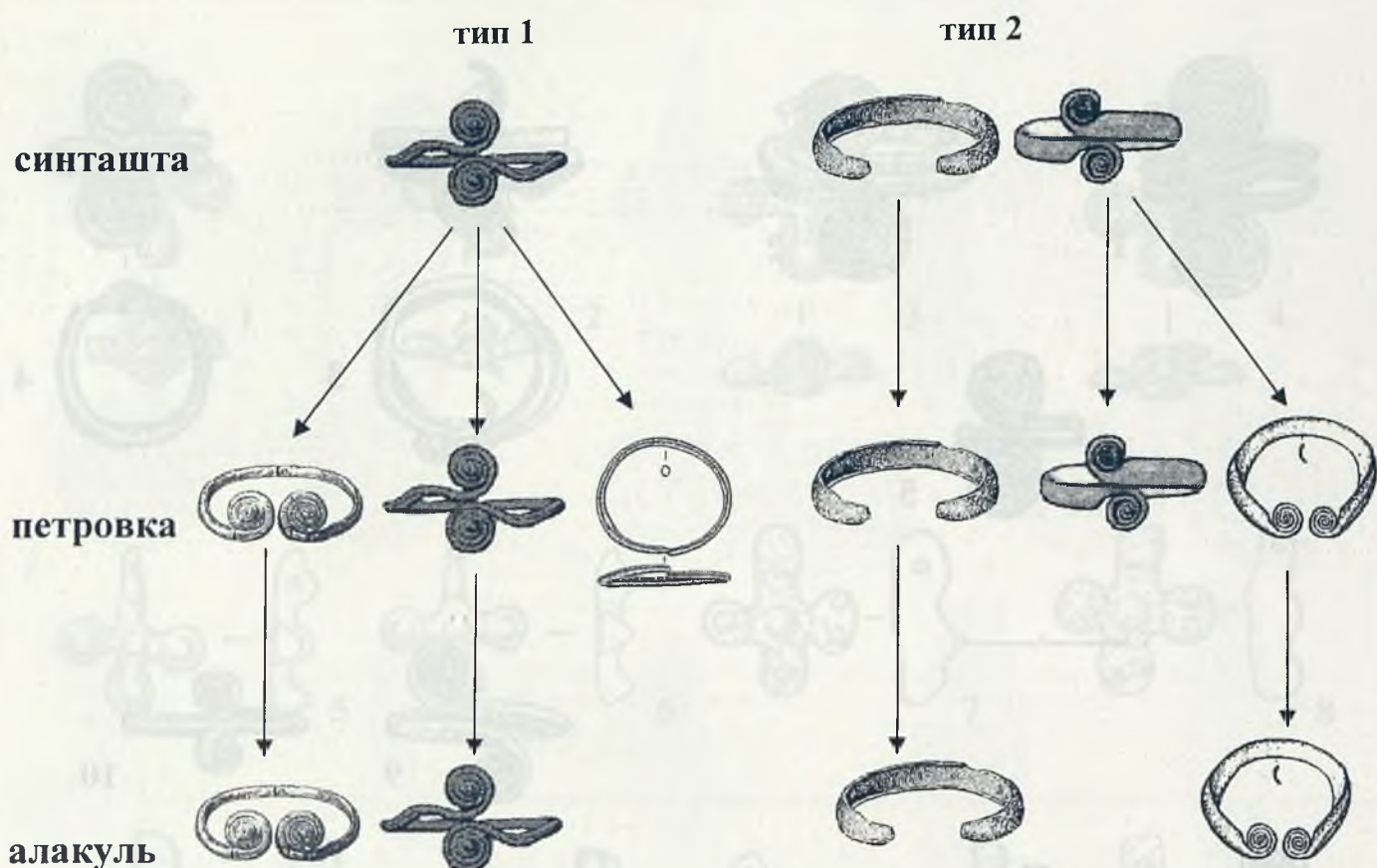
На памятнике С1 (п. 14), а также в мог. Большекараганский (к. 24, п. 3) зафиксированы перстни, свернутые в два оборота, не имеющие 8-образного щитка. Похожие изделия найдены в погребении ямной культуры могильника Тамар-Уткуль 8 (к. 5, п. 1) и интерпретированы автором раскопок как подвески в полтора оборота (Богданов, 1990, с. 50).



Рис. 10. Женские украшения эпохи бронзы. Перстни: 1–5 – подтип 2, 6–11 – подтип 1. 1–2 – мог. Алексеевский, п. 13 (по: Кривцова-Гракова, 1947, рис. 40); 3 – мог. Степное 7, п. 18; 4 – мог. Бозенген, к. 24, п. 3 (по: Ткачев, 2002а, рис. 69.24); 5 – мог. Нуртай, огр. 4а, п. 1 (по: Ткачев, 2002а, рис. 69.24); 6–10 – мог. Степное 7, п. 17; 11 – мог. Алакульский, к. 27, п. 7

Подвески, использовавшиеся в декорировании костюма, разнообразны по форме и назначению.

По всей вероятности, та совокупность предметов, которая фигурирует в археологических исследованиях под названием «подвески», для древнего населения не объединялась единым названием. Современные исследователи, называя тот или иной предмет «подвеской», исходят из того, что данное украшение, по их представлениям, подвешивалось к одной из деталей костюма. Сами же украшения настолько различны по внешнему виду и функциональному назначению, что их типологизация не представляется возможной. Оставляя общепринятый объединяющий термин «подвески», мы предпочитаем говорить не о типах, а о различных категориях этих украшений.

Крестовидные подвески представляют собой цельнолитые украшения в форме креста с утолщениями в центре и на концах высотой 2–2,5 см. Верхний край имеет сквозное отверстие для подвешивания или пришивания. Чаще всего встречаются в составе так называемых ожерелий, в нескольких (довольно сомнительных) случаях связаны с головным убором. Выделяются подвески: 1) с шишечками на концах и посередине (рис. 11.1–11); 2) с перекрестьями на всех концах (рис. 11.12–16). Подобные подвески зафиксированы в основном на памятниках алакульской культуры и как большая редкость в петровских погребениях. Их особенностью является необычный состав металла: большинство подвесок имеет темно-серый матовый цвет, поверхность почти не подвержена коррозии. Подвески из

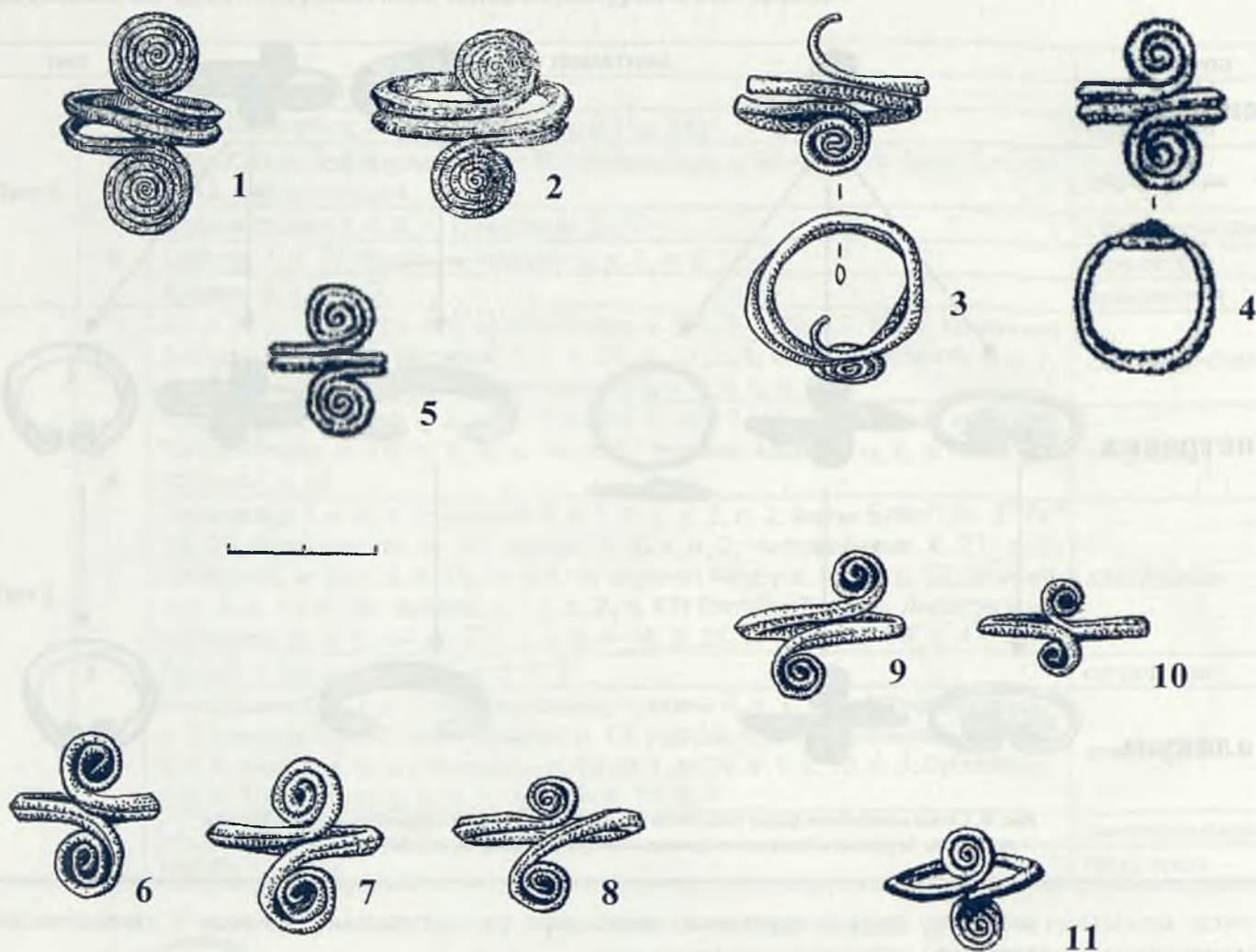

Рис. 11. Женские украшения эпохи бронзы. Крестовидные подвески: 1-4 – мог. Степное 7, п. 31; 5-6 – мог. Степное 7, п. 6; 7-10 – мог. Нуртай, к. 15, м. 1 (по: Ткачев, 2002а, рис. 71.1-4); 11 – мог. Шапат, п. 11 (по: Ткачев, 2002б, рис. 187.10); 12-15 – мог. Кулевчи 6, к. 3, п. 2 (по: Виноградов, 1984, рис. 3.4-5, 9, 13); 16 – мог. Алакульский, к. 18а, п. 6



Рис. 12. Женские украшения эпохи бронзы. Очковидные подвески: 1 – мог. Алексеевский, п. 13 (по: Кривцова-Гракова, 1947, рис. 37.5); 2 – мог. Алыпкаш, раскоп 2, п. 1; 3 – мог. Алыпкаш, к. 32, п. 1; 4–5 – мог. Актобе 2, огр. 5, п. 2 (по: Ткачев, 2002а, рис. 121.13–14); 6 – мог. Нуртай, огр. 4а, п. 2 (по: Ткачев, 2002а, рис. 69.21); 7 – мог. Актобе 2, огр. 2 (по: Ткачев, 2002а, рис. 121.5); 8 – мог. Алыпкаш, к. 32, п. 1

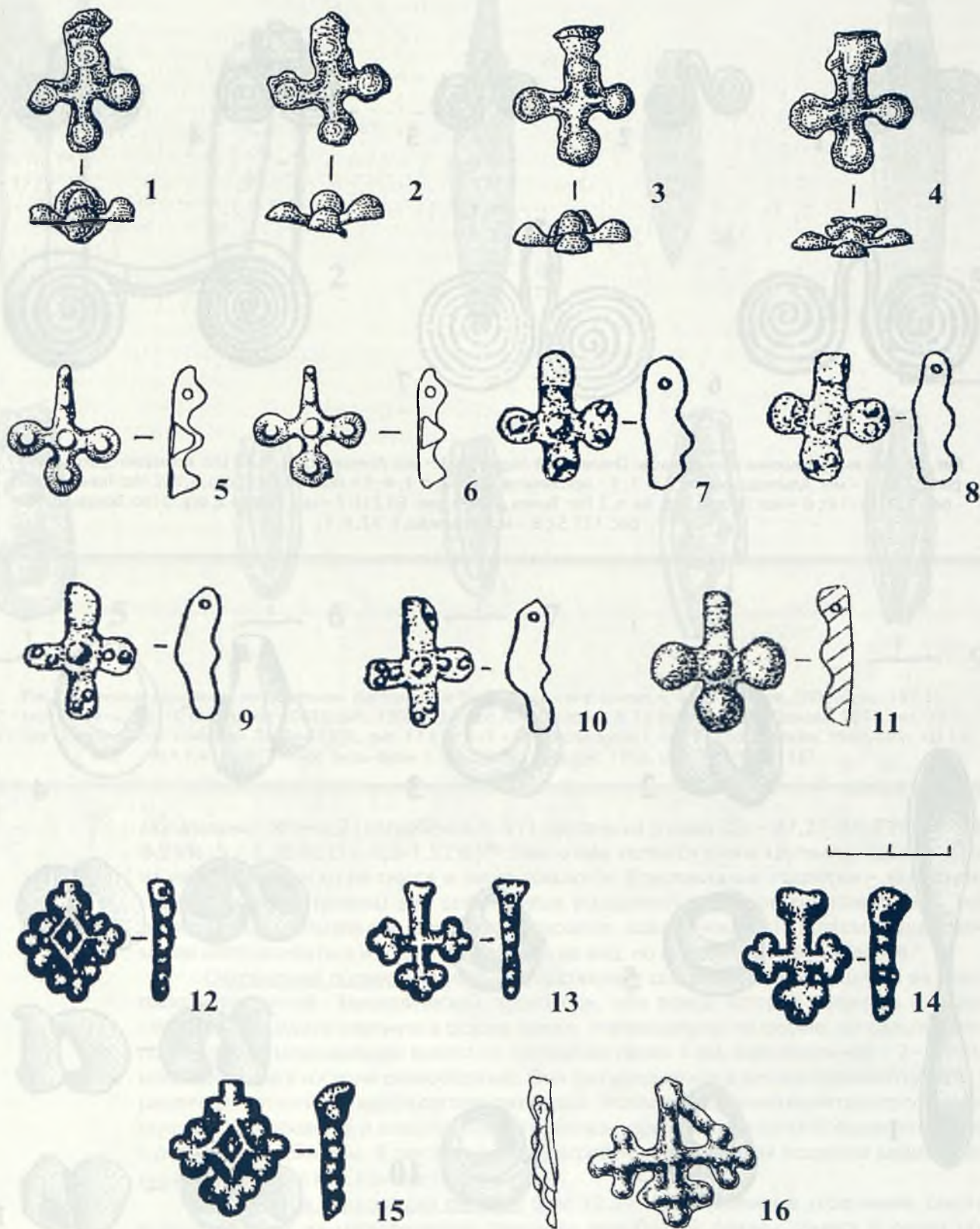

Рис. 13. Женские украшения эпохи бронзы. Подвески в 1,5 оборота (2–11) и развертка заготовки для изготовления подвесок (1) (по: Бушмакин, 2002, рис. 81). 2, 7–8, 11 – мог. Степное 7, п. 31; 3, 5–6, 9–10 – мог. Степное 7, п. 17; 4 – мог. Алакульский, к. 18а, п. 6

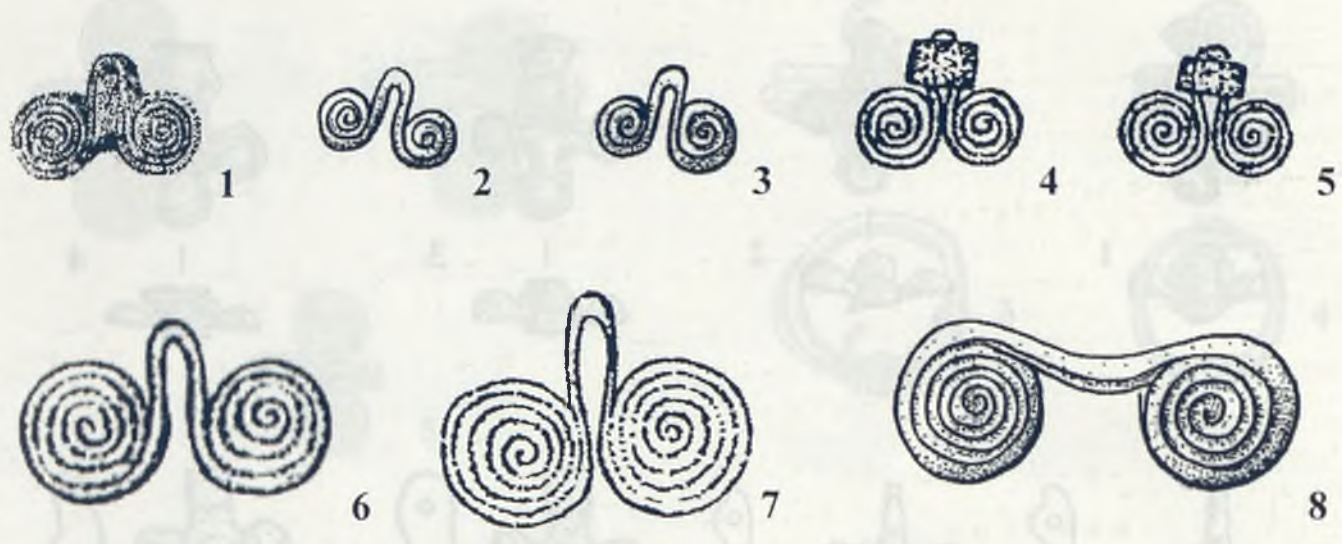

Рис. 14. Женские украшения эпохи бронзы. Листовидные подвески: 1 – мог. Шапат, п. 46 (по: Ткачев, 2002б, рис. 187.3); 2 – мог. Балыкты, огр. 10 (по: Ткачев, 2002б, рис. 136.2); 3 – мог. Алексеевский, п. 13 (по: Кривцова-Гракова, 1947, рис. 39.3); 4 – мог. Токанай 1 (по: Усманова, Логвин, 1998, рис. 17.11); 5–7 – мог. Тасты-Бутак 1, огр. 55 (по: Сорокин, 1962, табл. ХLI.12, ХLII.1,4–5); 8–9 – мог. Тасты-Бутак 1, огр. 38 (по: Сорокин, 1962, табл. ХХХIX. 15–16)

могильника Степное 7 (погребения 6, 31) сделаны из сплава (Cu – 87,27-89,83%; Sn – 8,41-8,93%; S – 1,35%; O – 1,3-1,52%)^[6]. Этот сплав является очень хрупким, изделия, отлитые из него, практически не гнутся и легко ломаются. Крестовидные подвески – единственный (за исключением гривен) вид цельнолитых украшений в алакульских памятниках, они не подвергались дальнейшей обработке (раскатке, ковке, чеканке), поэтому единственные могли изготавливаться из столь необычного на вид, но хрупкого сплава металлов.

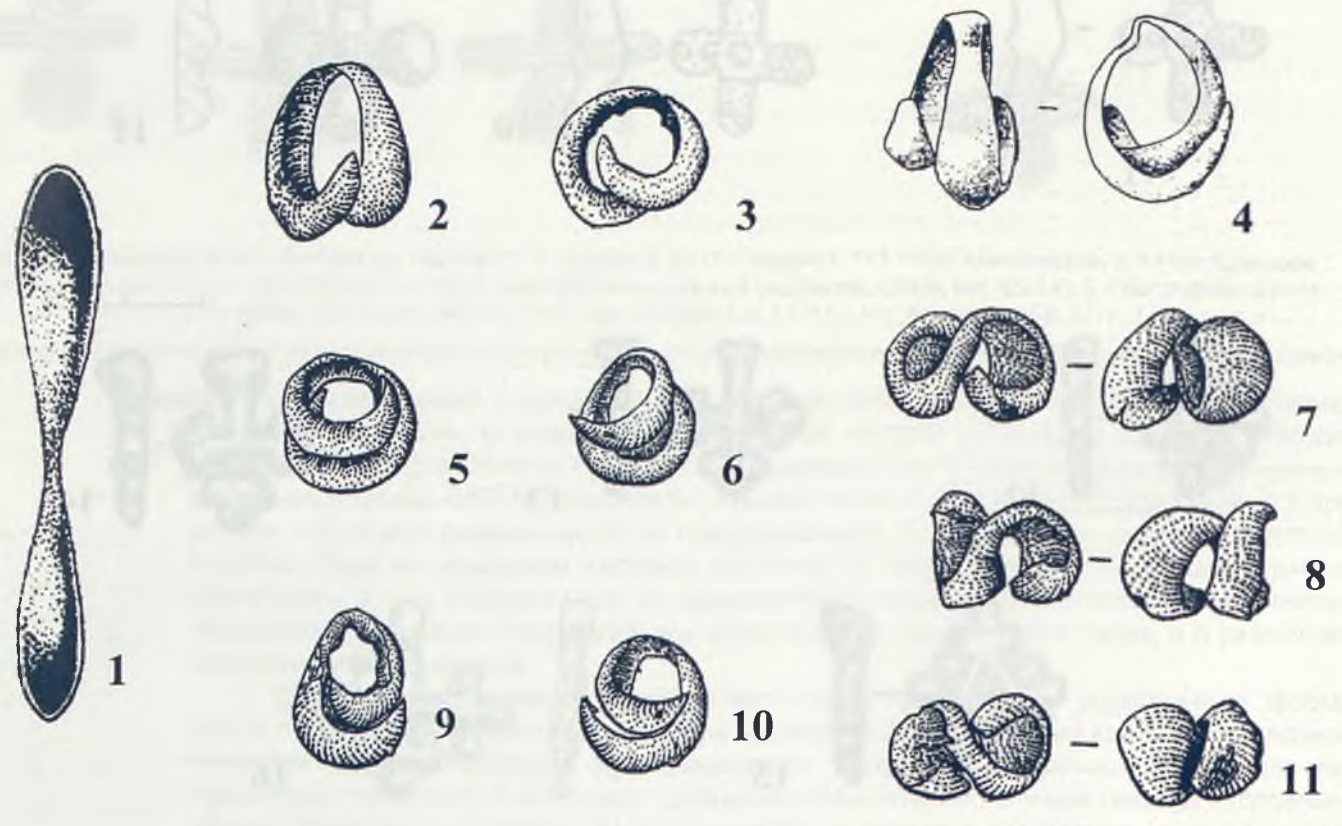
Очковидные подвески (рис. 12) представляют собой плоские украшения из округлой либо уплощенной металлической проволоки, оба конца которой свернуты в округлую спираль, а середина изогнута в форме дужки. Универсальны по форме, но сильно разнятся по размерам: минимальная высота их составляет около 1 см, максимальная – 2–2,5 см. Их использование в костюме разнообразно. Они фигурируют как в декоре головного убора, так и различных деталей одежды, в составе ожерелий. Этот вид украшений имеет распространение в основном в петровских и алакульских могильниках, причем отмечается большее его тяготение к детским погребениям. В синташтинском погребении очковидная подвеска зафиксирована лишь единожды в мог. Кривое Озеро.

Подвески в полтора-два оборота (рис. 13.2–11) – объемные украшения, свернутые в виде спирали из металлической пластины желобчатой формы. Имеют в своей основе единую форму лекала – бабочковидную или восьмерковидную (Аванесова, 1991, рис. 47; Бушмакин, 2002, с. 140), но неограниченное количество модификаций, зависящих от степени закрученности и длины лекала (см. рис. 13.1). Размеры также зависят от длины лекала. Подвески небольшого размера, округлой формы являются наиболее ранней модификацией и характерны как для синташтинских, так и для петровских и алакульских

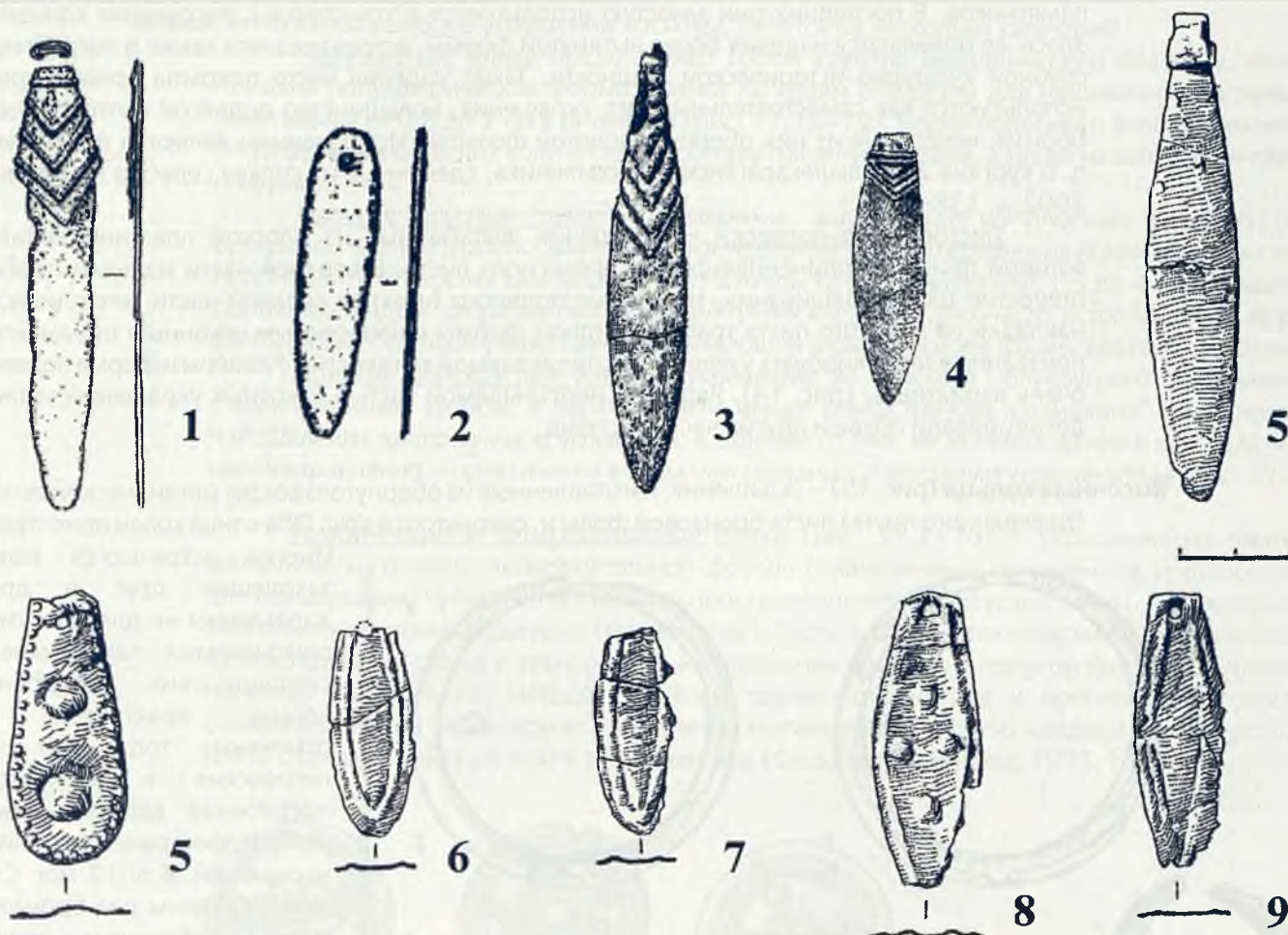
[6] Определения
А. М. Юминова

памятников. В последних они зачастую используются в комплексе с височными кольцами. Здесь же появляются изделия более вытянутой формы, встречающиеся также в погребениях срубной культурно-исторической общности. Такие изделия часто покрыты орнаментом и используются как самостоятельный вид украшения. Большинство подвесок изготовлены из бронзы, некоторые из них обернуты золотой фольгой. Исключением являются подвески из п. 6 кургана 25 Большекараганского могильника, сделанные из сплава серебра (Бушмакин, 2002, с. 138–139).

Листовидные подвески – украшения, вырезанные из плоской пластины металла, которой придана удлиненная форма древесного листа. В верхней части изделий пробито отверстие для подвешивания. Некоторые подвески имеют в верхней части металлические накладки из плоского листа трапециевидной формы с нанесенным чеканным орнаментом, призванные замаскировать узелок нити, продеваемой в отверстие. Размеры и форма подвесок очень вариативны (рис. 14). Являлись неотъемлемой частью накосных украшений, а также декорировали обувь и другие части костюма.

Височные кольца (рис. 15) – украшения, изготовленные из обернутого вокруг органической основы (деревянного прута) листа бронзовой фольги, свернутого в круг. Оба конца колец приострены.



Рис. 15. Женские украшения эпохи бронзы. Височные кольца: 1–2 – мог. Чекатай, к. 1, п. 1; 3, 5 – мог. Степное 7, п. 31; 4 – мог. Тасты-Бутак 1, огр. 22, п. 1 (по: Сорокин, 1962, табл. XXXVIII, 4); 6–7 – мог. Степное 7, п. 17; 8 – мог. Бозенген, к. 20, п. 2 (по: Ткачев, 2002а, рис. 96.36); 9–10 – мог. Степное 7, п. 19

Иногда встречаются концы, заходящие друг в друга. Характерны не для всех типов описываемых памятников. В синташтинских погребениях кольца практически не отмечены, тогда как для петровских и алакульских погребений являются одним из распространенных видов украшений. В п. 13 мог. Степное^[7] найдены два бронзовых кольца, обтянутых золотой фольгой, диаметром 1,7–1,8 см. Эти изделия, представляющие одну из немногочисленных находок височных колец в синташтинских погребениях, являются как бы «прообразами» поздних украшений этого типа. Налицо тенденция к увеличению размера колец. На петровских памятниках кольца имеют небольшие размеры, диаметр петровских височных колец колеблется от 2,8 до 4 см (рис. 15.6–10). В алакульских памятниках размеры колец заметно увеличиваются и достигают 6 см в диаметре (рис. 15.1–2). Некоторые кольца обернуты золотой фольгой с нанесенным на нее орнаментом.

[7] Раскопки Д. Г. Здановича, 2006 г.

Бляхи, использовавшиеся в украшении костюма, делятся на несколько категорий.

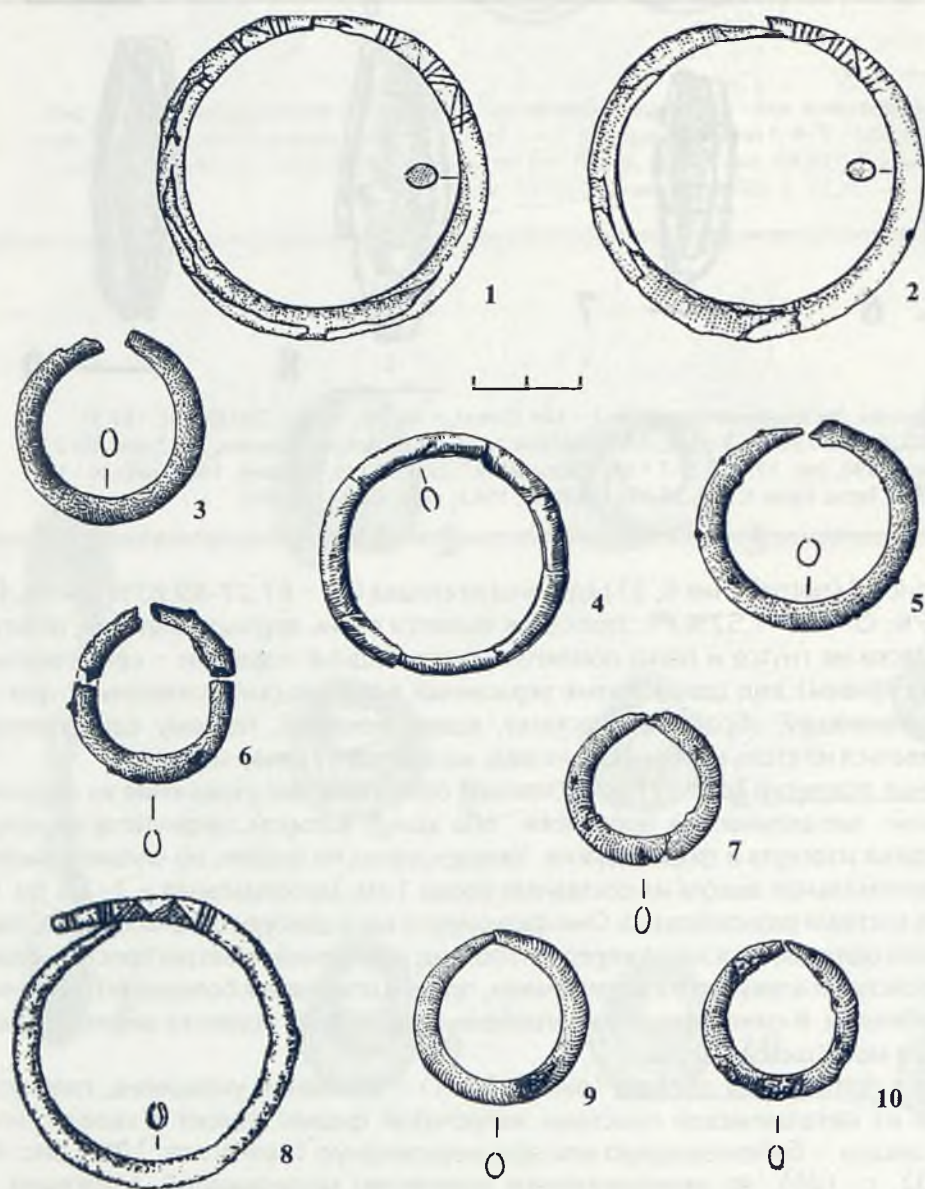
Полушарные бляхи представляют собой круглую металлическую пластину, которой придана полусферическая форма. Имеют по краям отверстия для нашивания. Их размеры изменяются от 0,8 до 2 см в диаметре (рис. 17.13–19). Бляхи подобного типа встречаются в погребениях в больших количествах в составе головных уборов, а также нашитыми на одежду и обувь.

Плоские круглые бляхи – украшения, вырезанные из плоского круглого листа бронзовой фольги, на который наносился чеканный узор, по краям с двух или четырех сторон пробивались отверстия для нашивания. Размеры блях варьируют от 1,5 до 4 см в диаметре. Основным видом узора являются concentрические круги, но часто встречаются и другие, очень разнообразные узоры (рис. 16), имеющие в своей основе форму креста или круга.

Плоские полукруглые бляхи – украшения из плоского полукруглого листа металла с вычеканенным узором, в верхней части имеют отверстия для нашивания. По технологии изготовления аналогичны круглым, но, в отличие от них, их использование в костюме более целенаправленно – практически всегда они связаны с накосными украшениями (рис. 17.11–12).

Ромбические и четырехугольные бляхи (рис. 17.1–10) – украшения из плоского металлического листа четырехугольной формы с нанесенным орнаментом и отверстиями для пришивания. Не являются столь распространенными, как круглые бляхи, но отмечены на нескольких памятниках региона (мог. Икпень 1, Тасты-Бутак 1, Алексеевский и др.). Технология их изготовления схожа с технологией изготовления круглых и полукруглых блях. Орнамент нанесен, как правило, методом чеканки, однако отмечаются и оригинальные способы орнаментации: на Березовском V курганном могильнике в п. 1, к. 6 найдена четырехугольная бляха с прорезанным узором в виде свастики (Федоров, Рафикова, 1995, с. 52, 66).



Рис. 16. Женские украшения эпохи бронзы. Круглые бронзовые бляхи с чеканным орнаментом: 1–3, 7–8 – мог. Степное 7, п. 17; 4 – мог. Степное 7, п. 18; 5 – мог. Алакульский, к. 3, п. 9 (по: Сальников, 1952, рис. 5); 6, 11 – мог. Алакульский, к. 27, п. 7; 9 – мог. Степное 7, п. 6; 10 – мог. Шапат, п. 16 (по: Ткачев, 2002б, рис. 187.8); 12–13 – мог. Шондыкорасы, к. 1, п. 3 (по: Хабдулина, 2000, рис. 3); 14 – мог. Бестамак, п. 25 (по: Усманова, Логвин, 1998, рис. 17.15); 15 – мог. Нуртай, к. 15, п. 7 (по: Ткачев, 2002а, рис. 71.35); 16 – мог. Тасты-Бутак 1, огр. 44 (по: Сорокин, 1962, табл. ХLI, 3)



Рис. 17. Женские украшения эпохи бронзы. Бронзовые бляхи: 1–10 – ромбические; 11–12 – полукруглые; 13–19 – полушарные. 1–4 – мог. Иклень 1, п. 21 (по: Ткачев, 2002а, рис. 106.13–16); 5–6, 9–10 – мог. Алексеевский, п. 13 (по: Кривцова-Гракова, 1947, рис. 35.1–4); 7–8 – мог. Тасты-Бугак 1, п. 44 (по: Сорокин, 1962, табл. ХІІ.16–17); 11 – мог. Лисаковский, к. 1, п. 2 (по: Усманова, Логвин, 1998, рис. 17.17); 12 – мог. Токанай 1 (по: Усманова, Логвин, 1998, рис. 17.4); 13–14 – мог. Степное 7, п. 31; 15–17 – мог. Степное 7, п. 6; 18–19 – мог. Нуртай, огр. 13, п. 1 (по: Ткачев, 2002а, рис. 70.34–35)

Интересно отметить, что плоские бляхи различных форм, как правило, отличаются большим разнообразием и оригинальностью нанесенных на них орнаментальных композиций.

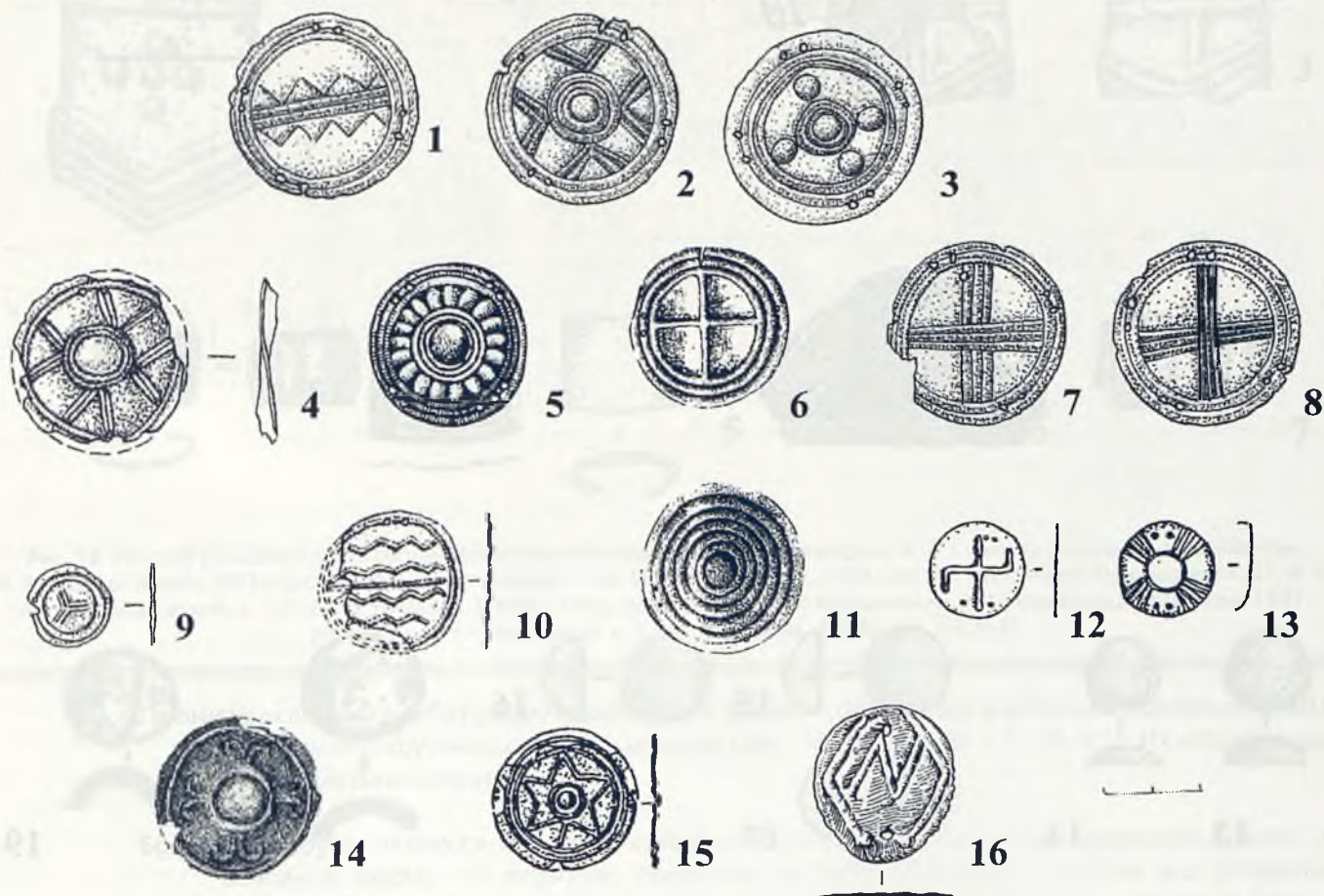
Обоймы – украшения прямоугольной формы, свернутые в виде скрепки из бронзового листа, которому предварительно придана желобчатая форма (рис. 18.4–7). Размеры обойм обычно не превышают 1,5–2 см. Они используются во всех частях костюма и как самостоятельная деталь в комплексе украшений, и как скрепляющее звено различных его частей.

Обоймами обычно называют и крупные, украшенные орнаментом, трапециевидные детали, свернутые из металлического листа, входящие в состав наконечников (рис. 18.1–3). Эти детали имеют значительно более крупные размеры и украшены чеканным орнаментом.

По нашему мнению, эти обоймы различного вида также следует относить к различным категориям украшений.



Рис. 18. Женские украшения эпохи бронзы. Бронзовые обоймы: 1–3 – трапециевидные; 4–7 – прямоугольные. 1 – мог. Бозенген, к. 8, п. 3 (по: Ткачев, 2002а, рис. 96.29); 2 – мог. Токанай 1 (по: Усманова, Логвин, 1998, рис. 17.14); 3 – мог. Алакульский, к. 27, п. 7; 4 – мог. Лисаковский, к. 1, п. 2 (по: Усманова, Логвин, 1998, рис. 17.3); 5 – мог. Алексеевский, п. 13 (по: Кривцова-Гракова, 1947, рис. 35.7); 6–7 – мог. Нуртай, к. 2, п. 2 (по: Ткачев, 2002а, рис. 69.3–4)

Пронизи включают в себя предметы различной формы – от трубочек и длинных рифленых обойм до спирально закрученных полосок металла (рис. 19.2–3, 7, 10–17, 19–21). Их использование в костюме разнообразно.

Бронзовые бусы являются одной из самых многочисленных категорий инвентаря, имеют две основные формы: 1) округлые, свернутые из куска проволоки, круглой или угловатой в сечении (бусины, свернутые из проволоки треугольного сечения, имеют, как правило, внешнее ребро и часто называются биконическими) (рис. 17.1, 4, 9); 2) бочонковидные, свернутые из фольги (рис. 17.5–6, 18).

Кроме украшений из металла, в памятниках бронзового века часто встречаются несколько других видов украшений.

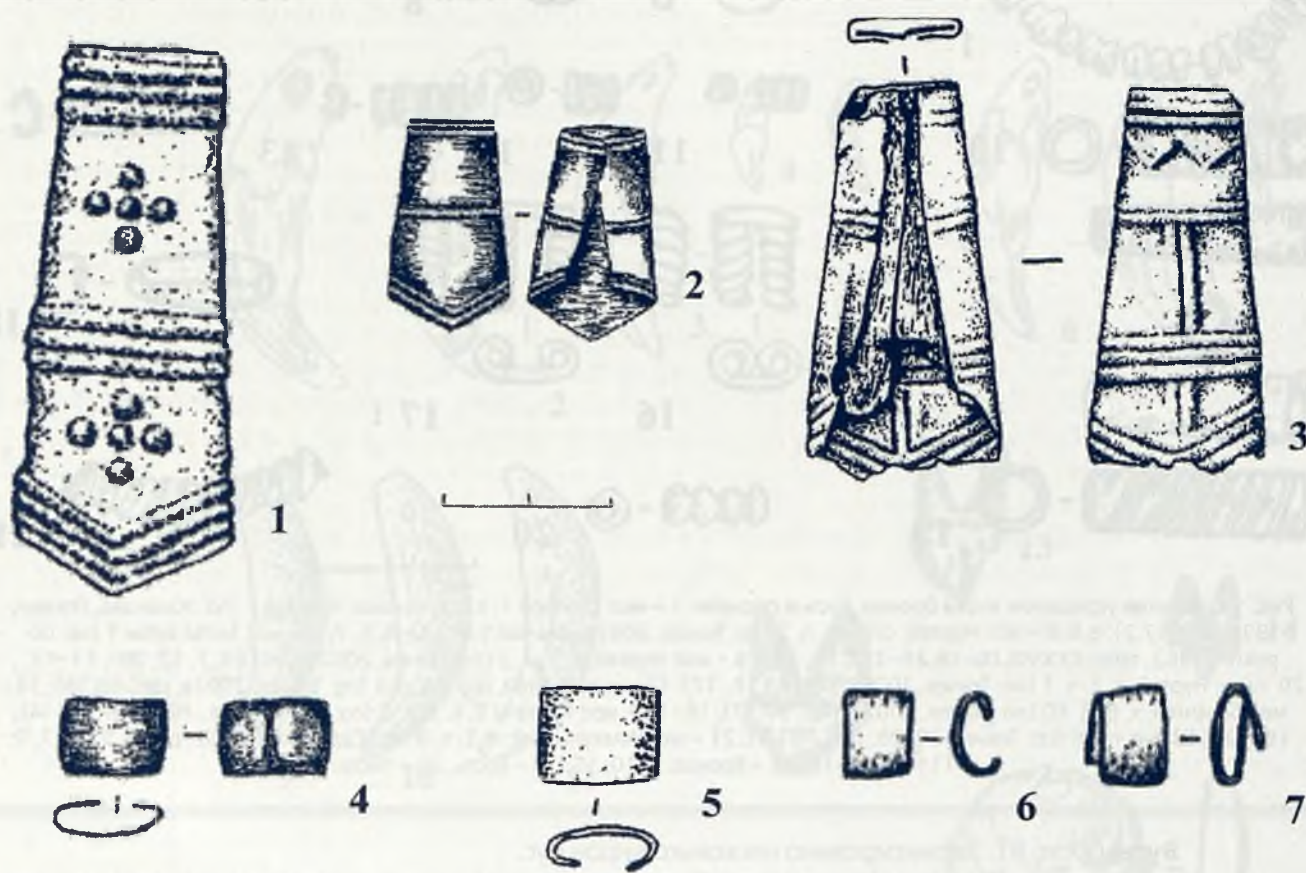
из пасты раскатывалась колбаска, нарезалась на отрезки, которые затем заворачивались в кольцо. Сбоку у бусин, сделанных таким способом, виден разъем, как и у бус из бронзы.

Каменные бусы достаточно редко встречаются в погребениях. Большинство из них, вероятнее всего, являются импортом. Бусы из нефрита, жадеита, бирюзы и пр. имеют самые разнообразные формы и размеры (см. фото 5), но обычно входят в костюм в единичных экземплярах. Можно отметить несколько бусин уникальной формы. Так, бусина из мог. Большекараганский, к. 25, сделанная из нефрита, имела сложную форму с четырьмя шишечками по окружности. Бирюзовые бусины из п. 17 мог. Степное 7 имели округлую и подцилиндрическую формы. Все бусины выточены из цельных кусков камня и отшлифованы.

К категории **амулетов** следует отнести подвески из клыков и резцов хищных животных (волков, лисиц, собак), раковин морских и пресноводных моллюсков (рис. 20.1–14, 16–17), часто встречающиеся в погребениях. К менее распространенным относятся амулеты из астрагалов



Рис. 20. Женские украшения эпохи бронзы. Амулеты из ракушек, зубов и костей животных: 1–8 – мог. Степное 7, п. 17; 9–11, 15 – мог. Степное 7, п. 6; 12–13, 17 – мог. Балыкты, огр. 13, п. 1 (по: Ткачев, 2002а, рис. 136.24–25); 14 – мог. Нуртай, огр. 4а, п. 2 (по: Ткачев, 2002а, рис. 69, 22); 16 – мог. Тасты-Бутак 1, огр. 43 (по: Сорокин, 1962, табл. XXXIX.18)

и других костей животных (рис. 20.15). Многие амулеты из зубов животных имеют следы шлифовки. Некоторые из них искусственно окрашены в черный цвет (Виноградов, 2003, с. 239).

Разумеется, не все украшения в рассматриваемых культурах соответствуют жестким стандартам и разбиваются на виды, категории, типы. Почти на каждом памятнике в единичном количестве встречаются украшения оригинальные и уникальные (каменные кулоны в мог. Каменный Амбар, фаянсовые бляшки-розетки в мог. Танаберген 2 и т. д.). Но в силу их уникальности описывать их в качестве отдельных типов, на наш взгляд, не корректно. Примером подобного подхода могут служить работы В. В. Ткачева (2006; 2007, с. 194–202), где украшения, представленные в единичном количестве, не имеющие аналогий (напр., те же фаянсовые бляшки), объявляются типами. Не имеет смысла и слишком дробное членение артефактов на подтипы, которое можно наблюдать у этого же автора. Возникает вопрос:

[8] В таблице не учтены мелкие виды украшений – бусы, полусферические бляхи, амулеты из естественных материалов, подсчитывать количество которых – довольно затруднительная работа, так как их количество в публикациях часто не указывается. Не рассматриваются также украшения, входившие в состав наконечников (листовидные подвески, крупные обоймы, полукруглые бляхи), так как их количество зависит напрямую от структуры наконечников. Наконечные украшения, их количество и распространение подробно рассматриваются в гл. 2.

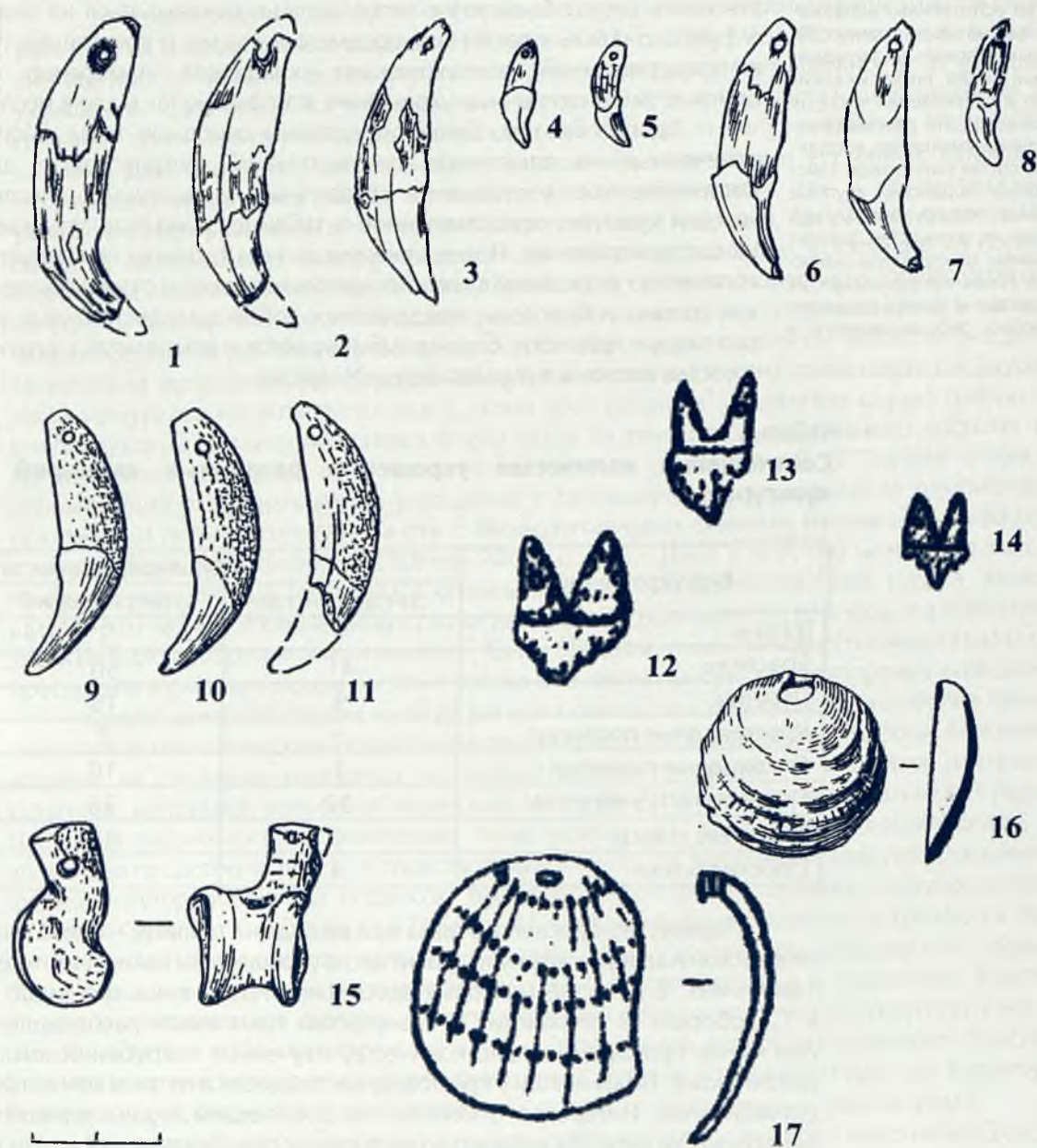
зачем делить 15 бородавчатых бус на семь подтипов и нуждается ли синташтинская керамика в разделении на 29 подтипов, когда, на наш взгляд, без проведения сложных измерительных процедур подчас нельзя сказать, к какому типу или подтипу относится сосуд? Выделение типов должно основываться на значительных внешних и функциональных различиях предметов, что мы и попытались продемонстрировать в представленной классификации украшений, намеренно обходя вниманием оригинальные единичные украшения, которых не так мало в исследуемых культурах.

Таким образом, были определены основные типы и категории украшений, отмеченные на памятниках синташтинской, петровской и алакульской культур. Количественное соотношение различных украшений^[8], исследованных нами в каждой культуре, представленное в таблице, думается, отражает реальную картину их распространения. При сравнении данных таблицы не следует забывать о том, что количество украшений в костюме напрямую зависит от их назначения. Такие предметы, как гривны и браслеты, представляют собой самостоятельные украшения, тогда как различные подвески, бляхи комбинируются в комплексах с другими видами и входят в состав костюма в гораздо большем числе.

Таблица 3
Соотношение количества украшений различных категорий в исследованных культурах

Вид украшений	Культура, количество		
	синташтинская	петровская	алакульская
Гривны	–	5	8
Браслеты	41	50	157
Перстни	9	15	15
Крестовидные подвески	–	2	35
Очковидные подвески	1	10	22
Подвески в 1,5 оборота	30	36	56
Височные кольца	6	16	38
Плоские бляхи	4	35	102

Первое, что бросается в глаза при взгляде на таблицу, – очень малое по соотношению с петровской и алакульской культурами число украшений и количество их видов в синташтинских памятниках. В качестве массовых здесь фигурируют лишь два вида: браслеты и подвески в 1,5 оборота. В петровских и алакульских памятниках распределение украшений более или менее пропорционально количеству изученных погребений той и другой культуры и в целом схоже. Лишь находку крестовидных подвесок в петровском погребении можно считать случайностью. Интересно отметить, что довлеющим видом украшений во всех культурах являются браслеты. Их количество на порядок преобладает над всеми остальными, несмотря на то, что после гривен это самый массивный вид украшений и входит в костюм обычно не более чем в 2–4 экземплярах, тогда как различные мелкие украшения комбинируются в комплексах и в большем числе. Очевидно, браслеты следует считать наиболее обязательным видом украшений. Вызывает удивление, что такие простые в изготовлении и экономичные украшения, как очковидные подвески и перстни, не имеют большого распространения. Из

приведенных наблюдений следует, что имущественное разделение не имело места либо не проявлялось при компоновке костюма в данных обществах. В противном случае имела бы значение металлоемкость и сложность изготовления украшений. В данную эпоху, по всей вероятности, на формирование комплекса женского костюма оказывали влияние совсем иные факторы.

Стиль и эволюция комплексов украшений

В соответствии с принятой нами концепцией происхождения синташтинской культуры корни происхождения синташтинского, а соответственно петровского и алакульского женского костюма и украшений следует искать среди культур, предшествующих и сопутствующих «синташте» в данном регионе, не ориентируясь на гипотезы о дальних миграциях, высказываемые некоторыми исследователями (см. напр.: Григорьев, 1999). Двумя наиболее вероятными участниками генезиса синташтинской культуры следует назвать абашевскую культурно-историческую общность и культуры катакомбного круга.

Уже была озвучена концепция формирования синташтинских украшений при слиянии абашевских и катакомбных традиций (Ткачев, 2007, с. 298–300). По мнению В. В. Ткачева, синташтинские металлические украшения демонстрируют преемственность от «абашева», украшения, сделанные из естественных материалов (камня, кости), и фаянсовые бусы связаны с влиянием другой среды и отражают юго-западный импульс влияния (Ткачев, 2007, с. 299). Действительно, металлические украшения, отмеченные в степных катакомбных памятниках, выделяются иным, отличным как от абашевских, так и от синташтинских украшений, оформлением и технологией изготовления (известны, например, подвески в 1,5 оборота, сделанные из толстой проволоки, и наборные браслеты, состоящие из большого количества мелких элементов). В присутствии же в синташтинских некрополях украшений из фаянса (пасты) многие исследователи склонны трактовать как отражение юго-западных связей. Однако в данном случае речь, скорее всего, идет о прямом импорте (например, таких ярких украшений, как бородавчатые бусы, в синташтинских памятниках как Зауралья, так и Приуралья насчитывается всего около трех десятков). В данном случае говорить об иных (духовных) влияниях катакомбного мира на генезис синташтинского костюма вряд ли возможно. Позволим себе также не согласиться с мнением В. В. Ткачева о том, что «локализация отдельных видов украшений в синташтинских захоронениях демонстрирует практически полную сопоставимость с аккумулятивными схемами размещения украшений в катакомбных захоронениях» (Ткачев, 2007, с. 296). Дело в том, что названные автором наиболее украшаемые зоны тела у катакомбников и синташтинцев (шея, голова, запястья, щиколотки) являются ключевыми в плане украшения у большинства народов, и в этом смысле здесь не было изобретено ничего нового. Таким образом, следы западного влияния мы можем проследить в синташтинском костюме только в качестве присутствия импортных украшений.

Среди археологических культур региона синташтинской культуры наиболее близкие аналогии ее металлическим украшениям демонстрируют абашевские комплексы. Абашевское влияние на сложение комплекса украшений можно проследить и в других синхронных культурах, например, вольско-лбищенской. Уже в ранних абашевских памятниках Среднего Поволжья зафиксированы некоторые типы украшений, являвшихся классическими для абашева и продолживших свое существование в синташте, петровке и алакуле: классическая форма полтораоборотных подвесок, браслеты, очковидные подвески, полусферические бляшки (Кузьмина О., 2000, с. 67) (рис. 21.1). Очковидные подвески встречаются также в памятниках фатьяновской культуры, однако форма и размеры абашевских подвесок более близки украшениям среднебронзовых комплексов Зауралья и Казахстана. Браслеты раннеабашевского этапа сделаны из прута округлого, квадратного или полукруглого сечения, имеют округлые либо приостренные концы. Этот ранний способ изготовления браслетов отмечен и на рассматриваемых нами памятниках, однако не слишком для них характерен. Более распространены его модификации – браслеты со спиральными окончаниями.

В период расцвета абашевской культуры появляются перстни, классические абашевские гарнитуры – шитье мелкими украшениями на кожаной основе, и новый, оригинальный абашевский тип украшений, входящий в эти гарнитуры, – бляхи-розетки. В классических абашевских памятниках Поволжья и Приуралья на этом этапе появляются реберчатые браслеты с желобком. В отличие от браслетов, свернутых из прута, которые продолжают сохраняться на протяжении всей абашевской культуры, реберчатые браслеты отлиты в форме, а появление

















	кольцо			спираль	
	проволока	пластина	литье	проволока	пластина
перстни	 1			 2	 3
височные подвески	 4	 5		 6	  8
браслеты	 9	 10	 11		
гривны	 12	 13	 14		
очковидные подвески				 15	
пронизи				 16	 17



Рис. 21. Украшения абашевской культуры: 1 – традиционные и модифицированные типы украшений абашевской культуры (по: Кузьмина О. В., 2002, рис. 1); 2 – узоры из нашивных и подвесных металлических украшений (по: Кузьмина О. В., 2002, рис. 3.6–9)

внутреннего желобка обусловлено усадкой металла. В это же время впервые зафиксированы браслеты с округлой формой желобка, имевшие затем распространение в позднеабашевских приуральских памятниках. Эта форма браслетов была унаследована синташтинцами и покровцами, ее же можно считать универсальной для широкого круга культур – петровской, алакульской, срубной, отчасти федоровской и пр. Интересно то, что первые абашевские браслеты с округлым желобком сделаны из толстых пластин металла и очень массивны. Точно такие же толстые, массивные браслеты зачастую встречаются и на синташтинских памятниках, а также характерны для срубных комплексов. Очевидно, толщина пластины связана с развитием навыков металлообработки. В петровских и алакульских могильниках желобчатые браслеты более легкие, изготовлены из тонких пластин.

Гривны, отмеченные на приуральских памятниках абашевской культуры, также представляют собой ряд модификаций, аналогичных модификациям браслетов: 1) свернутые из округлого или треугольного прута; 2) литые желобчатые; 3) кованные из металлической пластины, желобчатые (Кузьмина, 2000, с. 69–75). До сих пор не известно ни одной гривны из синташтинских комплексов, на петровских и алакульских памятниках нами отмечены гривны двух последних типов. По аналогии с эволюцией технологии изготовления браслетов, от сворачивания их из прута к литью и ковке, можно предположить, что первый тип гривен, более простой в изготовлении, также является более ранним. Петровской и алакульской культурами были унаследованы второй и третий типы, технологически более сложные.

Таким образом, можно выделить ряд типов украшений, унаследованных синташтинской, петровской и алакульской культурами от абашевской культуры. Прежде всего, это ряд украшений, имеющих в основе витую спираль: перстни, подвески в 1,5 оборота. Эти два типа в поздних культурах имеют ряд модификаций. В отличие от абашевских перстней, в массе многовитковых, перстни «синташты», «петровки» и «алакуля» в основном одно-, реже двухвитковые. Полтораоборотные подвески, изготавливавшиеся в «абашеве» исключительно из серебра, в культурах средней бронзы Приуралья и Казахстана изготавливались из бронзы, иногда оборачивались золотой фольгой. Свидетельством продолжения абашевских традиций, либо наличия культурных связей, могут служить подвески и пронизь, изготовленные из серебра, из п. 6 к. 25 мог. Большекараганский (Бушмакин, 2002, с. 138–139). В алакульских и срубных памятниках, помимо классических полтораоборотных подвесок, появляются вытянутые подвески, изготовленные по лекалу той же формы.

Другими унаследованными от «абашева» типами украшений являются браслеты, свернутые из прута, и желобчатые браслеты, кованные из пластины, характерные для приуральских абашевских памятников. В синташтинской традиции появляются новые модификации первого типа – браслеты из прута со спиральными концами. Этот тип характерен в большей степени для ранних памятников – синташтинских и петровских, и редко встречается в «алакуле», где господствующим типом являются желобчатые браслеты. Желобчатые браслеты также подвергаются модификации, но немного позднее – начиная с петровского этапа распространяются желобчатые браслеты со спиральными окончаниями. Ряд мелких украшений, таких, как полушарные бляшки, пронизи и обоймы, также был, по всей вероятности, унаследован от абашевской культуры.

Кроме перечисленных типов украшений, фиксирующихся с начала синташтинской культуры и распространенных на всех этапах, вплоть до «алакуля», существуют украшения, имеющие явно абашевские корни, но не отмеченные в синташтинской культуре, распространенные в лишь петровке и алакуле. Таковы гривны, височные кольца, аналогичные абашевским по форме, но не цельнометаллические, а свернутые из фольги на органической основе, очевидные подвески, свернутые, в отличие от абашевских, не из проволоки, а из раскованной полоски металла. О. В. Кузьмина видит прообразом алакульской крестовидной подвески абашевскую бляшку-розетку, сделанную, по мнению автора, по той же технологии (Кузьмина, 2000, с. 104). Классическое абашевское шитье бронзовыми украшениями на кожаной основе (рис. 21.2), возможно, послужило прототипом позднейших петровских и алакульских сложных комплексов украшений, таких, как наконники, нагрудники, челюстно-лицевые подвески. Общим для этих гарнитуров является принцип создания – они состоят из большого количества мелких деталей, прикрепленных, как правило, на кожаную основу.

На основании приведенных фактов можно с уверенностью говорить о нескольких этапах взаимодействия племен эпохи средней бронзы Зауралья с племенами абашевской культурно-исторической общности. Поскольку роль абашевских племен в происхождении синташтинской культуры редко оспаривается (см., например: Епимахов, 2003), украшения,

сходные по типологии с абашевскими и фиксирующиеся начиная с синташтинского этапа, по всей очевидности, были привнесены в синташтинскую культуру вместе с абашевским субстратом. В дальнейшем эти типы украшений подвергались технологическим усовершенствованиям и стилистическим изменениям. Наличие украшений, сходных с абашевскими, но не зафиксированных в «синташте», а появившихся на более поздних этапах, свидетельствует о сосуществовании и культурных контактах позднеабашевских и петровских племен. О позднейшем заимствовании свидетельствует, в частности, тот факт, что в ряде случаев нет прямого заимствования типов украшений, а были взяты лишь идеи, воплощение которых подчеркивает их культурное своеобразие. Так, идея и технология оригинального абашевского украшения – бляхи-розетки была положена в основу своеобразного алакульского украшения – крестовидной подвески. Бляха-розетка абашевской культуры выплавлялась, по мнению О. В. Кузьминой, по восковой модели и являлась единственным украшением, изготовленным таким способом. Крестовидная подвеска отливалась в односторонней форме, что подтверждено находками этих форм на алакульских памятниках. Классическая и характерная только для «абашева» деталь костюма – шитье бронзовыми украшениями на кожаной основе, вероятно, была взята в качестве принципа для создания неповторимых петровских и алакульских гарнитуров украшений, таких, как наконечники и челюстно-лицевые подвески. Остальные типы украшений, сходные с абашевскими, появившиеся на поздних этапах, были заимствованы в технологически наиболее сложных вариантах исполнения: петровские и алакульские гривны не свернуты из прута, а литые и кованные, так же, как височные кольца и очковидные подвески.

Различные культурные влияния, технологические усовершенствования, а также внутренние тенденции развития культур обуславливали стилистические изменения комплексов украшений.

Одной из ярких черт, определяющих стиль украшений исследуемых культур, является предпочтение, отдаваемое желобчатым формам браслетов, гривен, височных колец, полутораоборотных подвесок. Цельнолитые украшения некоторых из этих типов хотя и встречаются, но довольно редки. Как справедливо отметила О. В. Кузьмина, желобчатая форма изделия зрительно увеличивает его размеры (Кузьмина О. В., 2001, с. 156). Однако можно не согласиться с тем, что переход к желобчатым формам произошел из соображений экономии металла. Первые синташтинские желобчатые браслеты имеют очень толстые стенки и вряд ли на их изготовление было затрачено меньше металла, чем на цельнолитые. Скорее всего, в основе этого предпочтения находились как эстетические, так и функциональные соображения. Желобчатые браслеты более пружинистые, подвески более легкие, и в целом эти украшения более удобны в эксплуатации.

Другим проявлением стиля служат орнаментальные мотивы, используемые при изготовлении украшений. В одной из работ Д. Г. Здановича дана довольно точная характеристика синташтинских комплексов украшений: «В культурных системах евразийской степи-лесостепи периода развитой бронзы украшения костюма и орнаменты на вещах тесно сопрягаются друг с другом, формируя едва ли не одну единую область эстетической практики. Стремление одинаковым образом украшать вещь и украшать человека, безусловно, любопытно характеризует и отношение к вещи, и отношение к человеку, как в целом духовный мир эпохи. Эта особенность эстетической практики культур средней Евразии эпохи бронзы позволяет прибегнуть к расширительному толкованию слова «украшения» применительно к данным культурам.

Стиль синташтинской культуры почти совершенно чужд декоративности (показательна в этом отношении орнаментация синташтинской керамики, при анализе которой вычленяется большая группа элементов, занимающих, так сказать, пограничное положение между орнаментально-декоративной функцией и формообразующим началом). Это касается и синташтинского костюма, для которого, насколько можно судить по сохранившимся остаткам, характерно редкое дополнение одежды нашивными деталями и подвесками, дополнительное украшение лица, кистей рук, головы. При наличии исключительно развитых традиций металлургического дела, в особенности удивляет очень небольшое количество металлических украшений в погребениях. Синташтинский костюм не только беден украшениями, но и основная масса этих украшений является либо заимствованными и несамобытными формами, либо непосредственно импортом» [Зданович Д. «Некоторые аспекты хронологического и культурного отношения синташтинского феномена к культурам запада (по материалам украшений)», рукопись].

В петровское, а затем в алакульское время наблюдаются обратные тенденции в изменении стилистики украшений костюма. При сохранении всех основных элементов синташтинских украшений, во-первых, резко увеличивается их количество в погребальных комплексах, что до некоторой степени прямо пропорционально уменьшению количества крупных орудий из металла. Во-вторых, сильно разнообразится их видовой состав (табл. 3): появляются различные модификации и усовершенствования уже существовавших типов, таких, как подвески в 1,5 оборота, браслеты, и, наряду с этим, возникают новые, зачастую совершенно самобытные и оригинальные типы украшений, сложные гарнитуры, необыкновенные по красоте и требующие особого мастерства. Расширяется спектр орнаментальных мотивов, используемых в украшениях. Идея многовитковой спирали, доминирующая в синташтинских украшениях и воспринятая от «абашева», получила свое развитие в различных видах браслетов со спиральными концами, петровские и алакульские украшения (перстни, браслеты, подвески) смотрятся единым гарнитуром, выполненным в едином стиле. Кроме этого мотива, при орнаментации блях, в форме подвесок используются узоры на базе креста, треугольника, ромба, круга и пр. Неоднократно отмечалось сходство орнаментации петровских и алакульских украшений и орнаментов керамики тех же культур (см., например: Грязнов, 1927; Аванесова, 1991, рис. 50а, б) (рис. 23.3–4). Те же тенденции характерны и для абашевской культуры (Кузьмина О., 1992) (рис. 23.1–2), но слабо чувствуются в «синташте», где многовитковая спираль является едва ли не единственным орнаментальным мотивом, фиксирующимся в украшениях. В петровское и алакульское время как в керамике, так и в украшениях появляются новые фигуры и композиции, т. н. «микенские» орнаменты, имеющие в основе меандр и свастику.

Петровскую и, в особенности, алакульскую культуры можно справедливо назвать «культурами украшений». В отличие от синташтинской культуры, для них характерно стремление к развитию, эксперименту над старыми формами, что проявляется не только в появлении новых типов изделий, но и подтверждается зафиксированными единичными находками уникальных украшений [например, браслет из п. 31 мог. Степное 7 (рис. 8)] или наконечниками необычного вида (см. гл. 2). Однако при наличии новых тенденций петровские и алакульские комплексы украшений несомненно источником своим имеют «синташту».

Вопрос эволюции костюма в научных дискуссиях имеет отношение к вопросу о происхождении и эволюции археологических культур. Существующие мнения о происхождении петровской и алакульской культур базируются в основном на анализе керамических комплексов и орудий, не анализируя данные по украшениям. А. В. Епимаховым и М. Г. Епимаховой была сделана попытка подойти к вопросу происхождения культур с точки зрения эволюции костюма (Епимахов, Епимахова, 2004, с. 126–127). По их мнению, прямое происхождение алакульского костюма из синташтинской традиции представляется сомнительным. Авторы статьи оставили, однако, открытым вопрос о сходстве алакульского костюма с петровским, объяснив это отсутствием сопоставимых петровских материалов. Подобная аргументация вызывает некоторое недоумение, так как даже среди опубликованных материалов можно найти достаточное количество петровских погребений, содержащих, ко всему прочему, богатые наборы украшений (напр. к. 4 мог. Кулевчи б, некоторые погребения могильников Верхняя Алабуга, Нуртай, Чистолебяжье, Бестамак и пр.). Эти материалы в основном сопоставимы с известными нам неопубликованными данными по петровским памятникам (мог. Степное 7, мог. Улубай и др.), в связи с этим можно считать, что на сегодняшний день имеется довольно основательная выборка петровских материалов, предоставляющая объективную информацию о петровском костюме. На наш взгляд, налицо эволюция, проявляющаяся в комплексах украшений, начиная от синташтинских через петровские и заканчивая алакульскими. В целом не подлежит сомнению, что алакульские комплексы украшений имеют гораздо больше общего с петровскими, чем с синташтинскими (рис. 22). Петровские, в свою очередь, имеют черты сходства как с «синташтой», так и с «алакулем». К тем же выводам позволяет прийти и сравнительный анализ костюма в целом в синташтинской, петровской и алакульской традициях.

Среди общностей, сосуществующих с изучаемыми нами культурами на поздних этапах развития, наиболее тесные взаимодействия с ними поддерживали федоровские и срубные племена. Для того чтобы оценить степень их взаимовлияния, необходимо отдельное исследование. Здесь же мы постараемся дать оценку отражения их связей на развитии комплексов украшений.







































Культура	гривны	браслеты	перстни	крест. подвески	очков. подвески	подвески в 1,5 оборота	листов., ромбич. подвески	височн. кольца	бляхи круглые	бляхи полушар.	обоймы	пронизи	бусы	амулеты
синташинская														
петровская														
алакульская														

Рис. 22. Сравнительная таблица распространения различных типов украшений на памятниках синташинской, петровской и алакульской культур

До сих пор актуален и вопрос об отношении федоровской культуры к алакульской. В обрядах и материальной культуре обоих типов комплексов отмечается много общего, однако, В. В. Евдокимов и Э. Р. Усманова, проанализировав комплекты украшений алакульских и федоровских памятников, приходят к выводу об их кардинальных различиях. Отмечается общая бедность украшениями федоровских комплексов по сравнению с алакульскими, отсутствие у федоровцев наконечных украшений (кроме памятников со смешанными материалами), принципиальные различия в способах изготовления украшений (так, если концы алакульских браслетов завиты в спираль, то у федоровских они часто цельнолитые и лишь имитируют спираль) (Евдокимов, Усманова, 1990, с. 67–70). На основании приведенных аргументов авторы приходят к выводу о невозможности линейного перерастания алакульской культуры в федоровскую и полагают возможным их сосуществование на определенном временном этапе (Евдокимов, Усманова, 1990, с. 74).

В цели данной работы не входит разбор вопроса о соотношении алакульской и федоровской культур, однако, по нашему мнению, в федоровской культуре существует ряд типов украшений, которые в утрированной и даже пародийной форме воспроизводят украшения алакульские. К ним можно отнести и массивные браслеты с вытянутыми конусообразными спиральями на концах, огромные височные подвески, отдаленно напоминающие полтораоборотные подвески алакульской культуры, лапчатые подвески, «развивающие» идею листовидных подвесок и пр. (см. рис. 24.1). На наш взгляд, федоровский комплекс украшений создан как бы «по мотивам» алакульского и несет в себе следы скорее не родства, а, по крайней мере, подражания. Стилистика федоровских украшений, по сравнению с гармонией алакульских изделий, представляется аляповатой и вычурной, порожденной совершенно другим восприятием красоты. Об этом же говорит и анализ орнаментов керамических комплексов двух культур. Композиции на федоровских сосудах – пышные, сложные, но при этом чисто декоративные, правильные, почти не имеющие сбоев, в противовес строгим алакульским орнаментам, в которых, при всей их простоте, кроме обычных технических сбоев часто присутствуют графические эксперименты, пробы по разработке символов и даже мифологические сюжеты (Куприянова, 2003б). О том, что федоровские племена находились в плане создания костюма под влиянием алакульских, свидетельствует тот факт, что в погребальных комплексах, совершенных по обряду трупосожжения, сопровождаемых керамикой смешанного алакульско-федоровского облика, преобладают чисто алакульские украшения (мог. Чекатай, к. 1, п. 1, мог. Кулевчи б, к. 3, п. 2).

Если федоровские племена при переработке идей алакульских украшений использовали довольно оригинальные формы, то комплекс украшений срубной общности на этом фоне выглядит довольно не самостоятельным. Все типы украшений, отмеченные в срубных комплексах, полностью повторяют алакульские формы, отличаясь лишь более грубым

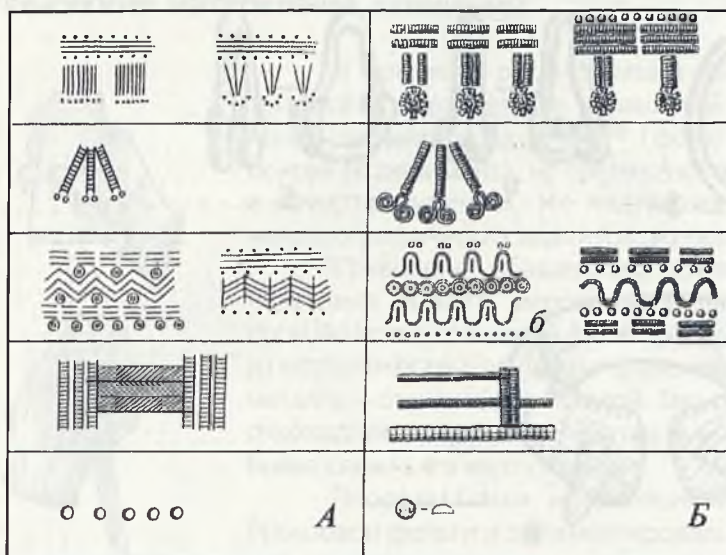

1

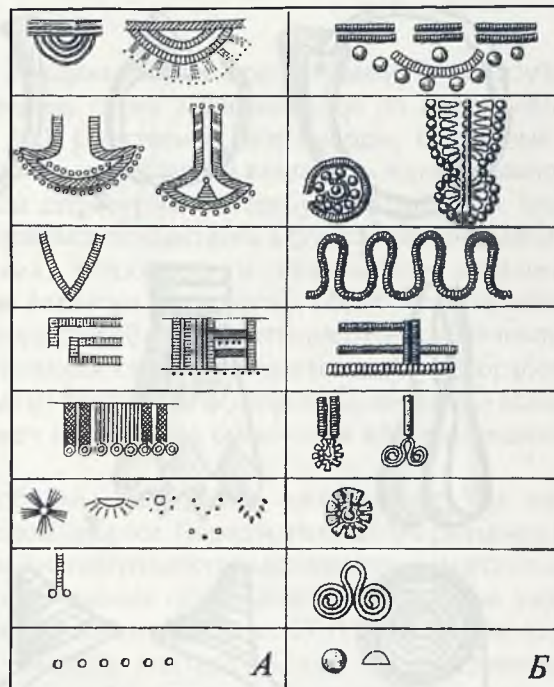

2

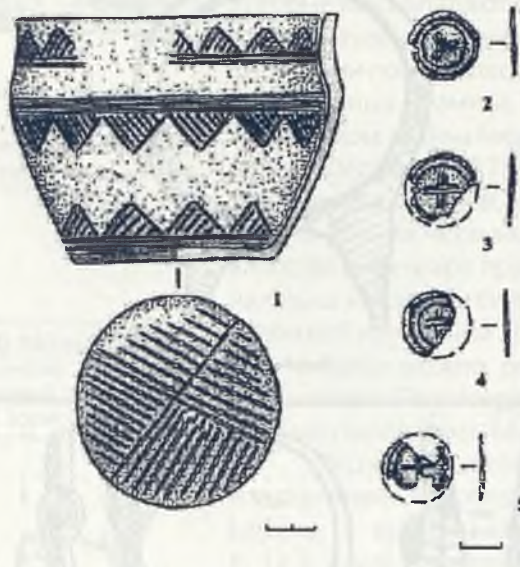

3



4

Рис. 23. Соотношение орнамента керамических сосудов и украшений: 1–2 – соотношение орнамента на абашевской керамике (А) и узоров на одежде, составленных из металлических украшений (Б) (по: Кузьмина О. В, 1992, табл. 30–31); 3 – могильник Степное 7: сосуд с орнаментированным днищем (п. 12) и комплект бронзовых блях с солярными символами (п. 6) (по: Зданович Д. Г., 2003, рис. 3); 4 – бронзовые бляхи и их аналогии в керамике (по: Аванесова, 1991, рис. 50а)

исполнением. Здесь зафиксированы желобчатые браслеты (как правило, без спиральных окончаний, с толстыми стенками), перстни с 8-образным щитком, подвески, подобные полутораоборотным, но более вытянутых пропорций, бляшки с чеканным орнаментом (рис. 24.2). В срубных могильниках Приуралья и Поволжья отмечено несколько находок лицевых подвесок, накосников и их элементах (о них подробнее в следующей главе). Вряд ли все эти

вещи можно считать импортом, так как их отличает более грубое исполнение, скорее всего, они были произведены мастерами срубной культуры, взявшими за образцы алакульские украшения. Здесь также уместно провести параллели с керамическими комплексами^[9]: срубная керамика и керамика смешанных срубно-алакульских типов часто повторяет алакульские формы и орнаментальные мотивы при более небрежном, грубом их воплощении.

Таким образом, изложенные факты позволяют сделать вывод об основной черте развития синташтинско-петровско-алакульского комплекса украшений – его внутренней цельности. Получив основной импульс к развитию во время сложения синташтинской культуры, в последующее время он не испытывал заметных влияний со стороны и развивался лишь внутри себя, на базе единожды воспринятых идей. В то же время на позднем этапе эти украшения послужили источником для подражания в культурах, имеющих тесные связи с петровской и алакульской, так же как в свое время абашевский комплекс украшений послужил основой для инноваций в целом ряде культур.

[9] Как представляется, керамические комплексы, в силу своей многочисленности и принадлежности как к материальной, так и к духовной культуре их создателей, являются наиболее показательным материалом для изучения стиля и «духа» той или иной археологической культуры, ее психологии.



Таблица 1

Таблица 2

Рис. 24. Бронзовые украшения федоровской и срубной культур.

Таблица 1. Украшения федоровской культуры: 1-8, 10 - по: Аванесова, 1991, рис. 44.1; 45.10,12; 47.1, 50, 57; 48; 54,25, 29; 9 - по: Усманова, 2005, рис. 71.5.
 Таблица 2. Украшения срубной культурно-исторической общности: 1-12 - по: Памятники срубной культуры, 1993, табл. 9.19-22; табл. 11.20; табл. 14.27; табл. 15.37-38; табл. 16.19-20, 23; табл. 23.8; табл. 24.5; табл. 26.25-26; 13 - по: Цимиданов, 2004, рис. 32,9

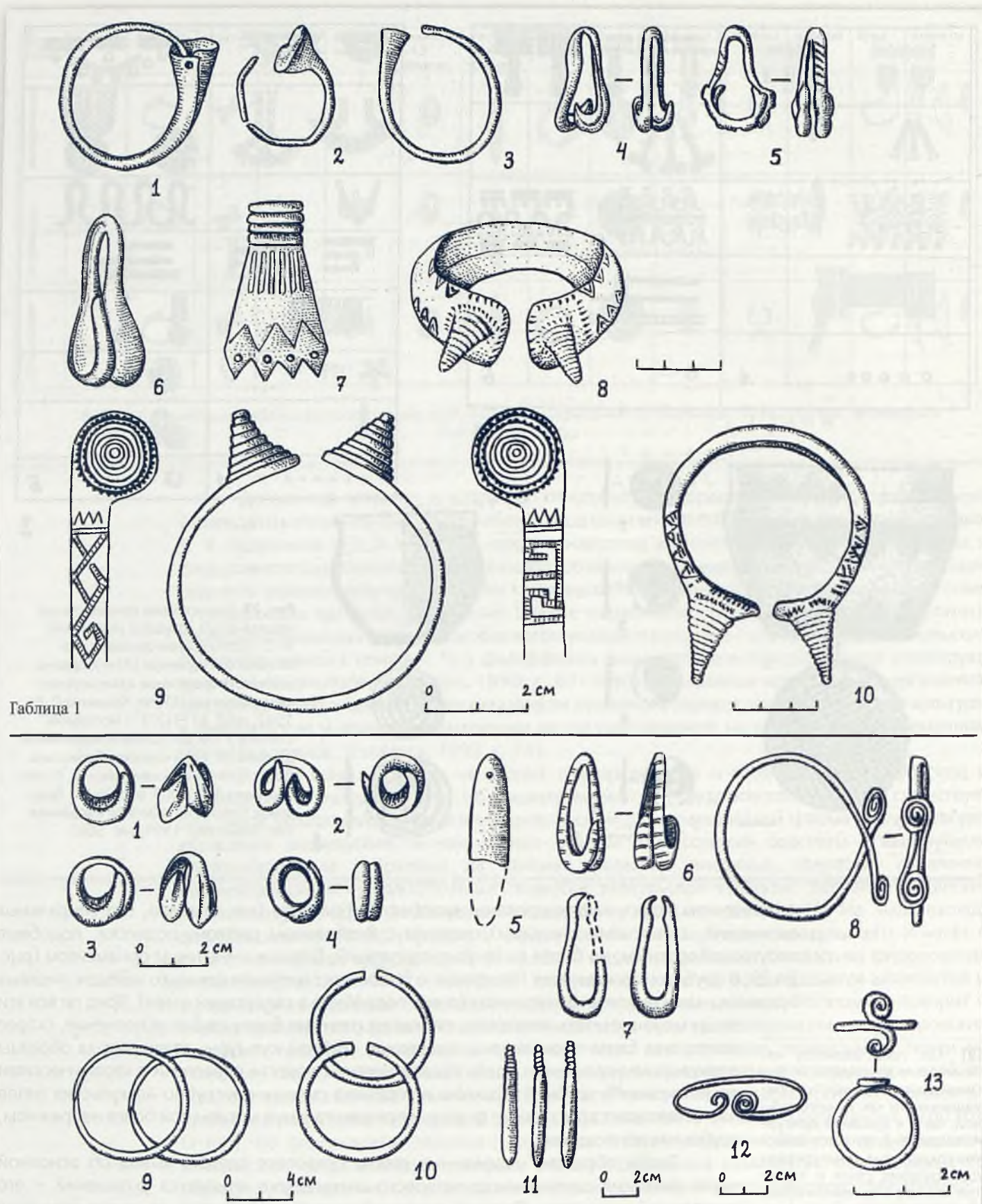

Рис. 27. Возможный инструмент для изготовления желобчатых украшений – камень с желобком (мог. Каменный Амбар 5, к. 4) (по: Епимахов, 2005, рис. 95.13)



Рис. 28. Реконструкция способа изготовления желобчатых браслетов

Похожим способом и, вероятно, в тех же формах изготавливались прямоугольные обоймы: кусочек металла помещался в форму, загибался в форме желобка, затем его концы сгибались скобкой. По этому же принципу делались полушарные бляхи: круглый лист бронзовой фольги помещали над выемкой в форме и вбивали в нее предметом с закругленным концом, с диаметром, аналогичным диаметру выемки^[11]. Затем на концах блях пробивались отверстия для нашивания.

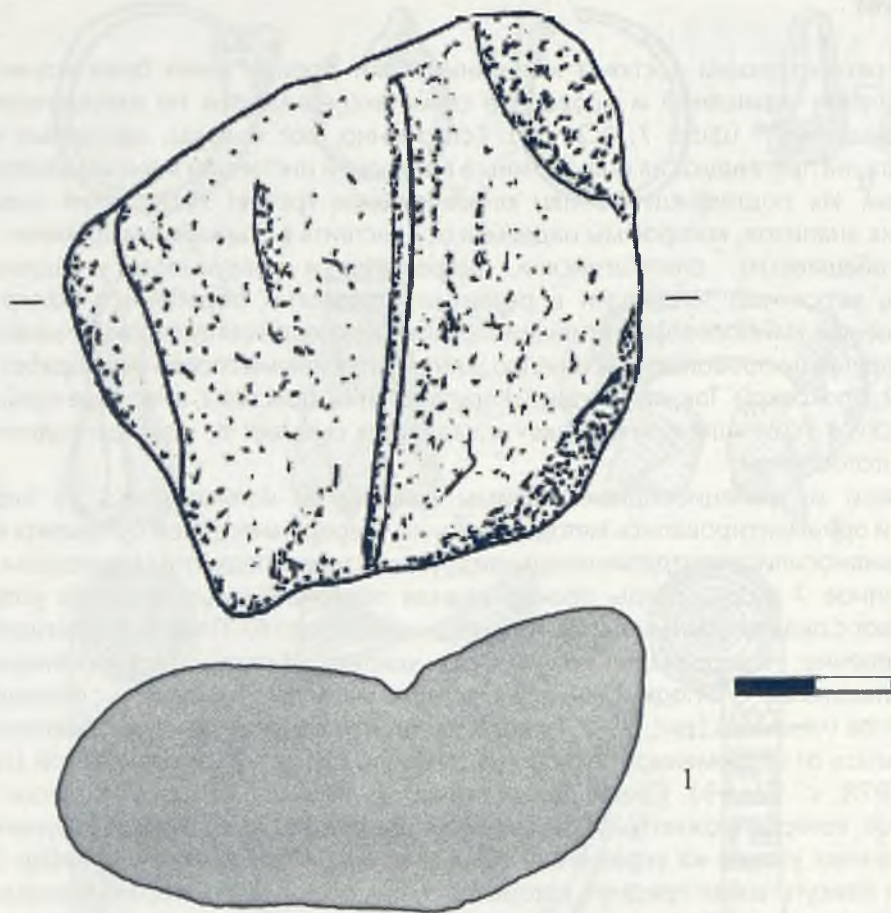
Бронзовые гривны второго типа изготавливались, очевидно, по технологии, сходной с изготовлением браслетов. Гривны первого типа, в отличие от браслетов, цельнолитые, с проковкой.

Височные кольца в массе делались из листа тонкой бронзовой фольги, оборачиваемой вокруг органической основы – деревянного прутика. Остатки прутиков были неоднократно зафиксированы внутри колец. Как единичный случай нами отмечено височное кольцо из п. 2 к. 4 мог. Ак-Муллы, изготовленное не из бронзовой фольги, а цельнолитое. По внешнему виду это кольцо полностью имитирует обычные кольца с приостренными концами. Очевидно, это необычное по способу изготовления украшение нужно отнести к плодам экспериментов древних мастеров, либо рассматривать как импортное.

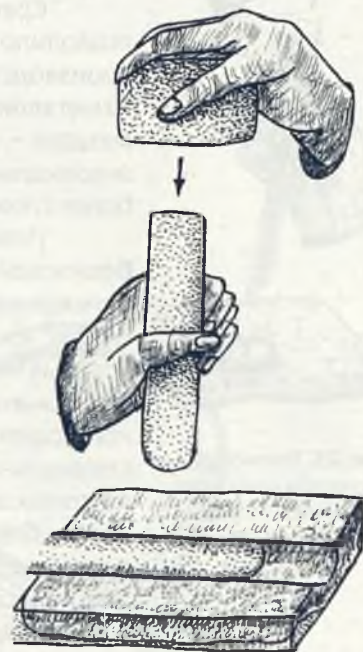
Некоторые вопросы вызывает отливка украшений из металла в односторонних литейных формах. Несколько таких форм были найдены на поселениях бронзового века, однако нетрудно установить, что из всех известных украшений в таких формах отливались только крестовидные подвески. Остальные формы предназначены для отливки украшений, которые никогда не были найдены на памятниках бронзового века (рис. 29.3–6). Более того, очевидно, что эти формы никогда не использовались в производстве. Объяснение этому парадоксальному факту можно найти лишь в предположении, что такие формы являлись экспериментальными образцами.

[11] А. М. Оразбаев описывает способ изготовления полушарных блях несколько иначе: из раскованной металлической пластины вырезали кружок, который затем клали на мягкую основу и концом тупой закругленной палочки вертели по ней, сильно надавливая (Оразбаев, 1958, с. 256). Однако, судя по внешнему виду изученных нами блях, предложенный нами способ их изготовления кажется наиболее вероятным.



Рис. 29. 1–2: примеры нестандартного использования украшений: 1 – браслет с закрепленными между концами клыками-амулетами (мог. Бестамак); 2 – браслет с крючком для подвешивания в качестве серьги (?) (мог. Урефты 1) (по: Стефанов, Корочкова, 2006, рис. 51.3); 3–6 – формы для отливки украшений с поселений эпохи бронзы: 3 – пос. Камышное; 4 – пос. Кокча 15А (по: Аванесова, 1991, рис. 55.6, 11); 5 – пос. Алексеевское, землянка 4 (по: Кривцова-Гракова, 1947, рис. 42)

ПОЛИФУНКЦИОНАЛЬНОСТЬ МЕТАЛЛИЧЕСКИХ УКРАШЕНИЙ

Металлические украшения исследуемых культур являлись элементами единого комплекса и компоновались в соответствии с замыслом декораторов. Возможно, декораторами являлись сами женщины, которым предназначались костюмы. Хотя за каждым элементом было закреплено одно или несколько возможных мест применения в костюме, нередко встречаются случаи, когда украшения выполняют нетрадиционные функции^[12].

Интересен эпизод, описанный В. С. Стоколосом: в детском погребении могильника Черняки (к. 1, п. 20) на запястьях погребенного ребенка было надето по два браслета «желобчатых или трубчатых, согнутых из металлической полоски на деревянной основе» (Стоколос, 1972, с. 148). «Браслет», изготовленный подобным образом, зафиксирован и у девочки, погребенной в п. 23 мог. Шандаша (Кузьмина Е. Е., 1964а, с. 100). В данных случаях технология изготовления браслетов, видимо, была аналогична технологии изготовления височных колец, сворачиваемых из фольги на основе деревянного прутика. Вероятнее всего, данные изделия и являлись кольцами, что не отмечено авторами в силу их плохой сохранности (о которой свидетельствует оговорка В. С. Стоколоса «желобчатых или трубчатых»). Использование височных колец в качестве детских браслетов по размерным характеристикам представляется вполне допустимым. Металлический же лист обычной для браслетов толщины невозможно согнуть на деревянной основе, это возможно только для тонкой бронзовой фольги.

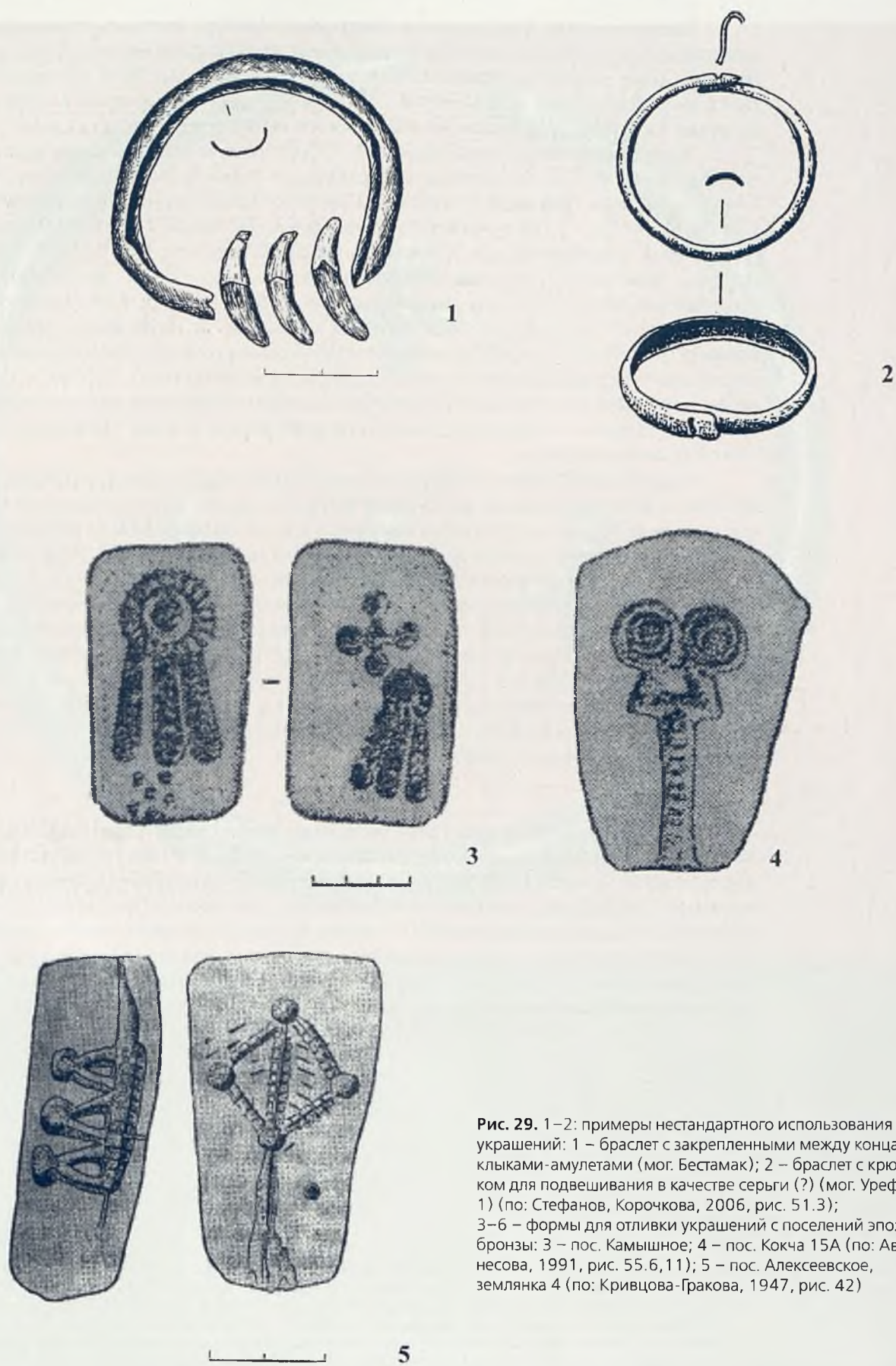
В могильнике Урефты обнаружены желобчатые кольца, по виду и размеру аналогичные детским браслетам, которые, как считают авторы раскопок, использовались в качестве серег или височных подвесок. Для этого в сомкнутых концах браслетов были проделаны отверстия, в которые вставлены крючки из бронзовой проволоки (рис. 29.2). Подобный маленький желобчатый браслетик был найден в районе тазовых костей мужчины из п. 3 к. 9 мог. Кривое Озеро, где он, по всей вероятности, играл роль пряжки пояса. В могильнике Алыпкаш (раскоп 2, п. 9) браслет находился на ноге женщины, замещая там, очевидно, обычные низки бусин.

Щитковый перстень находился в районе грудной клетки костяка А в п. 17 мог. Степное 7, а в одном из срубно-алакульских погребений Приуралья в том же месте находилась полутораоборотная подвеска (Родионов, Ткачев, 1996, с. 86). Бронзовое кольцо было обнаружено также в области груди одного из погребенных в могильнике у с. Петровка (Зданович Г., Зданович С., 1980, с. 183).

Рассмотренные в данной главе украшения эпохи средней бронзы Южного Зауралья и Казахстана представляют, как может показаться на первый взгляд, ограниченное количество видов и типов. Однако сами украшения являются лишь отдельными составляющими, деталями костюма. Своеобразие костюмов как различных археологических культур, так отдельных памятников и даже индивидуальных женских туалетов составляет именно комбинаторность этого набора элементов, использование их в различных сочетаниях, композициях. Ограничение типов украшений диктуется как традицией, так и технологическими возможностями, а в их сочетаниях проявляется культурная и личная индивидуальность их создателей.

[12] Думается, дело тут в ином восприятии вещи, чем то, которое свойственно человеку последующих эпох. В позднее время за каждой вещью закрепляется определенная функция – ложкой едят, лопатой копают и пр., и взрослому человеку, воспитанному на этих принципах, трудно представить себе, что эти вещи могут выполнять какие-либо другие функции. Лишь у детей отчасти проявляется непосредственное восприятие вещей, способность находить знакомым предметам необычное применение. На ранних этапах истории человечества отношение к предметам было иным. При небольшом количестве рукотворных вещей активно использовались предметы естественного происхождения. Так, обычная палка могла быть дубиной, рычагом, лопатой, хватом и пр. Нами отмечалась уже полифункциональность орудий труда в эпоху бронзы: судя по следам на керамике, один и тот же предмет мог использоваться в качестве орнамента, лощила, заглаживающего инструмента и т. д. То же касается и украшений.



Фото 1. Гривна и крестовидные подвески (мог. Степное 7)



Фото 2. Перстни (мог. Степное 7)

Фото 3. Бронзовые браслеты (мог. Степное 7)



Фото 4. Золотые украшения эпохи бронзы: подвески в 1,5 оборота и височные кольца (мог. Степное 7, Степное, Каменный Дол, Чекатай)

Фото 5. Каменные и пастовые бусы



[48]

Глава 1

Фото 6. Бронзовая бляха со следами прорисовки первоначального плана нанесения орнамента

Фото 7. Современные копии древних украшений

ГОЛОВНЫЕ УБОРЫ
И НАКОСНЫЕ УКРАШЕНИЯ

Рис. 30. Реконструкция головного убора из Шахаевского могильника, к. 4, п. 32 (по: Орфинская, Шишлина, Голиков, 2003, рис. 4.6)

Головные уборы – одна из характерных деталей женских костюмов эпохи бронзы, фиксируемая по материалам некрополей. В то же время зачастую они включают в себя исключительно сложные многодетальные гарнитуры украшений, вследствие чего реконструкция их облика и интерпретация способов ношения являются одной из самых дискуссионных тем у исследователей, занимающихся изучением костюма. Уже первые находки комплексов украшений, связанных с головными уборами, вызвали интерес исследователей (Кривцова-Гракова, 1947) и положили начало серии вопросов, обсуждение которых не утихает по сей день (Кузьмина Е. Е., 1994; Усманова, Ткачев, 1993; Усманова, Логвин, 1998; Виноградов, 1998 и пр.).

ГОЛОВНОЙ УБОР. ПРОБЛЕМЫ РЕКОНСТРУКЦИИ



Рис. 31. Реконструкции головных уборов женщин эпохи бронзы, сделанные различными авторами: 1 – шапочка, мог. Улубай, к. 2, п. 9 (Г. Б. Зданович и др.); 2 – шапочка, мог. Кулевчи 6, раскоп 4, п. 1 (Н. Б. Виноградов) (по: Виноградов, 1998, рис. 12); 3 – начальная повязка (П. Ф. Кузнецов, А. В. Плаксин) (по: Кузнецов, Плаксин, 2004, с. 88)

Существование шапочки в качестве головного убора андроновских женщин – одно из самых необоснованных, но мало кем оспариваемых утверждений. Версия о существовании шапочки была высказана на ранних этапах исследования степных могильников эпохи бронзы (рис. 31.1–2). С тех пор большинством исследователей неоднократно в подробностях описывался этот гипотетический головной убор:

«На голове, по всей вероятности, была вязаная шапочка, украшенная бронзовым обручем и заканчивающаяся вверху кисточкой или султанчиком, от которого сохранилось гнездо – костяная ворворка» (Сальников, 1952б, с. 70).

«Это были вязаные шерстяные шапки с высоким коническим верхом и отдельно подшитыми спускающимися наушниками» (Кузьмина, 1994, с. 159).

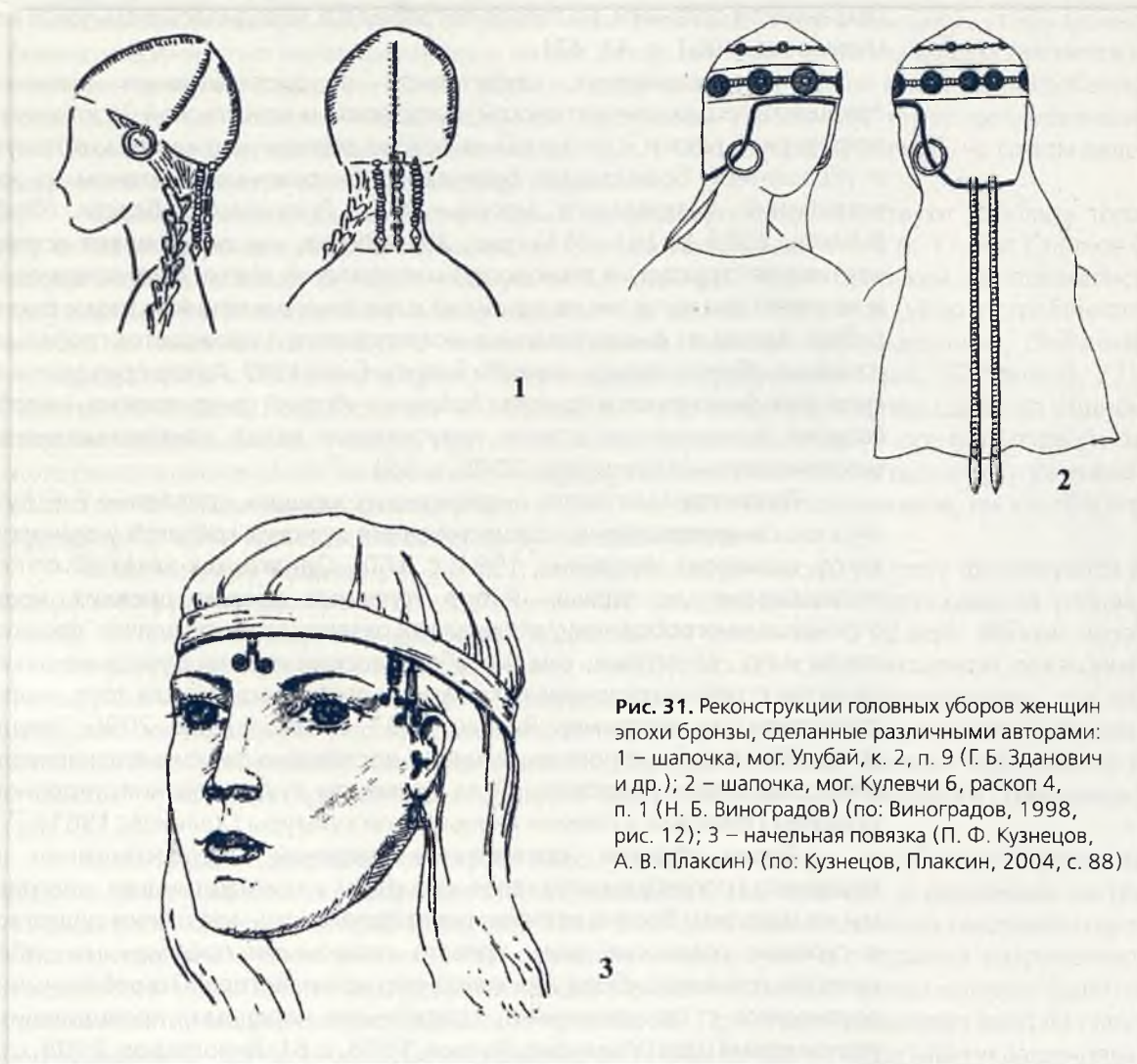
«На основании наблюдений за микропланиграфией украшений можно утверждать, что шерстяные или кожаные головные уборы погребенных в ней женщин были сравнительно небольшого объема и, скорее всего, были снабжены наушниками, либо затыльными частями» (Виноградов, 1998, с. 195) и т. п.

Между тем все реально известные остатки шапочек территориально относятся к району Западной Сибири, где, в условиях иного климата, органика сохраняется гораздо лучше, чем в Зауралье и Казахстане (Сосновский, 1934, с. 95–96; Комарова, 1961, с. 43–44 и др.). Керамические комплексы данных памятников имеют мало общего с материалами рассматриваемого нами круга культур: синташтинской, петровской и алакульской и, в лучшем случае, соотносятся с федоровской культурой, имеющей, как оговаривалось выше, отличные принципы организации и стиль костюма и украшений. Кроме этого, существует масса других оговорок. Например, все находки шапочек в могильниках у деревни Андроновой и у Красной Горы относятся к мужским погребениям. В женских же погребениях, при общей хорошей сохранности органики, на голове погребенных находилась лишь узкая тесьма и кусочки кожи (Комарова, 1961, с. 41, 42).

Нет достоверных свидетельств о существовании шапочек и в культурах, предшествующих синташтинской, петровской и алакульской. Исключением являются остатки островерхой шапки, сделанной на основе деревянного каркаса, обтянутого полосками кожи и украшенной бронзовыми бусинами, обнаруженной в одном из женских катакомбных погребений Шахаевского могильника в Ростовской области (Орфинская, Шишлина, Голиков, 2003, с. 261–267) (рис. 30). Однако, как оговаривают исследователи, тщательно изучившие структуру и технологию изготовления шапки, этот предмет является уникальным и не имеет аналогов ни на одном из известных памятников эпохи бронзы. В более поздней работе одним из вышеуказанных исследователей проводится глобальный анализ данных о головных уборах племен ямной и катакомбной КИО. Автор приходит к выводу, что в данных культурах фиксируются три типа головных уборов: шнур-повязка, налобная повязка и шапка (однако, органические остатки, позволяющие делать конкретные выводы, по-прежнему не многочисленны) (Шишлина, 2005, с. 55).

Реконструкции шапок андроновских женщин, сделанные Е. Е. Кузьминой, подкреплялись ею свидетельствами о существовании женских колпаков у ранних кочевников (скифов, саков, сарматов) (Кузьмина, 1994, с. 160). Однако, как показывают последние глобальные исследования, во-первых, набор головных уборов древних ираноязычных народов отличался многообразием, включая как различного вида шапки, так и покрывала, начельные ленты и пр., во-вторых, сам по себе иранский костюм отнюдь не демонстрирует большого сходства с реконструируемым костюмом эпохи бронзы, для того, чтобы приводить прямые параллели (см., например: Яценко, 1993, с. 101; Яценко, 2006; Засецкая, 2001, с. 32–38) (рис. 39). Налобные повязки-венчики достоверно фиксируются археологами уже в период, непосредственно следовавший за временем существования андроновских памятников, в Среднем Поволжье у племен ананьинской культуры (Халиков, 1961).

Таким образом, достоверных сведений о существовании шапочки в качестве парадного (погребального) головного убора у «синташтинцев», «петровцев» и «алакульцев» мы не находим. Вполне естественно предположить, что шапки существовали – их отсутствие в суровые уральские зимы чревато серьезными простудными заболеваниями, но – в качестве головного убора для холодного времени года. Погребальный костюм традиционно соотносится с праздничными, свадебными нарядами, проводившимися традиционно в теплое время года (Усманова, Логвин, 1998, с. 61; Виноградов, 1998, с. 200), следовательно, в нем используется летний головной убор. Для летнего сезона существование шапочки не представляется обязательным, хотя и допускается как вариант.

Шапка могла быть обязательной для маленьких детей, более уязвимых для простуды (рис. 62). В детских погребениях в области черепа часто фиксируются бусины, амулеты и мелкие бронзовые украшения, нашитые, очевидно, на головной убор. Это, прежде всего, дети младшей возрастной группы, отсутствие кос в прическах которых (и, вследствие этого, возможности крепления к ним украшений) очевидно: Синташтинский грунтовый могильник,

п. 15 (бусы у ребенка в районе черепа^[13]), мог. Большекараганский, к. 25, п. 10 (сложная каменная бусина на левом виске ребенка 1,5 лет, бусы в районе черепа у другого ребенка из этого же погребения), мог. Лисаковский, огр. 16, п. 5 (пастовая пронизь у черепа ребенка первых лет жизни), мог. Кизильский, к. 2, п. 1 (бусина в районе черепа ребенка около одного года), мог. Кулевчи б, к. 2, п. 4 (зуб волка на черепе ребенка), к. 3, я. 1 (бронзовая обойма на затылке ребенка), мог. Алакульский, к. 8, я. 1 (2 бусины на черепе ребенка около одного года), к. 8, я. 6 (раковина и 4 клыка в районе черепа), к. 18, п. 2 (шапочка ребенка обшита клыками-амулетами), мог. Чистолебяжье, к. 3, п. 1а (пронизка и бисер в районе черепа ребенка до одного года), мог. Исинея 1, п. 47 (2 бронзовые обоймы над черепом), мог. Чекатай, к. 11, п. 4 (4 бусины в области черепа). Как видно, украшения на головных уборах детей не многочисленны, единичны, не образуют каких-либо структур, которые можно было бы сравнить с орнаментом, и там, где они фиксируются, они, по всей вероятности, играют роль не столько эстетическую, сколько амулетов-оберегов.

[13] Возрастные определения приводятся по данным авторов публикаций. Там, где они отсутствуют, возраст ребенка определен примерно, судя по небольшому размеру могил.

Во взрослых погребениях ситуация иная. В районе черепов погребенных часто встречаются различные нашивные украшения (бусины, полушарные и плоские бляхи, различные подвески), однако фиксируются они, как правило, цепочкой по периметру вокруг черепа – от затылка до лба, и могут ассоциироваться скорее с украшениями венчика-очелья. Там, где нашивные украшения фиксируются выше черепа (например, мог. Лисаковский, к. 1, п. 1, мог. Алакульский, к. 13, п. 9), ситуация не выглядит настолько очевидной, чтобы можно было с уверенностью интерпретировать их как декор шапочки. Странным представляется и сочетание шапочки с металлическим обручем типа гривны на голове в том же погребении Алакульского могильника. Многочисленные бронзовые украшения, интерпретированные Н. Б. Виноградовым, как обшивка шапочки в к. 4, п. 1 могильника Кулевчи б, на самом деле, скорее всего, являются челюстно-лицевой подвеской.

Тафономические данные в некоторых погребениях свидетельствуют в пользу того, что основой головного убора в большинстве случаев являлся венчик. В п. 17 мог. Степное 7 вокруг черепа костяка А через лобную и затылочную части цепочкой располагались полушарные бляхи, вероятнее всего, нашитые на венчик. Головной убор погребенного состоял из накосника и челюстно-лицевой подвески. Верхняя часть накосника, связанная непосредственно с головным убором, была разрушена грабителями (рис. 32, фото 8, 23). При этом, очевидно, порвался и венчик, вследствие чего челюстно-лицевая подвеска с одной стороны осталась висеть у виска, другой же конец съехал на грудь, и вся гарнитура из-за этого была первоначально неправильно интерпретирована нами как нагрудник (Куприянова, 2003б, с. 121). Если бы накосник крепился к шапочке, этого бы не произошло, так как при его отделении от шапочки подвеска осталась бы на своем месте.

В могильнике Бозенген, к. 23, п. 2 (ограблено в древности) на полу фиксируются в одном месте две параллельно лежащие низки бус с листовидными подвесками на концах, между которыми находилась еще одна подвеска, не связанная с низкой. Вблизи этого комплекса украшений находилась подобная же низка бус, концом соединяющаяся с лежащими полукругом четырьмя подвесками в 1,5 оборота (рис. 33.1). Если предположить, что это часть того же украшения (что наиболее вероятно), то оно реконструируется как накосник, состоявший из трех низок бус с листовидными подвесками на концах, вверху соединившийся с лентой, к которой прикреплены в ряд 4 полутораоборотные подвески (венчиком) (рис. 33.2).

В могилах, подвергавшихся ограблению, украшения, связанные обычно с головным убором (височные кольца, подвески, бляхи), находятся, как правило, в различных частях погребальной камеры или грабительского лаза. Этот факт также косвенно свидетельствует в пользу крепления их на венчик – при ограблении венчик легче поддается разрушению. В ограблении могил многие исследователи видят символический акт, целью которого было не столько изъятие вещей, сколько нарушение погребения. При этом «грабители» вряд ли стали бы разрывать на части шапку, особенно из кожи, так, чтобы ее части с нашитыми украшениями оказались в разных частях камеры.

Таким образом, основой парадного головного убора молодых и взрослых женщин, как нам кажется, в большинстве случаев являлся венчик – неширокая лента, вероятно, из кожи (остатки кожи под украшениями на черепе зафиксированы в мог. Степное 7, я. 17), так как кожа является более эластичным материалом, способным плотно охватить голову.

Обращаясь к материалам по реконструкции костюма других народов, можно привести многочисленные примеры отличия повседневного и ритуального головных



Рис. 32. Могильник Степное 7, погребение 17

уборов. Традиция захоронения умерших в налобных повязках, иногда украшенных бляшками, существовала у киммерийцев – предшественников скифов в Причерноморских степях (Бессонова 1990, с. 32). У народов, живущих в условиях Севера (народы самодийской группы, в частности, нганасаны), существовало несколько вариантов головных уборов – от теплых шапок до легких шапочек с открытым верхом (рис. 34.1). Однако в качестве ритуального (танцевального) и свадебного головного убора, который одновременно являлся и погребальным, выступала налобная повязка, декорированная различными подвесками и нашитыми мелкими украшениями (рис. 34.2) (Прыткова, 1970а, с. 81–82).

Большой интерес представляют археологические материалы раннего средневековья (VII–VIII вв. н. э.) Волго-Окского междуречья. В монографии П. Н. Травкина «Древний костюм Ивановского края» автор относит население данного региона к финно-угорской языковой группе (Травкин, 1999, с. 10). Представленные реконструкции костюма и образцы украшений из погребений имеют, на наш взгляд, большое сходство с некоторыми материалами петровско-алакульских памятников. О возможном наличии угорского субстрата в культурах бронзового века Урало-Казахстанских степей высказывали предположение многие авторы (Логвин, 1995; Ivanov, 2002, р. 36–39). В данном случае речь может идти скорее о сходстве некоторых деталей костюма у народов, обитающих в зонах с похожими климатическими условиями. Как указывает автор исследования, головные уборы финно-угров делятся на несколько групп: 1) покрывала, платки, полотенца; 2) повязки, налобные венчики; 3) мягкие шапочки, чепцы; 4) высокие твердые головные уборы конусообразной или ло-

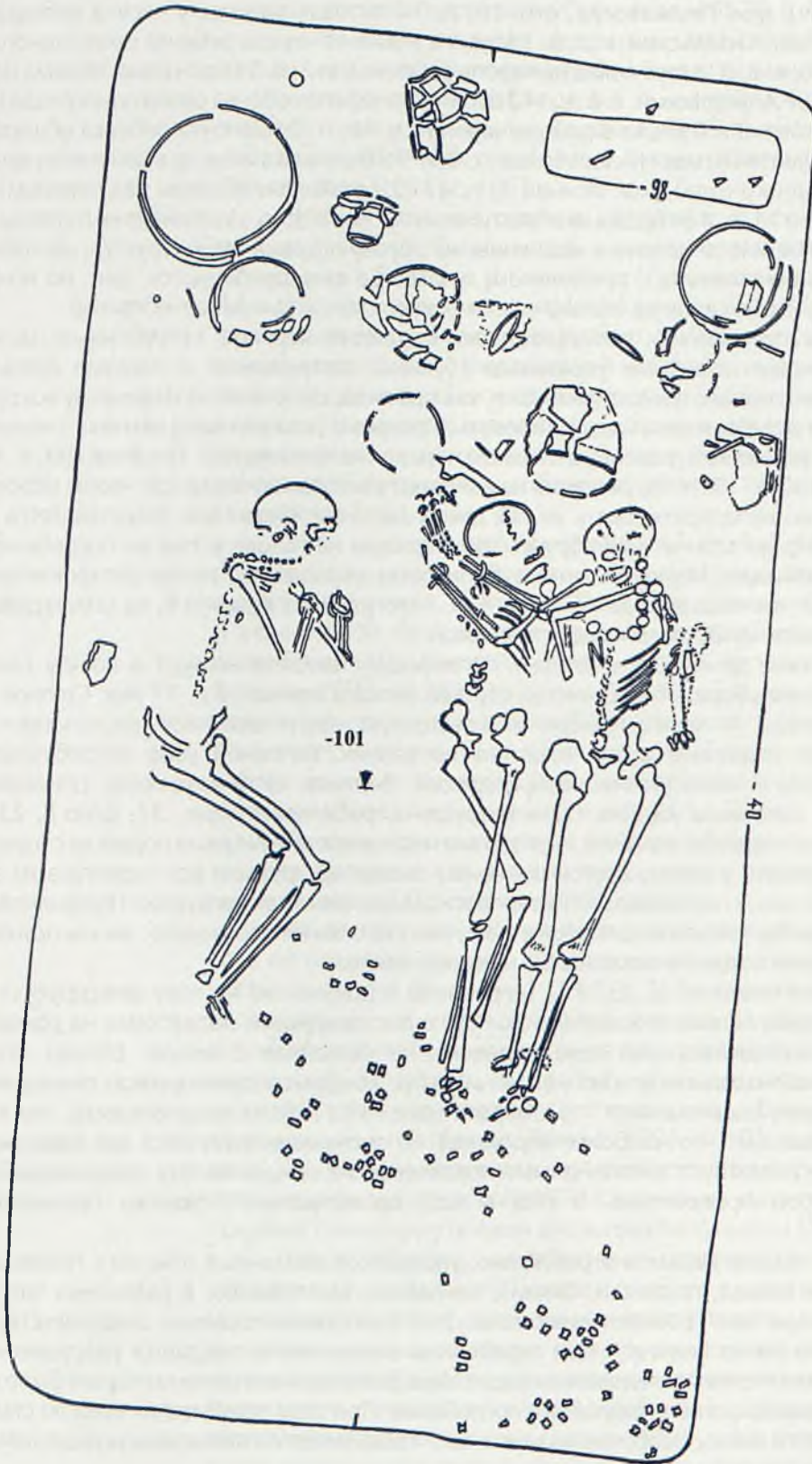

Рис. 33. Мог. Бозенген, к. 23, п. 2: 1 – план погребения (по: Ткачев, 2002а, рис. 91); 2 – возможная реконструкция головного убора (реконструкция Е. Куприяновой)

патовидной формы. Однако по материалам погребений данного региона удается восстановить лишь один вид девичьего головного убора – венчик (Травкин, 1999, с. 31). Отсутствие в погребениях других типов головных уборов, на наш взгляд, можно объяснить особой ролью венчика как праздничного и погребального убора. Головная повязка является общей деталью традиционного костюма у народов Волго-Уральского региона (Никонорова, 2002, с. 157–158).

Таким образом, признавая очевидным существование различных вариантов головных уборов у племен эпохи бронзы Урало-Казахстанских степей, считаем возможным говорить о том, что основой погребального головного убора в большинстве случаев являлась налобная повязка-венчик.



1



2



3

Рис. 34. Головные уборы нгансанов: 1 – повседневные женские головные уборы; 2–3 – ритуальные (погребальные) женские головные уборы (по: Прыткова, 1970а, рис. 54–57, 59–60)

УКРАШЕНИЯ ГОЛОВНОГО УБОРА ЖЕНЩИНЫ СИНТАШТИНСКОЙ КУЛЬТУРЫ

На раннем этапе, представленном памятниками синташтинской культуры, женский костюм, как отмечалось выше, отличался большей скромностью и небольшим количеством украшений. Не составлял исключения и головной убор.

В материалах опубликованных на сегодняшний день синташтинских некрополей отмечено несколько погребений женщин с подвесками в 1,5 оборота на висках (их количество – не более двух, в отличие от более поздних материалов^[14]): к. 10, п. 1, мог. Кривое Озеро, п. 1, 17, Синташтинского грунтового могильника, к. 20, п. 3, к. 25, п. 6 мог. Большекагаранский. Возраст всех погребенных определен как взрослый. Плохой сохранности и неопределенного вида украшения были обнаружены в районе черепов погребенных из погребений 6, 13, 34 кургана 10 мог. Кривое Озеро. Возраст всех погребенных – старше 18 лет. В синташтинских погребениях мог. Бестамак украшения головного убора зафиксированы у шести индивидов. Возраст большинства погребенных – старше 18 лет, лишь в п. 12 костяк 2 определяется как детский (точный возраст не определим из-за плохой сохранности) и в п. 8 возраст погребенного 2 соответствует 10–12 годам. У трех погребенных (п. 21, п. 8, костяк 1, п. 12, костяк 2) на висках зафиксированы подвески в 1,5 оборота (1–2 шт.); у двоих погребенных такие же подвески фиксировались рядом с несколькими бронзовыми обоймами (п. 8, костяк 2, п. 12, костяк 1)^[15]; в одном случае на черепе зафиксированы несколько полушарных блях (п. 2).

Таким образом, традиция нашивания на венчики украшений из металла в синташтинской культуре фиксируется преимущественно у взрослых женщин, и то, видимо, не всегда (выше указаны случаи украшения детских головных уборов амулетами, пастовыми, каменными бусинами).

[14] Исключение составляет погр. 6 к. 25 мог. Большекагаранский, где к паре подвесок прилагалась также спиральная пронизка.

[15] На наш взгляд, наличие обойм в головном уборе является еще одним свидетельством в пользу существования венчика, т. к. обоймы легче прикрепить к узкой ленте, нежели к цельной шапочке.

В погребении подростка из мог. Кривое Озеро (к. 10, п. 37) за его спиной в районе таза обнаружены три клыка-амулета. Массовые находки амулетов за спиной в районе таза в петровско-алакульских памятниках позволяют с большой долей вероятности интерпретировать их как украшения кос. Более того, в большинстве случаев количество амулетов – по 3 (редко по 4) шт. позволяет связать их с количеством частей, на которые делятся волосы при заплетании косы. Вероятно, клыки были прикреплены к веревочкам (тесемкам), вплетенным в косу. находка из мог. Кривое Озеро предполагает наличие такой традиции и в «синташте».

В одном случае (к. 25, п. 16, мог. Большекагаранский) автором раскопок реконструировано наголовное покрывало у погребенного 7–7,5 лет (Зданович Д., 2002а, с. 68).

Особого обсуждения требуют находки сложных накосных украшений в погребениях Синташтинских Большого и Малого грунтовых могильников. Считаем возможным полностью согласиться с мнением об интерпретации этих украшений Д. Г. Здановичем, приведенным в цитируемой статье:

«Уникальным в этих случаях является изготовление базовых деталей «накосников-нагрудников» из серебра. Украшения из серебряных сплавов изредка встречаются среди инвентаря могильников синташтинского типа, но специалисты-минерологи считают их импортными (Бушмакин, 2002, с. 142). Есть мнение, что «синташтинцы» могли овладеть технологией плавки серебра из свинцовых руд под влиянием ближневосточных цивилизаций (Григорьев, 2004), что достаточно спорно. По ряду признаков материалы СМ являются компонентными, связанными с несколькими разными культурными средами степной полосы. В частности, неоднороден керамический комплекс СМ (Генинг, 1975), в его составе исследователи выделяют керамику «протофедоровского» типа (Кузьмина, 1994, с. 35). Все это заставляет с осторожностью относиться к культурной атрибуции накосников с р. Синташта; скорее всего, подобные сложные гарнитуры украшений не входят в собственно синташтинскую традицию» (Зданович Д., приложение).

Находки накосных украшений и их деталей в синташтинских могильниках Бестамак и Танаберген 2 свидетельствуют в пользу того, что накосные украшения появились уже в синташтинской культуре, но на позднем этапе.

Таким образом, по материалам синташтинских памятников мы уверенно можем реконструировать два способа украшения волос: 1) металлические украшения, нашитые на венчик в районе висков; 2) косоплетки с амулетами на концах. Вероятно, оба этих способа могли сочетаться вместе (рис. 35.1).



Рис. 35: 1 – головной убор синташтинских женщин отличался простотой. Это либо немногочисленные украшения, нашитые на венчик, либо косоплетки с кlyкками на концах; 2 – составная бронзовая булавка, мог. Петропавловский, к. 6 (по: Оразбаев, 1958, рис. 30)

УКРАШЕНИЯ ГОЛОВНОГО УБОРА ЖЕНЩИН ПЕТРОВСКОЙ И АЛАКУЛЬСКОЙ КУЛЬТУРЫ

Петровские и алакульские некрополи дают неизмеримо больший, по сравнению с «синташтой», материал для реконструкции головных уборов. Как правило, в большинстве (90%) женских погребений, содержащих украшения, находят и предметы, связанные с головными уборами. Как и в синташтинских памятниках, на уборы детей младшей возрастной группы нашивались обычно лишь бусы и амулеты из раковин и кlyкков животных. Крупные металлические украшения встречаются в погребениях девочек начиная с 6 лет (этот возраст может, по всей вероятности, считаться возрастом социализации для девочек у племен бронзового века).

Наиболее простым вариантом головного убора, вероятно, являлся венчик с нашитыми на виски с одной или двух сторон украшениями: подвесками в 1,5 оборота, височными кольцами, очковидными и крестовидными подвесками. В украшении венчика, как и других частей костюма, большую роль играли местные традиции или мода. Возможно, удачно придуманная одним человеком компоновка украшений повторялась и другими.

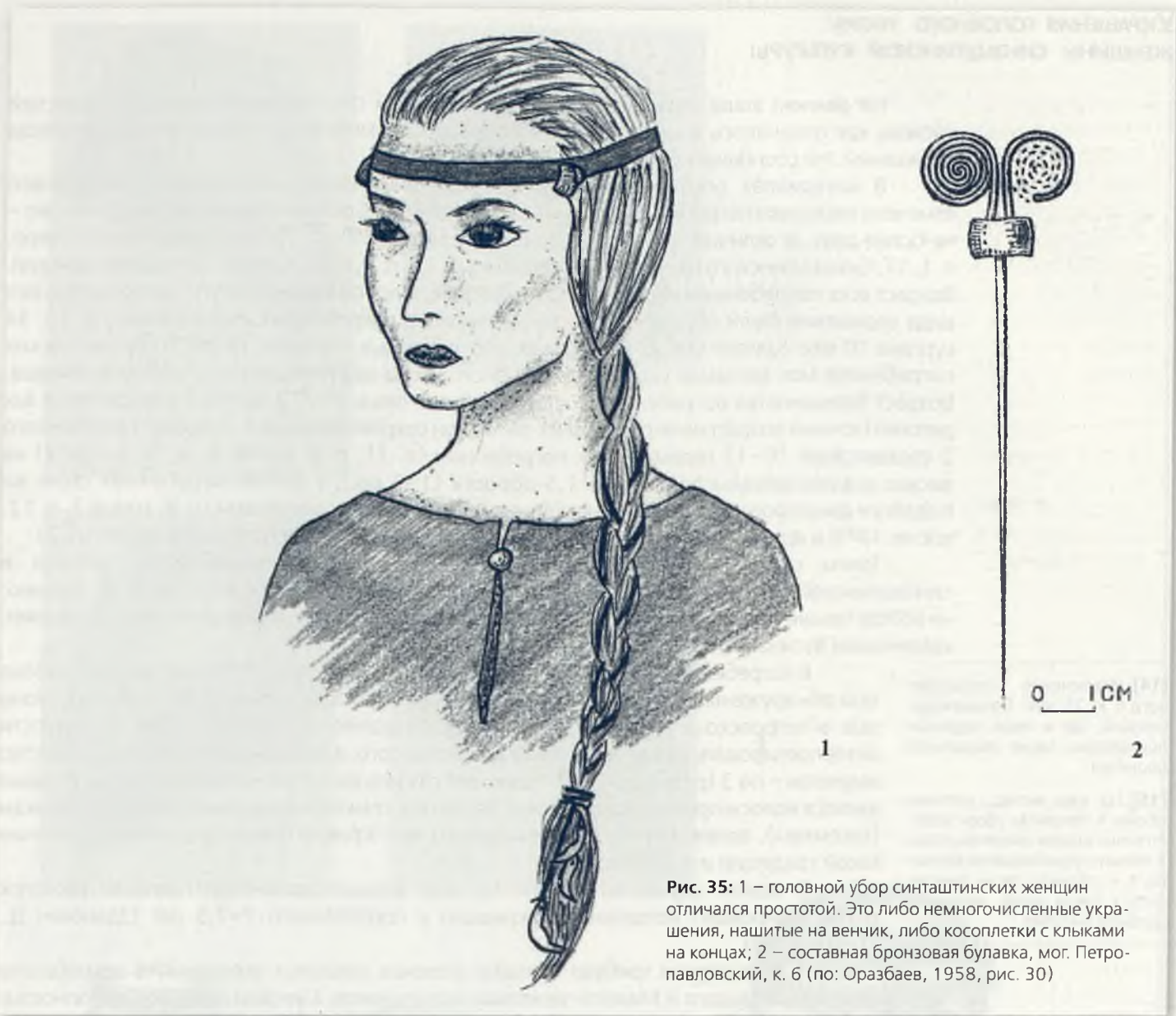
В трех погребениях могильника Балыкты (огр. 13, п. 1, огр. 14, к. 19, п. 3) у женщин на висках были прикреплены украшения, состоящие из височного кольца и надетых на него трех подвесок в 1,5 оборота (рис. 75.2). Подобная компоновка украшений уникальна и характерна только для данного памятника. В двух погребениях могильника Алыпкаш (раскоп 2, п. 1 и 9)

к вискам женщин крепилось украшение, составленное из проволочного кольца и нанизанных на него трех очковидных подвесок, чередующихся со звеньями пастовых бус (рис. 75.1). Для головных уборов могильника Степное 7 (п. 17, 19, 31) характерно сочетание подвески в 1,5 оборота и прикрепленного к ней снизу височного кольца (рис. 77). На нитку, связывающую элементы украшений, были нанизаны пастовые бусы, призванные, очевидно, замаскировать ее^[16]. В п. 5 мог. Боровое, содержащем керамику срубно-алакульского облика, на висках женщины зафиксированы оригинальные украшения, состоящие из крупного височного кольца и вставленного внутрь него меньшего кольца с раструбом. Способ крепления украшения на головной убор не понятен. Таким образом, мы видим, как из одинаковых элементов (подвесок, бусин, бляшек и пр.), универсальных для исследуемых культур в целом, часто составляются оригинальные комплексы украшений, характерные только для определенного памятника. В этом мы можем видеть проявление творческой фантазии создателей украшений.

[16] Пастовые бусины в костюме, как видно, достаточно часто выполняют маскирующую функцию, скрывая узелки и ниточки, скрепляющие детали украшений. В накоснике из мог. Чекатай, к. 1, п. 5 пастовые бусы маскировали узелки ремешков, которыми низки обойм крепились к бляхам-перемычкам (рис. 40, 1).

При интерпретации украшений, фиксируемых в районе черепов погребенных, следует допускать возможность того, что некоторые из них связаны не с головным убором, а непосредственно с волосами и прической. В кургане 6 Петропавловского могильника (погребение с алакульской керамикой) была обнаружена булавка, изготовленная из очковидной подвески и бронзового стержня, скрепленных обоймой (рис. 35.2). В погребении найдены обломки еще нескольких подобных предметов.

К сожалению, из-за ограбления могилы нельзя сказать точно, для чего использовались эти вещи. Они могли быть как булавками для одежды, так и заколками для волос. В нескольких погребениях могильника Степное 7 были обнаружены похожие очковидные подвески с надетыми на них обоймами. Возможно, в данном случае мы имеем дело с такими же булавками, стержень которых был не бронзовый, а деревянный и вследствие этого не сохранился. Если верно наше предположение, то булавки с деревянными стержнями не могли использоваться в качестве застежек одежды и, следовательно, являлись заколками для волос. Нельзя исключить также существование деревянных гребней и других аксессуаров, которые невозможно зафиксировать археологически.

Накосники. Проблемы реконструкции и интерпретации

Наиболее яркими и сложными элементами убранства волос, вызывающими неизменный интерес исследователей, являются т. н. накосники. В последние десятилетия появилось несколько интересных исследований, посвященных этому типу украшений (Усманова, Ткачев, 1993; Виноградов, 1998; Усманова, Логвин, 1998; Зданович Д., приложение).

Э. Р. Усмановой с соавторами было выделено два типа накосных украшений:

1-й тип – накосное украшение в виде двух низок бусин или обойм, заканчивающееся листовидными подвесками;

2-й тип – накосное украшение в виде двух или нескольких низок бусин, которые заканчивались сложносоставной комбинацией из пластин, обойм, бусин и подвесок (Усманова, Ткачев, 1993, с. 76–77; Усманова, Логвин, 1998, с. 29).

На данный момент известно более 30 накосников и большое количество их фрагментов, обнаруженных в некрополях эпохи бронзы Волго-Уралья. Публикация большого количества новых материалов позволяет несколько скорректировать предложенную схему.

Накосники **первого типа**, основой для которых служат две низки бусин или обойм, функционально могут быть разделены на два подтипа.

Подтип 1. Парные низки бус, свободно свисающие и не скрепленные между собой, заканчивающиеся листовидными подвесками.

По прорисовкам в публикации Р. Э. Усмановой и В. Н. Логвина вполне очевидно, что этот вид накосника использовался в качестве косоплетки (это предположение разделяют и сами авторы (Усманова, Логвин, 1998, с. 13). К этой группе считаем возможным отнести накосники из мог. Лисаковский (огр. 14; огр. 4, п. 1), Бестамак (п. 24, п. 25), Тасты-Бутак 1, п. 44, Нуртай, к. 2, п. 2. (рис. 36). На наш взгляд, данная группа накосников является усложненной версией простых косоплеток. Низки бусин накосников этой группы располагаются в погребении свободно, часто переплетаясь друг с другом. Рядом с ними не фиксируются мощных следов органики, которые было бы возможно интерпретировать как остатки наголовного покрывала (см., напр., рис. 36.4; 37). Интересной представляется фиксация кожаного мешочка для помещения в него конца косы у накосника из мог. Лисаковский, огр. 4, п. 1.



Рис. 37. Мог. Тасты-Бутак 1, п. 44, план погребения. На рисунке хорошо видно, как расположено в погребении накосное украшение

Выше упоминалось, что традиция вплетения в косу тесемок/веревочек с привязанными к концам клыками-амулетами имеет корни еще в синташтинской традиции. На петровско-алакульских памятниках клыки за спиной, интерпретированные нами как косоплетки, зафиксированы во многих погребениях: мог. Нуртай, к. 12, к. 22, огр. В, п. 2; мог. Балыкты, огр. 14; Николаевка 2, к. 2, п. 3; Степное 7, п. 11, мог. Алыпкаш, к. 32, я. 1, Улубай, к. 2, п. 9 и т. д.

Обращает на себя внимание большое количество листовидных подвесок, находимых в погребениях. В большинстве случаев погребения грабленые, однако отсутствие среди найденного инвентаря остальных частей накосника (бус, обойм и пр.) заставляет предположить существование такого вида косоплетки, как тесьма (кожаная лента, веревочка и т. п.) с привязанной к концу листовидной подвеской. О возможности такого использования листовидных подвесок писала еще О. А. Кривцова-Гракова (1955, с. 65). Находки листовидных подвесок без других элементов накосника распространены как в памятниках петровско-алакульского типа (мог. Нуртай, к. 5, огр. А; Актобе 1, огр. 3, п. 2; Аяпперген, огр. 21; Сатан, огр. 1, п. 3 и др.), так и в срубных памятниках (мог. Чардым, к. 12; мог. Канараевский; пос. 1 Береговское; мог. Натальино 2, к. 11, п. 1; мог. Покровский; мог. Менеуз-Тамакский; мог. Карапаевский). Находки листовидных подвесок и накосников в срубных памятниках считаются исследователями андроновским импортом (Сальников, 1967, с. 199; Кузьминых, 1983, с. 136; Евдокимов, Усманова, 1990, с. 72), что вполне справедливо, особенно если учесть, что срубные комплексы в целом по части украшений очень бедны и не проявляют никакого своеобразия и оригинальности (см. гл. 1).

К остаткам косоплеток можно отнести также найденные в погребениях длинные низки бусин без листовидных подвесок (напр., мог. Бозенген, к. 24, п. 2, Верхняя Алабуга, п. 6, мог. Пролетарский, к. 1, п. 3).

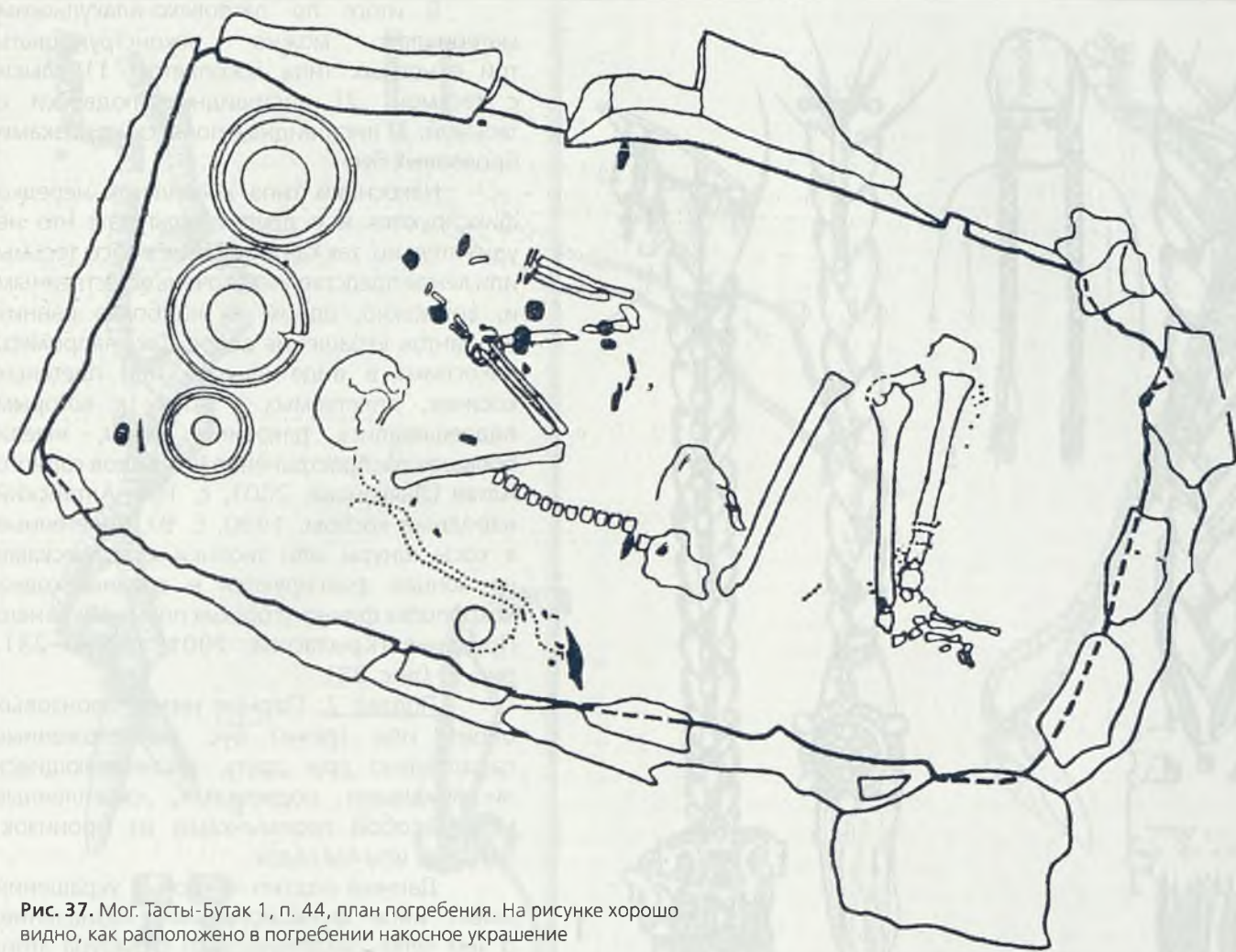
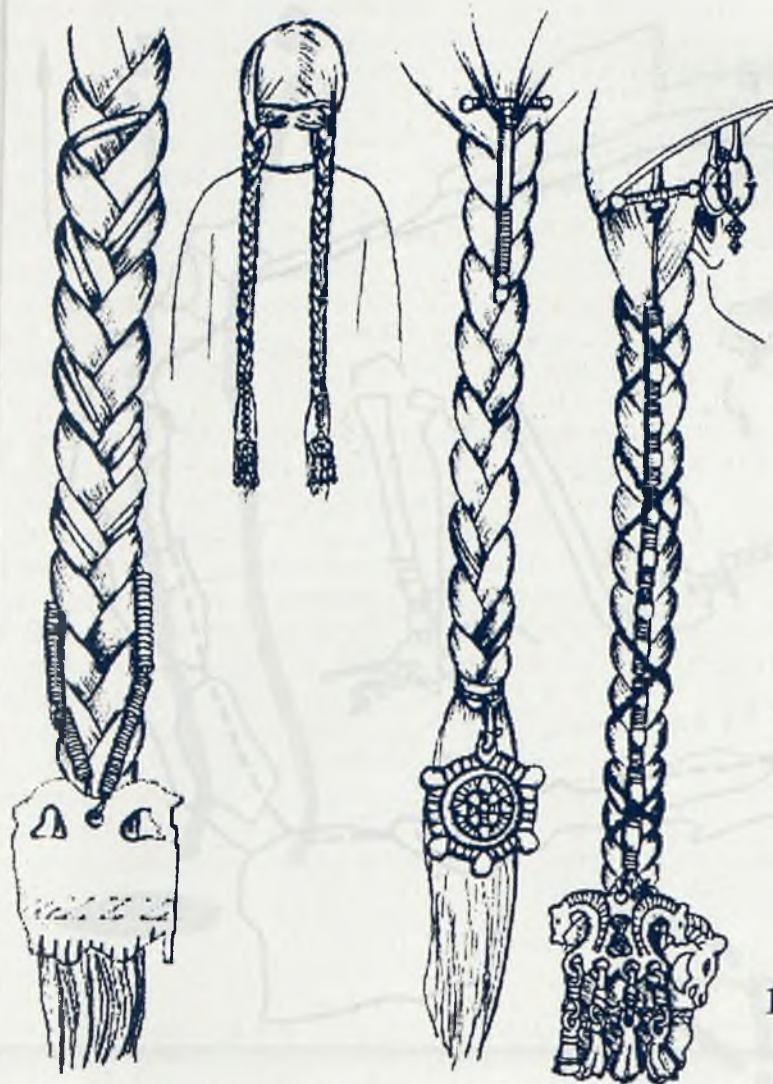

1

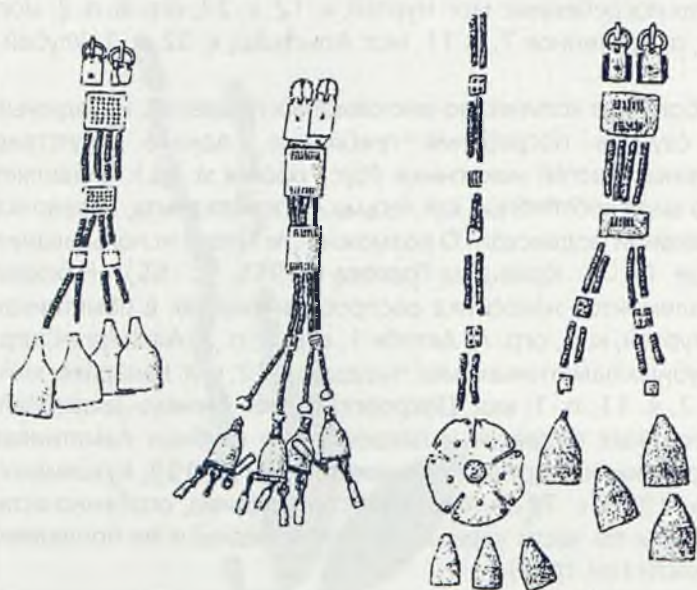

2

Рис. 38. Накосные украшения финно-угорских племен (по: Крыласова, 2001, рис. 9)

В итоге по петровско-алакульским материалам можно реконструировать три основных типа косоплеток: 1) клыки с тесьмой; 2) листовидные подвески с тесьмой; 3) листовидные подвески с низками бронзовых бус.

Накосники типа косоплеток нередко фиксируются и в других культурах, что не удивительно, так как вплетение в косы тесьмы или ленты представляется очень естественным и, возможно, одним из наиболее ранних вариантов украшения волос. Так, например, накосники в виде шнуров или плетеных косичек, вплетаемых в косы, к которым подвешивались раковины каури, имели большое распространение у народов горного Алтая (Дьяконова, 2001, с. 104; Алтайский народный костюм, 1990, с. 9). Вплетенные в косы шнуры или тесемки с подвесками на концах фиксируются в средневековых некрополях финно-угорских племен Верхнего Прикамья (Крыласова, 2001, с. 230–231, рис. 9) (рис. 38).

Подтип 2. Парные низки бронзовых обойм или (реже) бус, расположенные параллельно друг другу, заканчивающиеся листовидными подвесками, скрепленные между собой перемычками из пронизок, трубочек или накладок.

Данный подтип накосных украшений имеет иное функциональное назначение, о чем четко свидетельствует структура этого украшения. Парные низки на протяжении всей длины соединяются между собой несколько



Рис. 39. Головные уборы женщин гуннской эпохи (по: Засецкая, 2002, рис. 7)



Рис. 40. Накосные украшения первого типа (подтип 2): 1 – мог. Чекатай, к. 1, п. 5; 2 – мог. Кулевчи 6, к. 1, п. 2 (по: Виноградов, 1998, рис. 2); 3 – мог. Кулевчи 6, раскоп 4, п. 1 (по: Виноградов, 1998, рис. 7); 4 – мог. Кулевчи 6, к. 3, п. 2 (по: Виноградов, 1998, рис. 4); 5 – мог. Лисаковский, к. 2, п. 2 (по: Усманова, Логвин, 1998, рис. 14.1); 6 – мог. Лисаковский, огр. 1, п. 1 (по: Усманова, Логвин, 1998, рис. 14.2)



Рис. 41. Накосные украшения второго типа: 1 – мог. Степное 7, п. 17; 2 – Синташтинский грунтовый могильник (СМ), п. 22 (по: Генинг, Зданович, Генинг, 1992, рис. 99); 3 – мог. Лисаковский, к. 1, п. 1 (по: Усманова, Логвин, 1998, рис. 15.2); 4 – мог. Токанай 1, п. 9 (по: Усманова, Логвин, 1998, рис. 16.2); 5 – мог. Бозенген, к. 9, п. 2 (по: Усманова, Логвин, 1998, рис. 16.1)

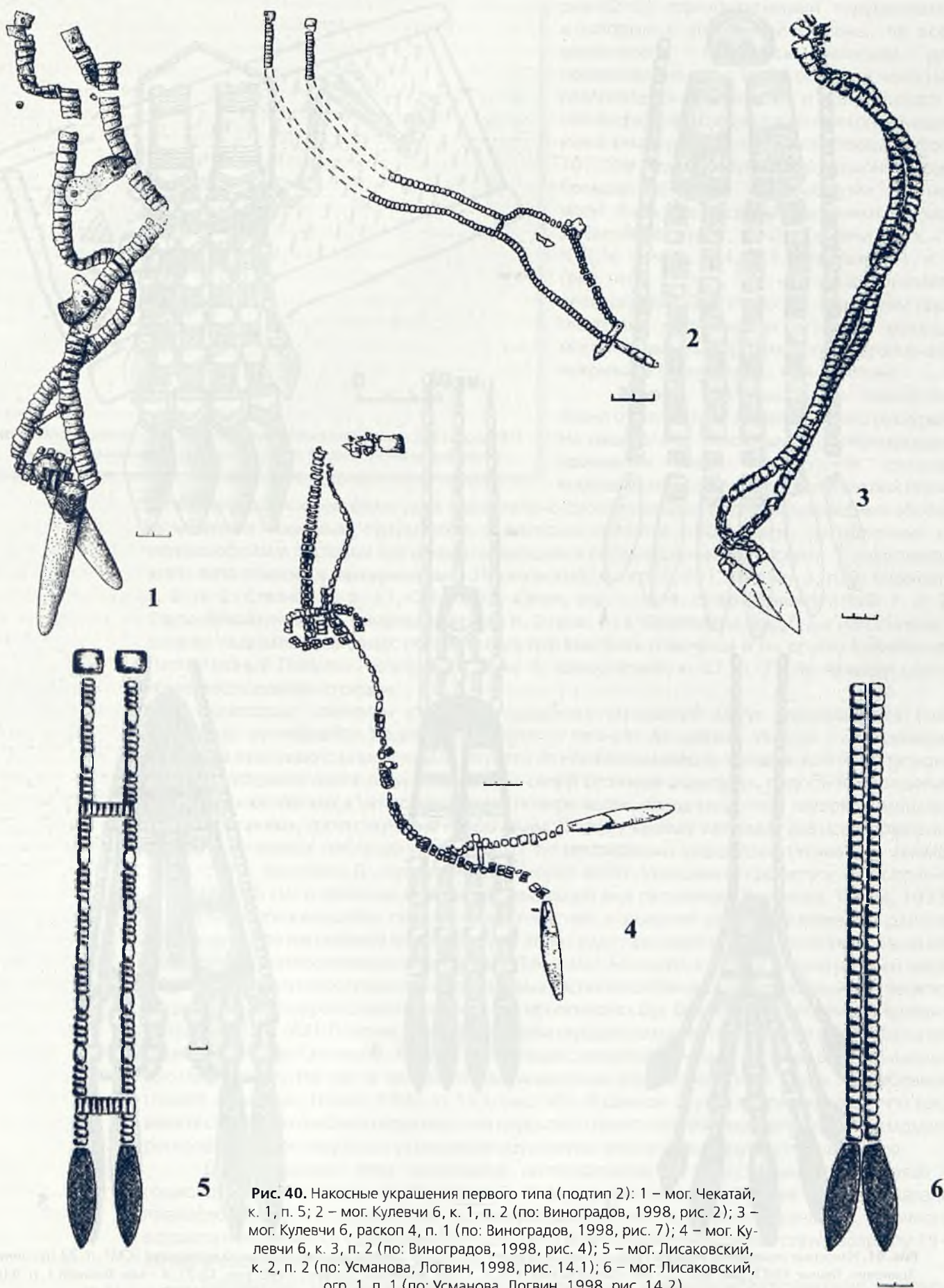

Рис. 42. Мог. Бозенген, к. 9, п. 2, план погребения (по: Ткачев, 2002а, рис. 81). Накосное украшение располагается поверх тазовых костей погребенной

раз (2–3) горизонтальными перемычками, к которым с внутренней стороны, по всей вероятности, крепились ремешки для подвязывания косы. Таким образом, накосник располагался поверх косы и прикреплялся к ней посредством подвязок (см. реконструкцию накосника из к. 1, п. 5 мог. Чекотай, фото 10). Эта группа украшений демонстрирует большое внешнее единообразие, к ней могут быть причислены накосники из мог. Лисаковский, к. 2, п. 2, Кулевчи б, к. 1, п. 2, к. 3, я. 2, к. 4, я. 1, Чекотай, к. 1, я. 5 (рис. 40). О том, что накосник примыкал непосредственно к косе, свидетельствует отсутствие органических остатков, которые могли бы являться фрагментами наголовного покрывала (Зданович Д., приложение).

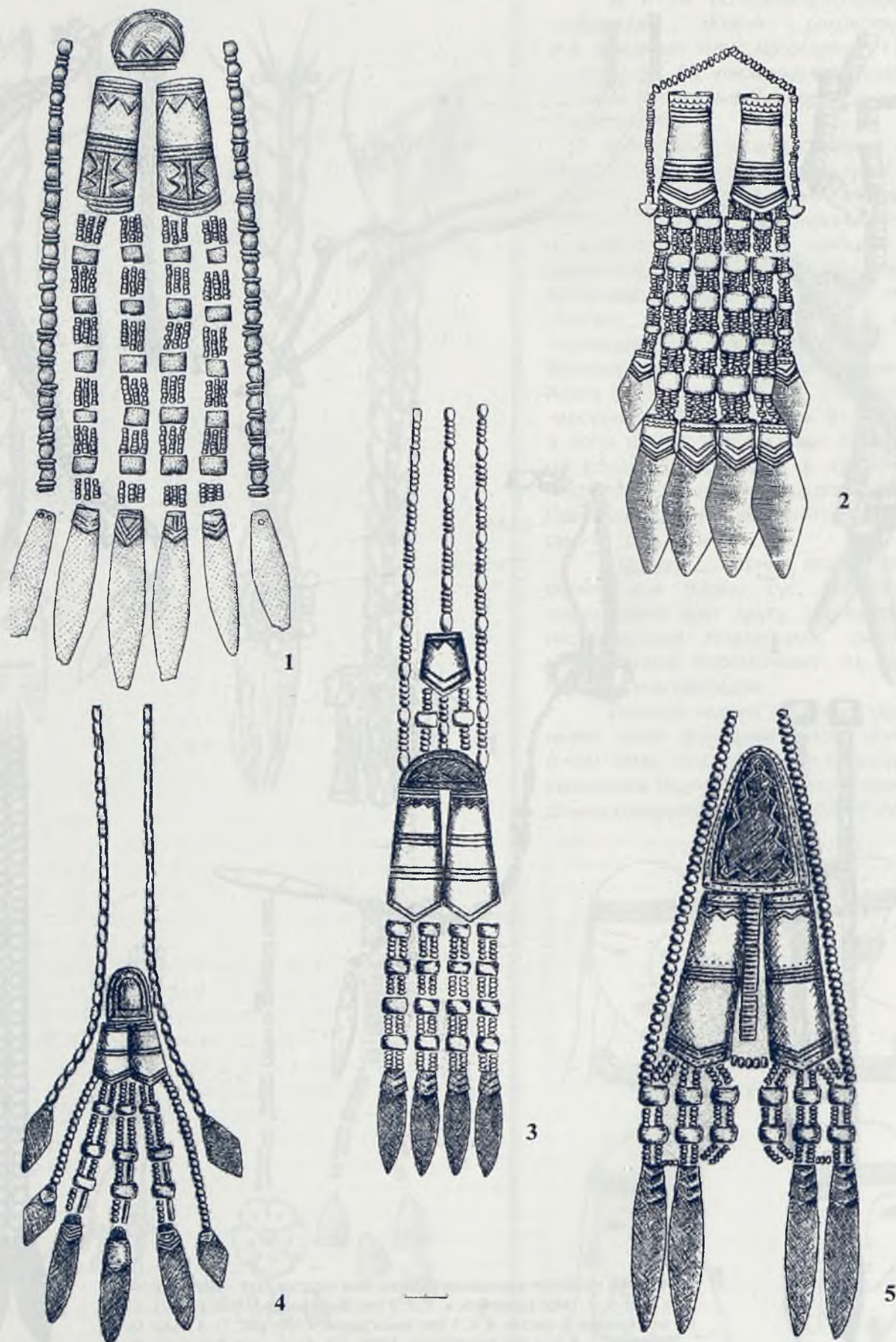
Второй тип накосников принципиально отличается от первого иной структурой. На наш взгляд, основным характеризующим признаком этого типа служит сложная композиция, состоящая из полукруглой бляхи

и примыкающих к ней снизу двух параллельно расположенных подтрапециевидных обойм, украшенных чеканным орнаментом, к которым крепятся снизу ленты, составленные из мелких обойм и пастовых бус и заканчивающиеся листовидными подвесками. К накосникам этого типа относятся находки из мог. Лисаковский, к.-огр. 1, п. 1, Токанай 1, п. 9, Бозенген, к. 9, п. 2, Степное 7, п. 17, СМ, п. 22, Сатан, огр. 1, п. 4, Ново-Ябалаклинский 1, п. 3, Старо-Ябалаклинский, Спиридоновский, п. 2 (рис. 41). Фрагменты подобных накосников – остатки подтрапециевидных обойм и полукруглых блях отмечены и на других памятниках (мог. Учебный Полигон, Бозенген, к. 8, м. 3, Алакульский, к. 27, п. 7), но находки целых комплексов довольно редки.

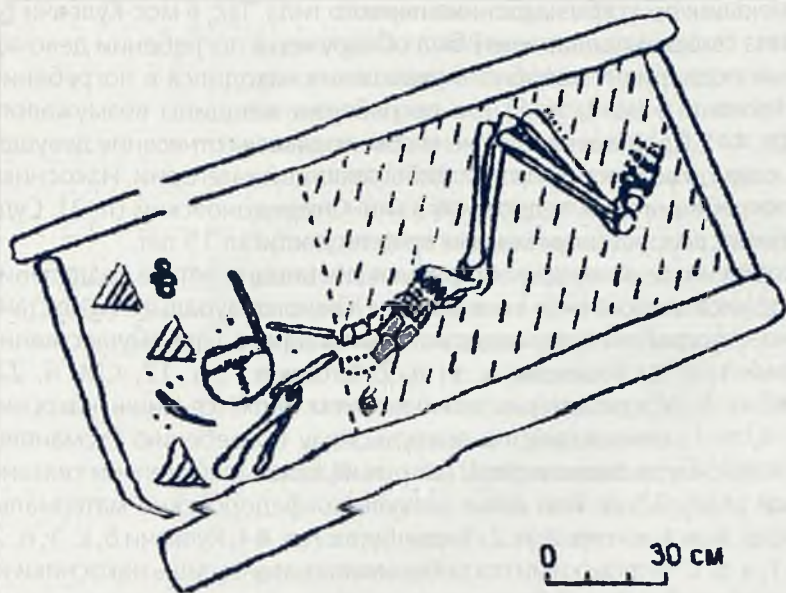
Некоторые элементы структуры подобных украшений могут варьироваться (так, количество листовидных подвесок меняется от четырех до шести). Иногда с накосниками 2-го типа оказываются связанными амулеты из клыков хищников, которые крепятся попарно где-то в середине композиции. Исходя из своей сложной структуры, подобное украшение не могло располагаться непосредственно поверх волос женщины, о чем говорят и мощные остатки органики, сопутствующие накосникам. К этому выводу приходят все исследователи, исходя из полевых наблюдений и данных по реставрации украшений (Усманова, Ткачев, 1993, с. 77; Зданович Д., приложение). Скорее всего, украшение крепилось на довольно узкий (10–15 см) и длинный кусок кожи, имеющий вид ластовицы (Усманова, Ткачев, 1993, с. 77) и располагающийся поверх косы. У нас нет оснований реконструировать в данном случае широкое наголовное покрывало, об этом свидетельствует и расположение украшений в погребениях относительно погребенных. Так, в мог. Бозенген, к. 9, п. 2 детали нижней части накосника лежали непосредственно на тазовых костях погребенной, следовательно, он являлся подвижной структурой с узкой основой, что исключалось бы, будь он прикреплен к широкому покрывалу (рис. 42). Похоже, что с подобными украшениями мы имеем дело в погребальных памятниках на р. Синташта. Авторы публикации интерпретировали данный вид украшений как нагрудники, так как в одном случае украшение располагалось на груди погребенной (Генинг, Зданович, Генинг, 1992, с. 193, рис. 99). В данном случае представляется, что коса вместе с накосником была перекинута на грудь либо плечо погребенной, отсутствие на момент раскопок находок подобных украшений обусловило его неправильную интерпретацию.

Два описанных типа накосников интерпретируются в исследованиях в связи с социовозрастной градацией. В работе Э. Р. Усмановой и А. А. Ткачева было высказано предположение, что первый тип маркирует достижение социальной зрелости, брачного возраста и встречается у девушек 10–12 – 15–18 лет. Второй тип соответствует возрасту 15–20 лет и обозначает замужних женщин (Усманова, Ткачев, 1993, с. 79).

Собранные материалы заставляют признать высказанное предположение нуждающимся в коррекции. Новые материалы позволяют существенно раздвинуть возрастные

границы для погребенных, имеющих при себе наконники первого типа. Так, в мог. Кулевчи 6, к. 1, п. 2, наконник первого типа (второй подвариант) был обнаружен в погребении девочки 6–8 лет. В то же время первый подвариант подобного украшения находился в погребении женщины 18–20 лет в мог. Кулевчи 6 (к. 4, п. 1) и в погребении женщины возмужалого возраста в мог. Тасты-Бутак 1 (п. 44). Представляется очень сомнительным отнесение девушек от 6 до (как минимум) 20 лет к одной возрастной или социовозрастной категории. Наконники второго типа сопровождают погребения двух подростков в мог. Спиридоновский (п. 2). Судя по небольшим размерам костяков, возраст погребенных вряд ли достигал 15 лет.

С другой стороны, находки наконников демонстрируют достаточно четкое разделение по культурному признаку. Наконники второго типа в некрополях Южного Зауралья и Казахстана в большинстве своем связаны с погребениями, содержащими раннюю (преимущественно петровскую) керамику: Токанай 1, п. 9, Бозенген, к. 9, п. 2, Степное 7, п. 17, СМ, п. 22, Сатан, огр. 1, п. 4, Бестамак, п. 5. Убедительным исключением является лишь наконник из мог. Лисаковский, к.-огр. 1, п. 1, относящийся к алакульскому погребению (Усманова, Логвин, 1998, с. 5). Находки наконников первого типа, напротив, в большей степени связаны с памятниками, содержащими алакульские или даже алакульско-федоровские материалы: мог. Лисаковский, огр. 14; к.-огр. 4, п. 1, к.-огр. 2, п. 2, Тасты-Бутак 1, п. 44, Кулевчи 6, к. 1, п. 2, к. 3, я. 2, к. 4, я. 1, Чекатай, к. 1, я. 5. С петровскими погребениями связаны лишь наконники из мог. Бестамак, п. 24, 25^[17] и мог. Нуртай, к. 2, п. 2. В связи с этими данными считаем возможным предположить, что наконники обоих типов маркировали не столько социовозрастной статус погребенных, сколько являлись ранней и более поздней формой украшения волос. Второй тип является более ранним, основное время его бытования приходится на петровский этап. Первый тип получил наибольшее распространение в алакульское время, хотя, безусловно,

[17] Керамика из этих захоронений не опубликована. При этом мог. Бестамак является долговременным и разнокультурным и содержит также алакульские погребения.

на каком-то хронологическом отрезке оба типа сосуществовали. Данное утверждение в общих чертах разделяется и другими исследователями: «Известная выборка остатков украшений головных уборов алакульских женщин убеждает в том, что именно наконники 1-го типа становятся типичными в алакульское время и доживают до алакульско-федоровского. Традиция использования наконников 2-го типа, зародившись в конце эпохи средней бронзы, в алакульское время исчезает окончательно» (Виноградов, 1998, с. 201).

Интересным представляется сопоставление наконных украшений Зауралья и Казахстана с наконниками Поволжья и Приуралья. Поволжские и приуральские наконники фиксируются в погребальных памятниках раннего этапа срубной культуры, синхронизирующегося с памятниками петровской культуры Зауралья и Казахстана (Морозов, 1982; Кузнецов, Мочалов, 1999, с. 70) (рис. 76). Их внешний облик соответствует второму типу наконников по типологии Э. Р. Усмановой с соавторами. Данные факты позволяют предположить, что наконники из срубных комплексов являются петровским импортом и свидетельствуют о существовании торговых либо брачных связей между двумя культурными образованиями. Но внешний вид срубных украшений демонстрирует некоторое своеобразие. Так, например, сложные наборные элементы, характерные для петровских украшений, – низки бус и мелких обойм, заменены здесь цельными трубками и пронизками, налицо упрощение конструкции наконников при сохранении схемы украшения в целом. В элементах декора деталей срубных наконников часто присутствуют пуансонные орнаменты, не столь характерные для петровских и алакульских украшений. На наш взгляд, это свидетельствует о том, что в данном случае импортированы были не сами изделия, а лишь их идея. Это служит одним из доказательств существования в бронзовом веке моды на украшения. В случае брачных контактов женщина, переезжая из своего поселения в поселение мужа, берет с собой украшения, сделанные одноплеменниками. В ситуации со срубными украшениями, видимо, представителями срубной культуры были отмечены украшения, которые им понравились, у племен петровской культуры. Возможно, были взяты образцы, по которым они пытались самостоятельно воспроизвести похожие украшения, несколько упростив их схему.

Наконники петровской и алакульской культур, относящиеся к 1-му и 2-му типам, демонстрируют очевидное внутритиповое единообразие, однако являются далеко не единственными формами наконных украшений. Выделяется довольно большая группа украшений, которые нельзя однозначно отнести ни к одному из типов. Наконники этой группы разнообразны по своему внешнему виду, хотя в некоторых из них чувствуется использование мотивов двух основных типов. Представляется, что эти произведения, скорее всего, являются результатом свободного творчества мастеров, решивших выйти за рамки традиции.

Элементы творческого начала, при большой роли традиции, присутствуют во всех художественных произведениях эпохи средней бронзы. Это нетрудно проследить даже на такой традиционной сфере, как керамическое производство: при общих четких схемах орнаментальных композиций, которые делают некоторые из алакульских сосудов почти неотличимыми друг от друга, всегда есть небольшой процент керамики, выбивающейся из традиционных схем неправильным расположением орнаментальных ярусов или оригинальными фигурами орнамента. Несмотря на распространенное мнение о приверженности древних обществ традициям, на самом деле культура развивалась довольно динамично. Смена керамических комплексов, к примеру, происходила, скорее всего, намного быстрее, чем обычно принято считать (Зданович, Куприянова, 2002, с. 131). Не является в этом плане исключением и производство украшений. Вместо того чтобы считать импортной вещь, которая не укладывается в обычные культурные стандарты, можно предположить, что она являлась плодом фантазии, экспериментом древнего художника.

К накосным украшениям нестандартного вида следует, по-видимому, отнести находки из мог. Шондыкорасы, п. 3, Кулевчи 6, к. 5, п. 3, Улубай, к. 2, я. 9, Степное 7, п. 19, п. 31, Алакуль, к. 13, п. 9, к. 55, п. 4, Алексеевский, п. 13, Бозенген, к. 23, п. 2 (рис. 43). В двух последних случаях накосные украшения не поддаются какой-либо убедительной реконструкции.

Часть этих накосников собрана из стандартных деталей: бронзовых и пастовых бус (среди бронзовых преобладают бочонковидные бусины, которые, по нашим наблюдениям, используются в костюмах преимущественно для украшения волос, в частности, сборки накосников), мелкие обоймы, бляхи и листовидные подвески. Однако нестандартна компоновка данных элементов. Накосник из мог. Кулевчи 6 собран по принципу накосников первого типа, однако вместо двух низок обойм имеет четыре, вследствие чего он не мог ни вплестаться в косу, ни непосредственно к ней крепиться, как это реконструировано для первого типа. Подобный принцип имеет и реконструированный нами накосник из мог. Бозенген: он состоит из трех низок бусин, заканчивающихся листовидными подвесками (рис. 33.2). Накосник из п. 19 мог. Степное 7 (вероятно, помещенный в могилу в нарушенном виде) представлял собой, очевидно, две ленты из низок пастовых и каменных бус, перемежающихся бронзовыми обоймами, переплетенные между собой, т. е. напоминает средние ленты накосников второго типа, но без листовидных подвесок на концах (рис. 44).

Другая группа «нестандартных» накосников собрана из элементов, которые обычно не входят в состав накосных украшений. Накосник из п. 31 мог. Степное 7 представляет собой, по всей видимости, кожаную ленту с нашитыми на нее полушарными бляшками, которая либо лежала поверх косы, либо вплеталась в нее (рис. 51.2–3). Оригинальным, хотя и довольно простым украшением является накосник из п. 4, к. 55 Алакульского могильника. Он состоит из четырех накладок и не включает в себя стандартных бусин, обойм или подвесок. Этот накосник, как и накосник из к. 2, п. 9 мог. Улубай, отличается небольшой длиной. Оба эти накосника найдены в детских погребениях, и можно было бы предположить, что небольшой длиной отличаются детские украшения, если бы не были известны случаи, когда в погребениях детей находились накосники стандартной длины (мог. Кулевчи 6, к. 1, п. 1, к. 5, п. 3). Можно допустить, что накосники из мог. Алакуль и Улубай не являются накосниками в полном смысле слова, а закрывают лишь затылок и верхнюю часть косы (украшение из мог. Алакуль, на наш взгляд, правильнее называть не накосником, а накладкой).

В культурном плане распространение нестандартных накосных украшений не обнаруживает видимой закономерности, они отмечены как на алакульских, так и на петровских памятниках.

В большинстве случаев накосники сочетаются с другими украшениями, относящимися к головному убору. Венчик часто (но не всегда) расшит пастовыми бусинами и мелкими бронзовыми украшениями. В большинство комплексов входят также височные украшения, которые можно разделить на несколько вариантов:

1. Височные кольца в количестве 1–2 шт. Слишком часто, чтобы быть случайностью, височные украшения находятся лишь с одной стороны головного убора. Асимметричное расположение украшений в костюме является типичным для бронзовой эпохи.
2. Подвески в 1,5 оборота в количестве 1–2 шт., расположенные на венчике в районе висков.
3. Комплект украшений, в котором височное кольцо сочетается с подвеской в 1,5 оборота.
4. Подвески в 1,5 оборота в количестве 6–8 шт., нашитые по 3–4 в ряд на венчик с обеих сторон.



Рис. 43. Накосные украшения нестандартного вида. 1 – мог. Бестамак, п. 25 (по: Усманова, Логвин, 1998, рис. 13.2); 2 – мог. Бестамак (по: Logvin, 2002, fig. 4.16); 3 – мог. Шондыкорасы, к. 1, п. 3 (по: Хабдулина, 2000, рис. 6); 4 – мог. Алакульский, к. 55, п. 4; 6 – мог. Улубай, к. 2, п. 9; 6 – мог. Кулевчи 6, к. 5, п. 3 (по: Виноградов, 1998, рис. 11); 7 – реконструкция головного убора из мог. Кулевчи 6, к. 5, п. 3 (по: Виноградов, 1998, рис. 13)



Рис. 44. Расположение украшений на черепе погребенного из п. 19 мог. Степное 7

Большой интерес представляют несколько находок накосников в сочетании с т. н. гривнами. Гривны традиционно интерпретируются исследователями как шейные украшения (Кривцова-Гракова, 1947, рис. 8). находка гривны в Алакульском могильнике (к. 13, п. 9), обозначенная К. В. Сальниковым как «обруч на черепе», заставляет усомниться в такой трактовке, так как череп в погребении практически отсутствовал, сохранившись лишь фрагментарно. Наряду с этим зафиксированы случаи, когда при хорошей сохранности костяка гривна находилась, вне всякого сомнения, именно на шее (мог. Токанай 1, п. 9, мог. Балыкты, огр. 14). Эти материалы заставляют еще раз убедиться в полифункциональности украшений в эпоху бронзы. Мы можем привести по крайней мере три случая находок гривен в комплекте с накосниками (мог. Нуртай, к. 2, п. 2, Кулевчи 6, к. 5, п. 3, Шондыкорасы 1, к. 1, п. 3) (рис. 45). Накосники крепились к разомкнутым концам гривен, причем сами гривны имели в этих случаях вертикальное сечение желобка, в отличие от горизонтального его расположения в тех случаях, когда гривны находятся непосредственно на шее погребенных. Можно вполне согласиться с версией об использовании подобных гривен в качестве венчика (Виноградов, 1998, с. 200), однако нельзя абсолютизировать это заключение и распространять его на остальные находки этого типа украшений. Гривны с прикрепленным к ним накосником могли

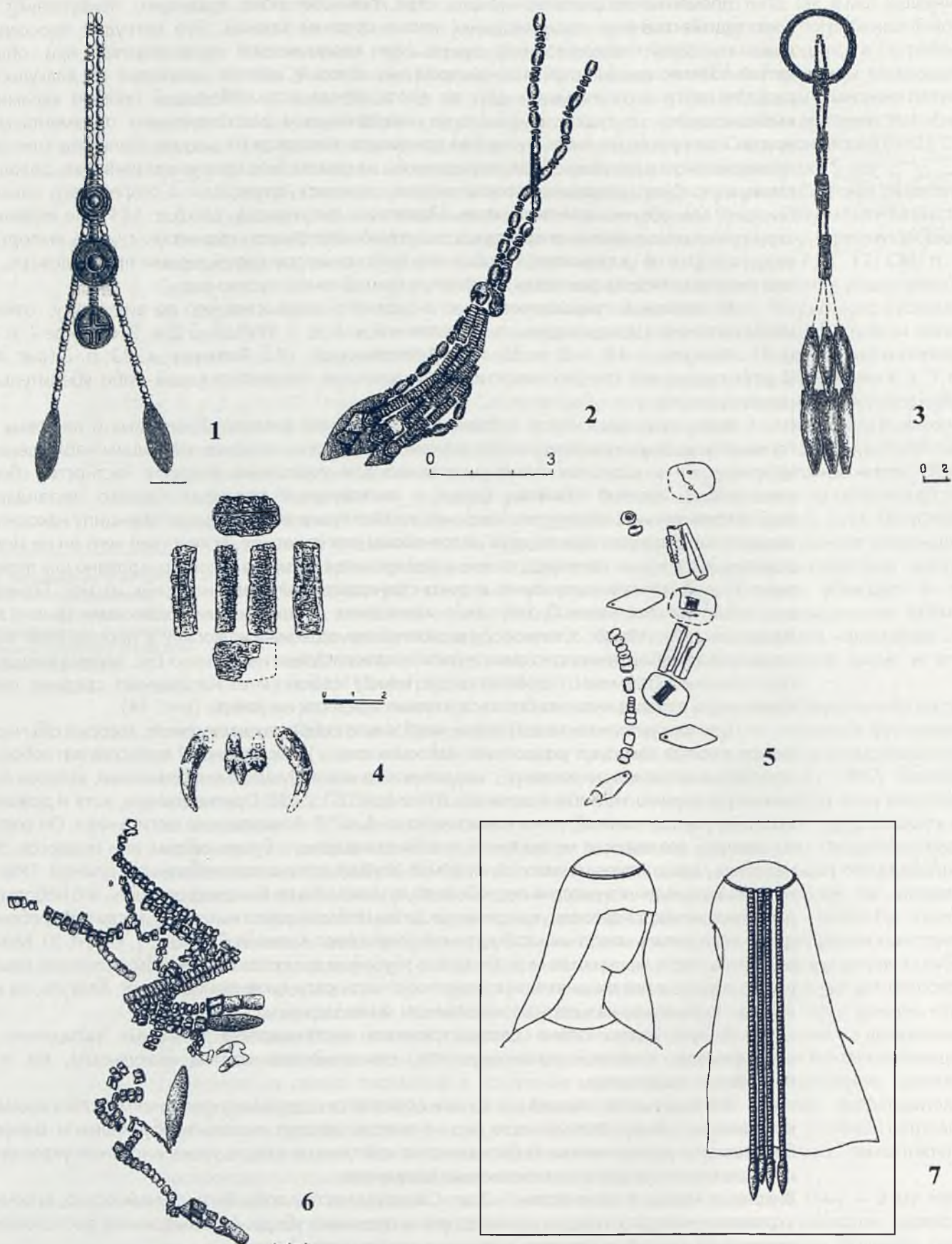

Рис. 45. Накосные украшения с гривнами, расположение украшений в погребениях: 1 – мог. Нуртай, к. 2, п. 2 (по: Ткачев, 2002а, рис. 52); 2 – мог. Шондыкорасы, к. 1, п. 3 (по: Хабдулина, 2000, рис. 4); 3 – мог. Кулевчи 6, к. 5, п. 3 (по: Виноградов, 1998, рис. 10)

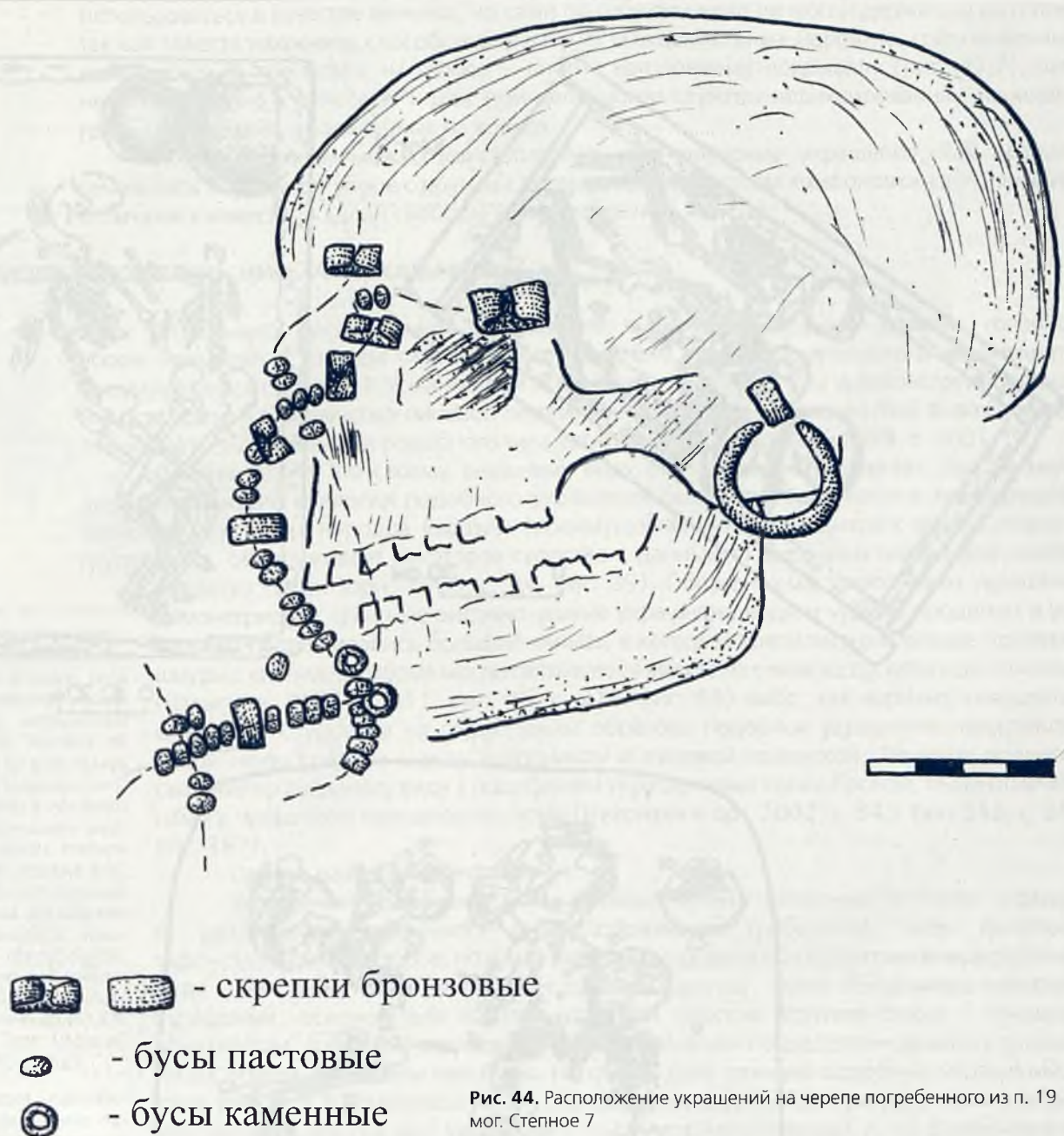
использоваться в качестве венчика, но сами по себе они вряд ли могли держаться на голове, так как тяжесть накосника способствовала бы их смещению вниз. Вероятно, гривны-венчики дополнительно крепились на голове – либо к наголовному покрывалу (рис. 43.7), либо непосредственно к волосам^[18]. Для этой цели могли служить зафиксированные на многих гривнах отверстия, сделанные на концах.

Таким образом, можно констатировать, что накосные украшения, как правило, сочетались в головном уборе с другими украшениями, при этом компоновка этих элементов отличалась известной долей свободы и разнообразия.

ЧЕЛЮСТНО-ЛИЦЕВЫЕ ПОДВЕСКИ: МИФ ИЛИ РЕАЛЬНОСТЬ?

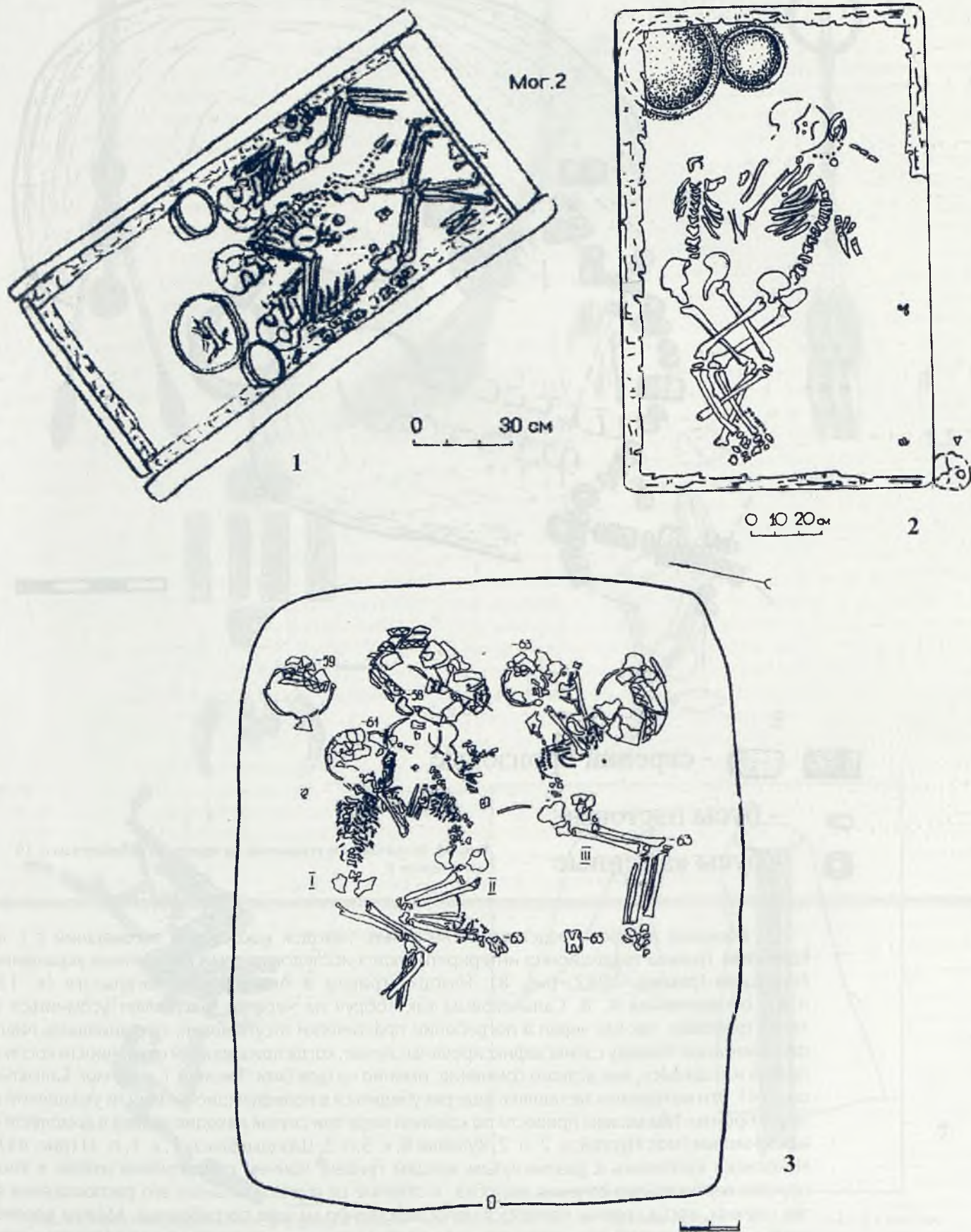
Отдельного рассмотрения заслуживает еще один спорный элемент головного убора. Речь идет о третьем типе женского головного убора, выделенного в неоднократно упоминавшейся статье Э. Р. Усмановой и А. А. Ткачева (1993, с. 78) и реконструированного ими как шапочка с челюстно-лицевой подвеской. Некоторые исследователи выражали свое сомнение в существовании подобного типа украшений (Виноградов, 1998, с. 200).

Действительно, по своему внешнему виду оно довольно необычно. Тем не менее довольно близкие аналогии подобного украшения были отмечены нами в традиционных костюмах некоторых народов Евразии (преимущественно относящихся к финно-угорской группе). Так, обнаруживает некоторое сходство с данным украшением марийская лицевая подвеска (Гаген-Торн, 1960, с. 94, рис. 39). Общие схемы компоновки украшений демонстрируют сложные височно-ушные украшения води и чуди: к продетым в уши серьгам подвешивались большие кольца, к которым крепились различные привески, шнуры с кистями, которые могли связываться вместе на спине и спускаться до поясицы (Шлыгина, 1986, с. 211, рис. 80, с. 214, рис. 83) либо, как вариант, связываться спереди и спускаться на грудь. Таким образом, подобное украшение представляет собой нечто среднее между накосником и лицевой подвеской. Лицевые подвески, сходные по внешнему виду с подобными украшениями эпохи бронзы, были отмечены нами в чувашском народном костюме (Николаев и др., 2002, с. 343, рис. 353; с. 369, рис. 387).

Однако разберемся в фактах.

Украшения подобного типа, видимо, очень непрочны и часто страдают от разрушения, вызванного либо вторжением грабителей, либо действием тафономических факторов, поэтому очень редко удается обнаружить их в первоизданном виде. Тем не менее в некрополях средней бронзы было обнаружено несколько украшений, основой для которых служили плоские круглые бляхи с чеканным орнаментом, соединенные между собой «цепочкой» посредством двойных-тройных низок обойм, бусин или пронизок. На самом деле находки подобных украшений не столь редки. Э. Р. Усмановой и А. А. Ткачевым приводятся три примера таких находок: мог. Балыкты, огр. 14, мог. Ижевский 1, п. 18, мог. Алексеевский, п. 13. В свою очередь можем прибавить к ним находки, интерпретируемые нами как челюстно-лицевые подвески, из мог. Кулевчи б, к. 4, п. 1, мог. Степное 7, п. 17, п. 31, мог. Алакульский, к. 22, п. 12(?), к. 27, п. 7(?), мог. Кизильский, к. 5, п. 2, мог. Ново-Ябалаклинский 1, п. 3, мог. Спиридоновский, п. 13^[19] – в целом 13 случаев (рис. 46; 47; фото 9, 11).

Единые принципы компоновки элементов этих украшений позволяют признать за ними и единое функциональное назначение, примерно так же, как эти принципы расположения элементов украшения позволяют определить накосник, даже если он не находился непосредственно на голове погребенной. Перемещенные и частично разрушенные комплексы украшений давали почву для различной их трактовки: и как обшивку ворота платья (Кривцова-Гракова, 1947, рис. 8), и как обшивку венчика (Виноградов, 1998, с. 200)^[20]. С последней версией можно поспорить уже в том, что по нашим сопоставлениям в соответствии с чертежом, представленным в публикации, длина данного украшения не соответствует размеру окружности черепа погребенной. Кроме того, на опубликованном чертеже хорошо видно, как по окружности черепа цепочкой располагаются маленькие круглые бляшки, перемежающиеся с бусинами (рис. 50). Этот ряд украшений и составлял, по всей вероятности, обшивку венчика. Ниже, на лице погребенной, располагается то, что является, по нашим представлениям, челюстно-лицевой подвеской, – два ряда крупных блях, соединяющихся низками

[18] Хотя в петровско-алакульских памятниках Зауралья и Казахстана гривны второго типа связаны с накосниками, нельзя по имеющимся материалам точно установить, носили ли их на голове или на шее. В мог. Дашти-Кози (Таджикистан), который связывается исследователями с позднейшей миграцией андроновских племен в Среднюю Азию, гривна второго типа, хотя более широкая и массивная, чем петровские и алакульские аналоги, находилась на шее погребенной. На ее концах, как и у многих гривен, изученных нами, имелись отверстия, очевидно, для закрепления на шее (Исаков, Потемкина, 1989, с. 156).

[19] Интерпретация комплексов украшений из данных памятников как челюстно-лицевых подвесок сделана нами на основе общей структуры, характерной для всех подобных украшений.

[20] Похожее расхождение в трактовке комплексов украшений периодически возникают среди археологов. Так, А. Х. Халиков трактовал комплекс украшений из п. 2 Маклашевского 3-го могильника как обшивку венчика (Халиков, 1961). Однако Д. Ф. Файзулина и А. А. Чижевский отмечают, что в этом погребении украшения располагались в области шеи погребенной, так же, как и идентичные украшения в п. 169 Мурзихинского могильника, и трактуют их как нагрудник (Файзулина, Чижевский, 2003).



1



2

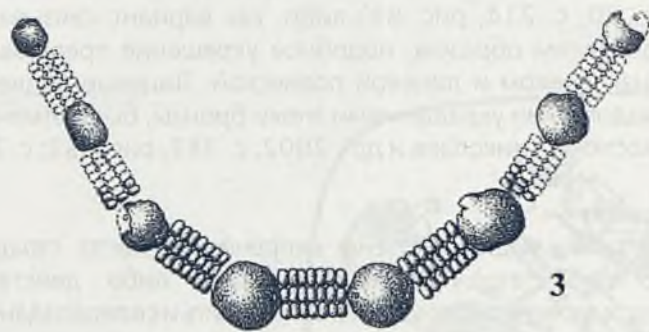

3

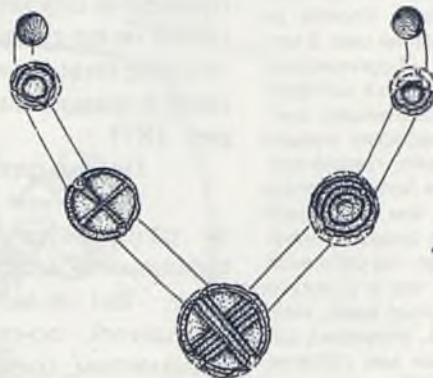

4



5

Рис. 46. Реконструкции челюстно-лицевых подвесок из погребений эпохи бронзы: 1 – мог. Балыкты, огр. 14 (по: Ткачев, 2002б, рис. 137); 2 – мог. Степное 7, п. 17; 3 – мог. Алакульский, к. 22, п. 12; 4 – мог. Степное 7, п. 31; 5 – мог. Кулевчи 6, раскоп 4, п. 1 (по: Виноградов, 1998, рис. 7). 2–5 – реконструкции Е. Куприяновой

Рис. 47 (с. 71). Реконструкции челюстно-лицевых подвесок из погребальных комплексов срубной культурно-исторической общности (автор реконструкций – Е. Куприянова). 1 – мог. Ново-Ябалаклинский 1, п. 3 (по: Горбунов, 1977, рис. 7); 2 – мог. Кизильский, к. 5, п. 2 (по: Стоколос, Стоколос, 2004, рис. 19); 3 – мог. Спиридоновский, п. 13 (по: Кузнецов, Мочалов, 1999, рис. 15.2)

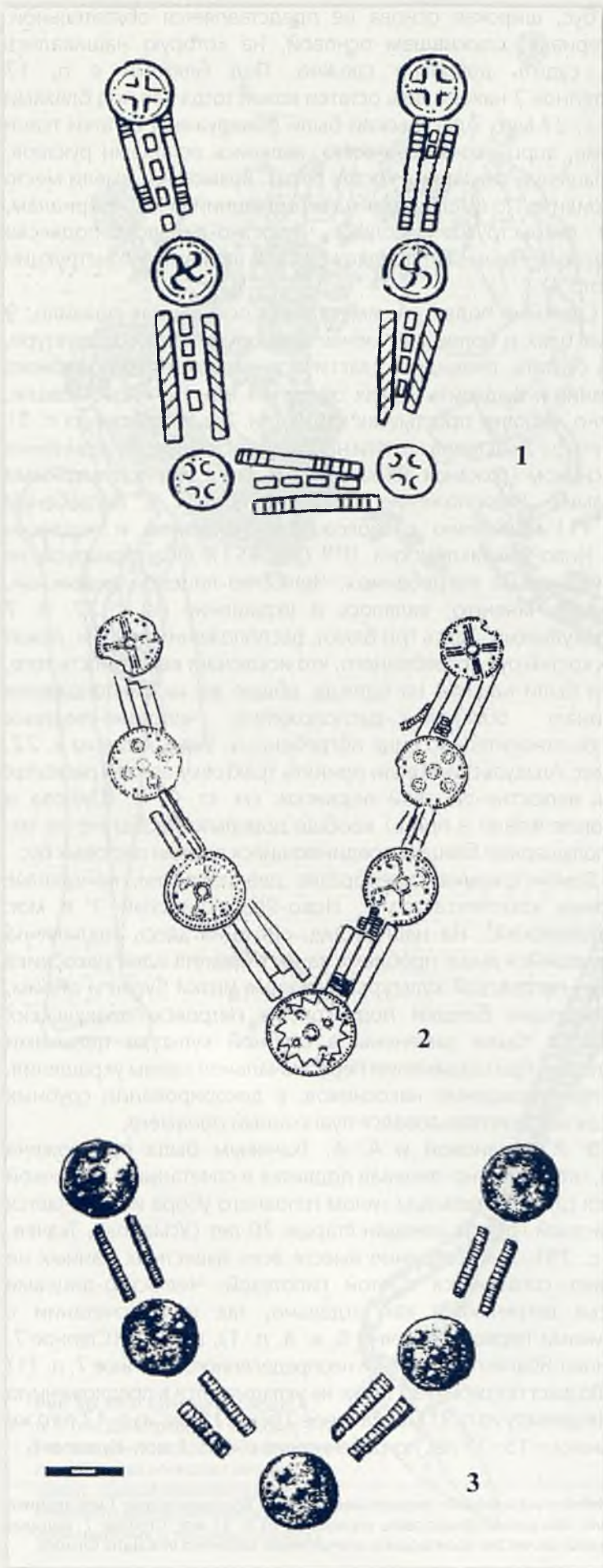

обойм, расположенных под углом друг к другу, и внутри угла еще одна низка бусин. Реконструкция автора раскопок (рис. 31.2), судя по которой, весь комплекс украшений был нашит на шапочку, расплзшуюся под действием тафономических факторов, представляется довольно сомнительной.

В то же время существуют погребения, где украшения, найденные *in situ*, бесспорно являлись челюстно-лицевыми подвесками: мог. Балыкты, огр. 14, мог. Степное 7, п. 17, мог. Спиридоновский, п. 13 (рис.48). Автор данной монографии до недавнего времени также являлась противником гипотезы о существовании челюстно-лицевых подвесок. Основным возражением было то, что все элементы этого украшения имеют лицевую и изнаночную сторону, при закреплении же их цепочкой друг за другом, за диаметрально противоположные отверстия, и последующем креплении к вискам низ цепочки будет располагаться горизонтально, обнажая изнаночную сторону украшения. При ближайшем рассмотрении материалов оказалось, что здесь имеет место принципиально другая структура креплений. В ее основе лежит угловая конструкция. Так, блях, как правило, нечетное количество (5–7–9), центром является самая крупная бляха, к которой соединительные звенья (пронизы, обоймы) крепятся не за противоположные ее концы, а за находящиеся рядом отверстия. В украшении из мог. Степное 7 соединительные звенья обойм имели трапециевидную форму – 5 обойм в верхней низке, 4 – в нижней, за счет чего вся цепочка приобретала округлую форму. При описанном угловом способе крепления вся конструкция при закреплении на головном уборе разворачивается в вертикальной плоскости и видна лишь лицевая сторона украшения.

Существование челюстно-лицевых подвесок, на наш взгляд, по имеющимся материалам можно считать вполне доказанным. Сложнее дело обстоит с реконструкцией их внешнего вида. Кроме указанной характерной детали, являющейся диагностирующим признаком подвесок – углом расположенных блях, соединяющихся между собой обоймами или пронизями, внутри, как правило, реконструируется еще один ряд украшений. На мог. Балыкты и Кулевчи 6 это бусы, на мог. Степное 7 (п. 17) – полушарные бляшки. Крепились ли два этих ряда украшений на общую органическую основу или на отдельные фрагменты, сказать трудно. В украшении из мог. Степное 7 полушарные бляшки располагались четко посередине над рядами обоймочек, исключая два крайних промежутка между большими бляхами. Взаиморасположение элементов свидетельствует о том, что они, скорее всего, были пришиты к единой основе, шириной превосходящей ширину крупных блях. С другой стороны, когда вторым рядом украшений являлась

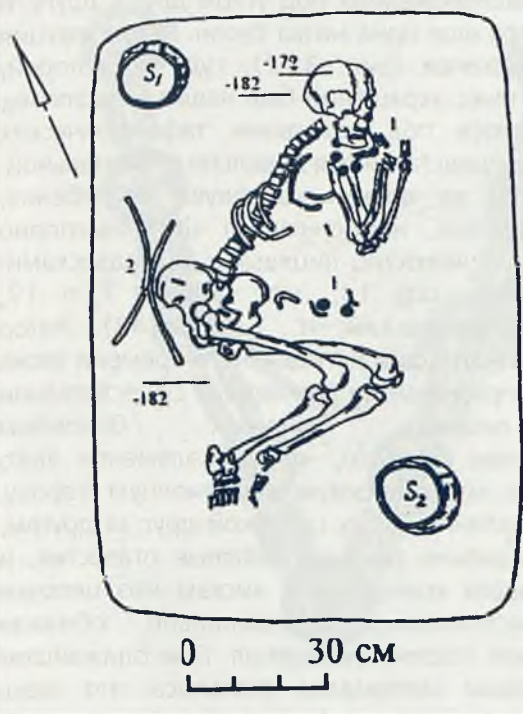

Вверху:
Рис. 48. Мог. Спиридоновский, п. 13, план погребения (по: Кузнецов, Мочалов, 1999, рис. 15.1). Расположение элементов лицевой подвески в погребении

Рис. 49. Комплекс украшений головного убора (накосник + лицевая подвеска) из п. 31 мог. Ново-Ябалаклинский 1 (по: Горбунов, 1977, рис. 7)

низка бус, широкая основа не представляется обязательной. О материале, служившем основой, на которую нашивались бляхи, судить довольно сложно. Под бляхами в п. 17 мог. Степное 7 находились остатки кожи, тогда как под бляхами в п. 7, к. 27 мог. Алакульский были обнаружены остатки ткани (которые, впрочем, скорее всего, являлись остатками рукавов, т.к. украшение лежало на костях руки). Возможно, имели место оба варианта. По имеющимся на сегодняшний день материалам, точная реконструкция облика челюстно-лицевой подвески невозможна. Нами был предложен свой вариант реконструкции (см. фото 9).

Сложные подвески, имеющие в основе, как правило, 9 крупных блях и более или менее единообразные по структуре, можно считать, очевидно, классическим вариантом подобного украшения и выделить их как основной тип. Но существовали, вероятно, и более простые их вариации. Так, подвеска из п. 31 мог. Степное 7 состояла из пяти небольших бляшек, в соединении с накосником (кожаная лента с нашитыми в ряд полушарными бляшками). Расположение этого украшения в погребении (фото 11) идентично расположению накосника и подвески в мог. Ново-Ябалаклинский 1^[21] (рис. 51). Оба гарнитура не были надеты на погребенных. Челюстно-лицевой подвеской, по нашему мнению, являлось и украшение из к. 27, п. 7 мог. Алакульский. Здесь три бляхи, расположенные углом, лежат поверх костей рук погребенного, что исключает вероятность того, что они были нашиты на одежду, общее же их расположение напоминает обычное расположение челюстно-лицевых подвесок относительно лица погребенных. Украшение из к. 22, п. 12 мог. Алакульский (если принять трактовку автора раскопок его как челюстно-лицевой подвески: см. ст. С. Н. Шилова и А. А. Богатенковой в прил.) вообще довольно необычно по составу: полушарные бляшки, соединяющиеся рядами пастовых бус.

Демонстрируют своеобразие две подвески, найденные в срубных комплексах (мог. Ново-Ябалаклинский 1 и мог. Спиридоновский). На наш взгляд, ситуация здесь аналогична обсуждавшейся выше проблеме заимствования идеи накосника у племен петровской культуры. Сложные низки бусин и обойм, перемежающие бляшки подвесок из петровско-алакульских комплексов, были заменены в срубной культуре цельными пронизками, при сохранении первоначальной схемы украшения. Как и при украшении накосников, в декорировании срубных подвесок часто использовался пуансонный орнамент.

Э. Р. Усмановой и А. А. Ткачевым была предложена версия, что челюстно-лицевая подвеска в сочетании с шапочкой является самостоятельным типом головного убора и встречается у возрастной группы женщин старше 20 лет (Усманова, Ткачев, 1993, с. 79). Увы, сведение вместе всех известных данных не позволяет согласиться с этой гипотезой. Челюстно-лицевые подвески встречаются как отдельно, так и в сочетании с накосниками первого (Кулевчи 6, к. 4, п. 1), второго (Степное 7, п. 17, Ново-Ябалаклинский 1) и неопределенного (Степное 7, п. 31) типов. Возраст погребенных также не укладывается в предложенную схему: индивиду из п. 31 мог. Степное 7 было 15 лет, из п. 17 того же могильника – 15–17 лет, погребенной из к. 4, п. 1 мог. Кулевчи 6 –

[21] Именно ассоциация с украшением из Ново-Ябалаклинского 1 могильника позволила нам идентифицировать украшение из п. 31 мог. Степное 7, которое при полевой расчистке производило впечатление хаотично лежащих бляшек.



Рис. 50. Мог. Кулевчи 6, раскоп 4, п. 1 (по: Виноградов, 1998, рис. 7). Расположение украшений на черепе погребенной позволяет интерпретировать данный комплекс как остатки головного убора, включающего в себя накосник и лицевую подвеску

18–20 лет, погребенный в п. 7, к. 27 Алакульского могильника определен как подросток 12–13 лет.

Таким образом, по имеющимся на данный момент материалам мы не можем признать за разными типами накосников и челюстно-лицевой подвеской соответствие социовозрастным категориям владелиц. Скорее всего, описанные украшения являлись просто различными вариантами праздничного (ритуального) головного убора (он мог включать как отдельно накосник или лицевую подвеску, так и все вместе). Различия типов накосников объясняются, скорее всего, не их разным семантическим значением, а их отличными функциями в головном уборе и разным временем бытования. По возрасту праздничные уборы встречаются в погребениях девушек от 6 лет и старше, но не отмечены у пожилых для того времени женщин (старше 30 лет).

Все описанные выше типы головных уборов – накосники, венчики с височными украшениями, косоплетки и пр. характерны для памятников петровско-алакульского круга. В завершении главы нужно констатировать, что, к сожалению, очень мало известно нам об органической составляющей головных уборов. Так как в случае контакта с бронзовыми украшениями фиксируется чаще всего кожа, можно считать, что венчики или начельные повязки изготавливались из кожи. Но можно предположить и существование альтернативных вариантов головных уборов. Например, в мог. Бозенген к. 8, м. 3 реконструируется наголовное покрывало, расшитое рядами пастовых бус и клыков (рис. 52). Ширина покрывала составляла примерно 30–35 см, вероятно, оно было не кожаным, а тканым, так как ткань – материал более мягкий. На голове покрывало закреплялось, по всей вероятности, той же налобной повязкой или лентой.

Представленные в главе реконструкции являются основными типами головных уборов женщин эпохи средней бронзы Урала и Казахстана. Остается надеяться, что новые материалы смогут подкрепить сделанные выводы, однако не исключаем возможности находок и оригинальных вариантов головных уборов.



Рис. 51. Расположение украшений, связанных с головным убором, в погребениях: 1 – мог. Ново-Ябалаклинский 1, п. 3 (по: Горбунов, 1977, рис. 7); 2–3 – мог. Степное 7, п. 31 (расположение элементов украшения в погребении (3) и возможная реконструкция головного убора (2) (реконструкция Е. Куприяновой)



1

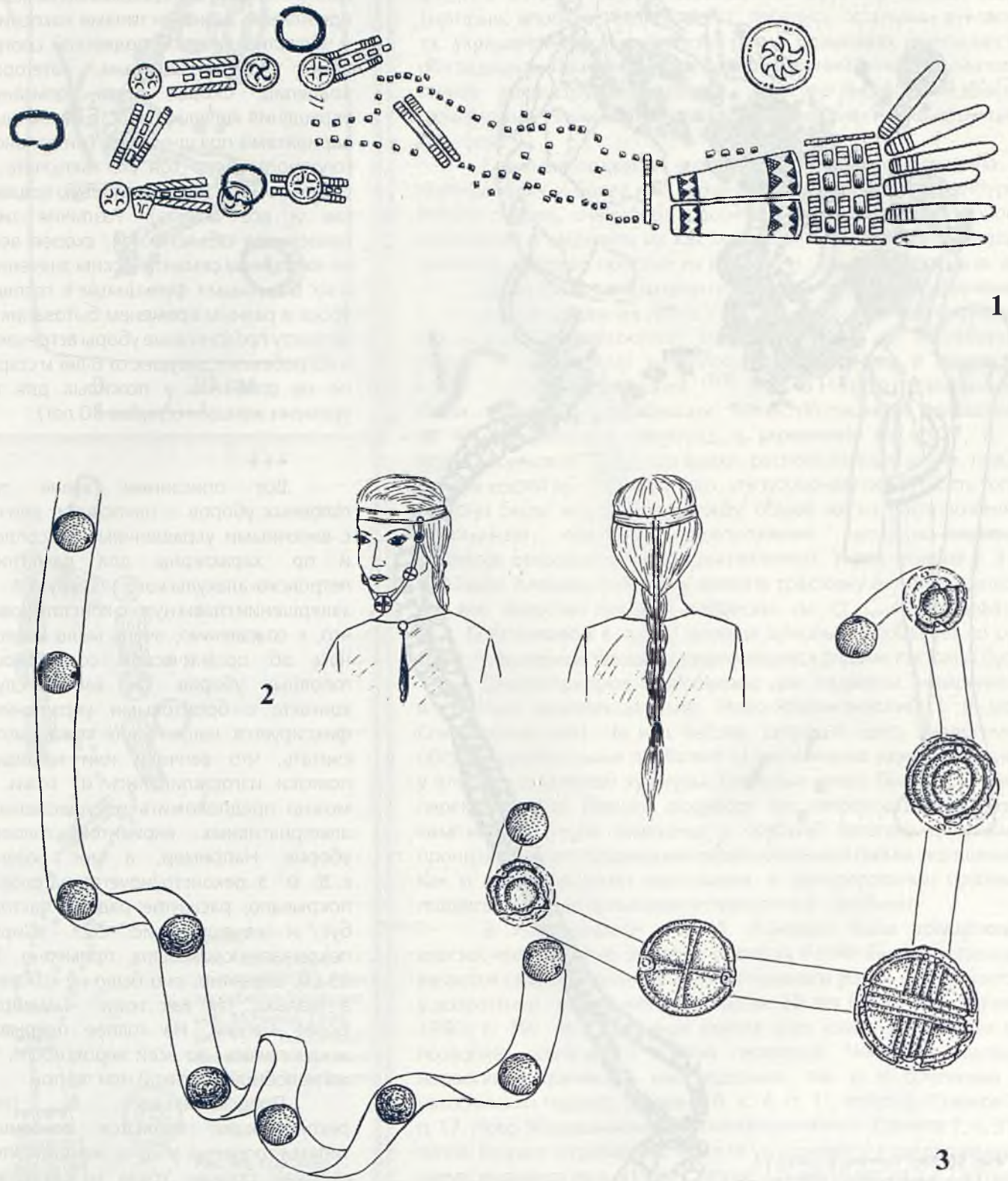
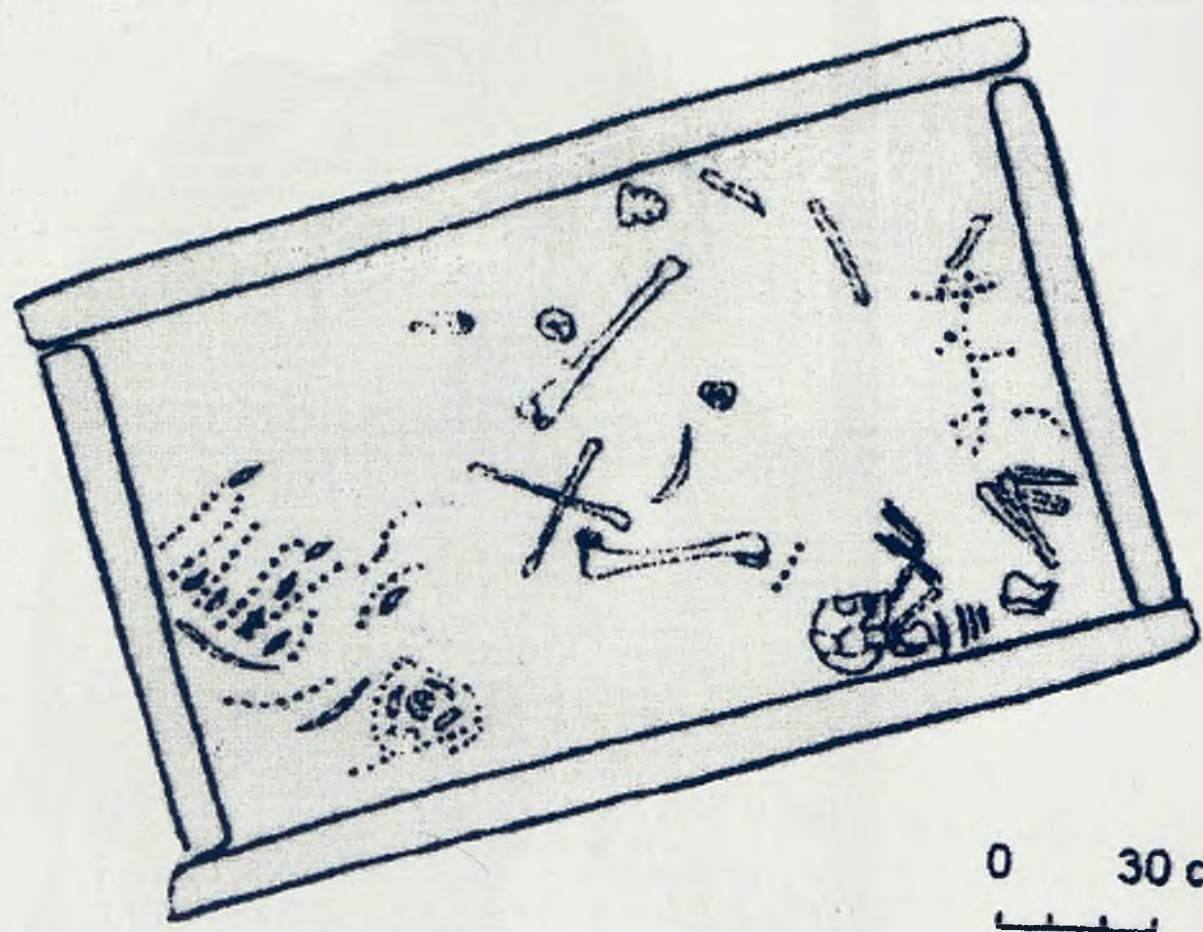
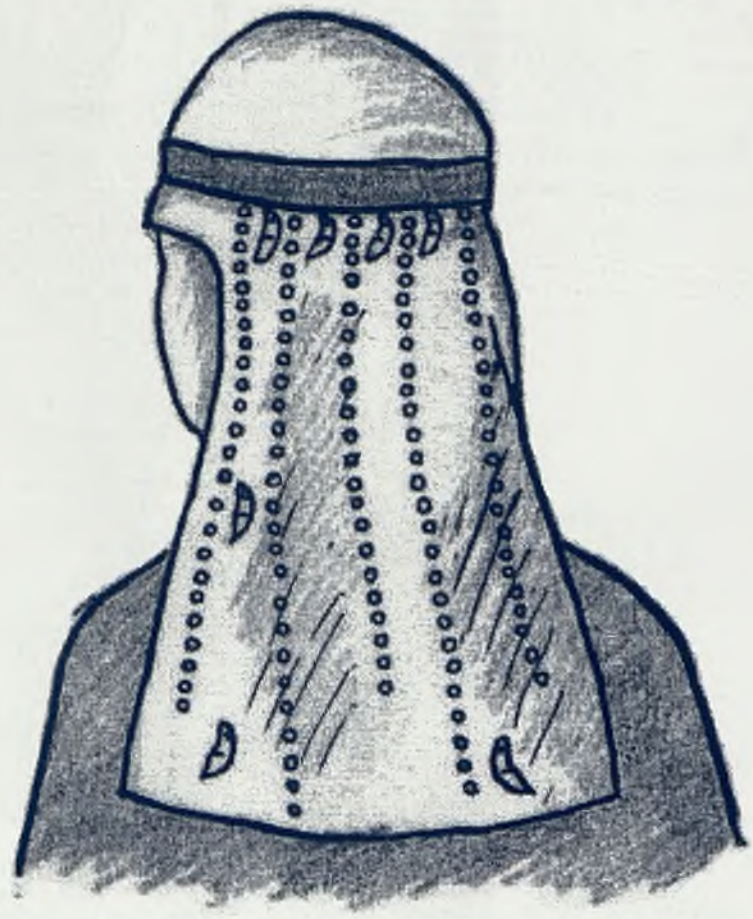

2

Рис. 52. Мог. Бозенген, к. 8, п.3: 1 – план погребения (по: Ткачев, 2002а, рис. 80); 2 – возможная реконструкция наголовного покрывала из погребения (реконструкция Е. Куприяновой)

Фото 8. Накосное украшение
из п. 17 мог. Степное 7:

1 – украшение, взятое из погребения
монолитом в процессе расчистки;

2 (с. 77) – накосное украшение после
реставрации





2

ГОЛОВНЫЕ УБОРЫ И НАКОСНЫЕ УКРАШЕНИЯ

[77]

ЖЕНСКИЙ КОСТЮМ ЭПОХИ БРОНЗЫ КАК «ТЕКСТ»



Фото 9. Челюстно-лицевая подвеска из п. 17 мог. Степное 7:
1 – украшение после реставрации; 2 (справа) – современная копия украшения





Фото 10. Современная копия накосного украшения из мог. Чекатай

Справа:

Фото 11. Расположение остатков челюстно-лицевой подвески в п. 31 мог. Степное 7

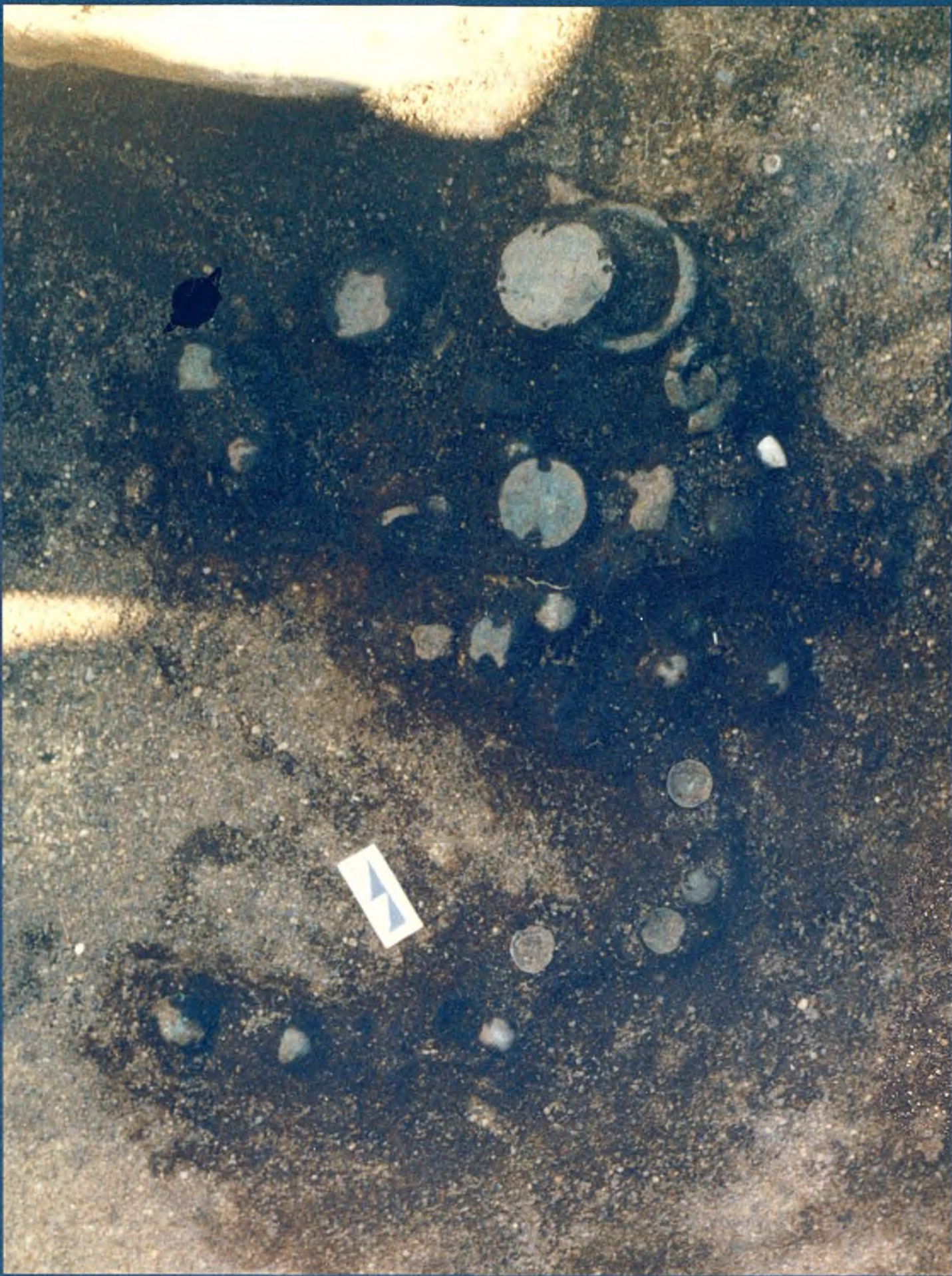

ГОЛОВНЫЕ УБОРЫ И НАКОСНЫЕ УКРАШЕНИЯ

[81]

ЖЕНСКИЙ КОСТЯК ЭПОХИ БРОНЗЫ КАК «ТЕКСТ»

ОДЕЖДА И ЕЕ УКРАШЕНИЯ



«До начала всякой интерпретации информационного содержания костюма необходимо восстановить его целостность, то есть реконструировать конкретный комплекс. Характер реконструкции зависит от степени сохранности артефактов и количества и качества дополнительных источников (письменных, изобразительных, эпических и т. п.)» (Доде, 2005, с. 306). В связи с этим автором цитируемой работы предлагаются в качестве методики три типа реконструкции костюмов:

1. Если восстановление полностью основывается на первоисточнике, то есть на артефактах, позволяющих восстановить крой одежды, ее пространственную форму, манеру ношения, комплекс убранства, то реконструкцию следует считать аутентичной, соответствующей подлиннику.
2. В случае, когда в распоряжении исследователя нет артефактов, характеризующих крой одежды, но имеются достаточно подробные изобразительные материалы в совокупности с другими археологическими источниками, письменными и фольклорными свидетельствами, этнографическими параллелями, характеризующими пространственную форму костюма, его убранство, манеру ношения и характер используемых материалов, позволяющих достоверно выполнить реконструкцию и признать ее неопровержимый характер, речь идет об аподиктической модели. Аподиктическая реконструкция представляет не конкретный археологический комплекс, а культурную форму, характерную для определенного историко-культурного пространства.
3. Если в наличии есть только убранство костюма или его элементы, но отсутствует системообразующая основа – одежда, для восстановления которой нет никаких достоверных источников, речь может идти только о гипотетической реконструкции, в которой исследователь размещает имеющиеся у него артефакты в соответствии с его собственными представлениями (Доде, 2005, с. 306–307).

По мнению автора классификации, «отсутствие информации о базе костюма – одежде не позволяет вообще реконструировать костюмный ансамбль» (Доде, 2006, с. 306); «размещение имеющихся артефактов на произвольно выполненных изображениях одежды вряд ли следует считать реконструкцией. Тем не менее необходимость графической реконструкции «археологического» костюма обоснована тем обстоятельством, что костюм является визуальным объектом, создаваемым человеком для зрительного восприятия» (там же, с. 307). Но, во-первых, при сборе всей информации с большого массива памятников, все же имеются некоторые возможности реконструкции отдельных частей одежды и обуви. Во-вторых, мы склонны согласиться с методикой реконструкции костюмного комплекса, предложенной С. А. Яценко, базирующейся на восстановлении силуэта одежды, который создают нашитые на нее и прикрепленные к ней мелкие аксессуары. «Как правило, при изучении одежды ключевым элементом классификаций и анализа является крой. Однако в наших материалах он обычно вообще не отражен или документирован крайне фрагментарно (детали изображений) или предположительно (ряды декора из бляшек или бус). Впрочем, силуэт и система декора даже более информативны в плане отражения этнической специфики и межэтнических контактов, всех основных функций одежды в данных обществах» (Яценко, 2006, с. 8). «В условиях дефицита данных о крое силуэт и система декора являются надежными и репрезентативными источниками» (там же, с. 18). К большому сожалению исследователей, занимающихся реконструкцией костюма древнего населения степной полосы Евразии, археологические материалы эпохи бронзы не дают практически никакой информации о внешнем виде одежды как таковой. Почвенные и климатические условия региона таковы, что базовые детали одежды реконструировать практически невозможно. Однако некоторые существенные детали покроя костюма, как будет показано ниже, реконструируются по расположению металлических украшений, кое-какую информацию дают остатки органики, сохраняющиеся в основном в контакте с солями меди. К анализу удастся также привлечь как хронологически близкие пространственно-культурные материалы, так и некоторые графические свидетельства (например, изображение деталей костюма на костяных «куклах» эпохи неолита). Таким образом, при восстановлении облика женского костюма эпохи средней бронзы мы имеем дело не с аутентичной реконструкцией конкретного комплекса, но и не с

гипотетической реконструкцией абстрактно расположенных украшений. Описание общего вида женского костюма, представленное в данном исследовании, является аподиктической моделью, представляющей культурную форму костюма, характерную для племен Южного Зауралья и Казахстана эпохи средней бронзы.

По словам О. А. Сухаревой, «одной из важнейших задач, которые должны быть решены при изучении одежды в плане ее истории, является вопрос о принципах конструирования, то есть ее покроя. Покрой – это основа одежды, технологическое решение задачи приспособления материала... к формам человеческого тела» (Сухарева, 1979, с. 77). В то же время существующие свидетельства убеждают нас, что чем дальше во времени, тем единообразнее облик непосредственно одежды, культурное своеобразие которой придают не детали покроя, а дополнительные атрибуты (украшения, орнаментация и пр.)

Изготовление одежды

По археологическим данным, в качестве материалов для изготовления одежды у племен синташтинской, петровской и алакульской культур фиксируются кожа и ткань. Чаще всего в контакте с бронзовыми украшениями сохраняются остатки кожи. Кожа фиксируется под браслетами, низками бус на ногах, бронзовыми украшениями, связанными с головным убором^[22]. Как говорилось в предыдущей главе, бронзовые детали головных уборов, по всей вероятности, собирались на кожаную основу. Кожа на ногах, скорее всего, связана с остатками обуви. Основная же одежда, по-видимому, изготавливалась из ткани^[23]. Остатки ткани сохраняются гораздо хуже и на костях фиксируются значительно реже, чем кожа, но такие примеры существуют (мог. Степное, к. 4, п. 10, Балыкты, к. 24, п. 6; Лисаковский, к. 1, п. 1, мог. Алакульский, к. 27, п. 7 и др.). В п. 7, к. 27 Алакульского могильника значительный фрагмент ткани сохранился под бронзовой бляхой, лежавшей поверх костей рук погребенной (см. статья С. Н. Шилова и А. А. Богатенковой в прил., рис. 7). Судя по чертежу погребения, ткань вполне могла являться частью рукава.

Развитие ткачества у племен бронзового века обсуждалось во многих работах (Глушков, Глушкова, 1992; Орфинская, Голиков, Шишлина, 1999; Галиуллина, 2000 и т. д.). Ткань использовалась в гончарстве, при формовке сосудов на основе в качестве прокладки, о чем свидетельствуют отпечатки, фиксируемые внутри сосудов. Внутри крупных сосудов объемом более 10 литров из изученных нами коллекций фиксируются отпечатки цельных кусков ткани шириной не менее 50 см (например, мог. Степное 7, п. 17, сосуды № 1, 5, 6, 8). По определениям исследователей, основным сырьем для ткацкого производства эпохи бронзы являлось растительное, а не животное волокно (Шишлина, 1999, с. 34; Галиуллина, 2000, с. 102). По мнению Н. И. Шишлиной, изначально в ткачестве доминировало именно растительное сырье, и только примерно в исследуемый нами период (начало–середина II тыс. до н. э.) некоторое распространение получают шерстяные ткани (Шишлина, 1999, с. 30–35). При определении типа сырья исследователи базируются в основном на отпечатках ткани, оставленных внутри керамики; с другой стороны, возможно, что в гончарстве в качестве прокладок сознательно использовались именно ткани растительного происхождения, как более жесткие (шерстяная ткань, как известно, более эластичная и имеет склонность растягиваться) и менее ценные. Однако остатки нитей, зафиксированные нами внутри низок бус в многочисленных комплексах украшений мог. Степное 7, а также нити, которыми были сшиты уникальные остатки кожаной обуви из п. 1 мог. Исинея 1, имели также растительное происхождение. Единственный достоверно зафиксированный нами фрагмент шерстяной ткани, сохранившийся в контакте с лезвием бронзового ножа, происходит из синташтинского погребения 10 могильника Степное^[24] (фото 18.2). О вероятном использовании шерсти в хозяйстве говорит широкое развитие овцеводства у племен синташтинской, петровской и алакульской культур. В индоевропейских языках лингвисты отмечают тесную связь терминов, обозначающих «овцеводство», «шерсть», «прядение» (Гамкрелидзе, Иванов, 1984, с. 581). В эпоху средней – поздней бронзы в регионе достигло достаточно высокого уровня разведение мелкого рогатого скота, преимущественно овец^[25]. Овцеводство, по-видимому, имело мясо-шерстное направление, об этом говорит возрастная структура убоя животных в рамках поселенческих комплексов (Косинцев, 1989, с. 98; 2000, с. 33). Станным образом этот аспект животноводства практически никак не отражен в сохранившихся

[22] Говоря об органических остатках, мы имеем в виду, прежде всего, известные лично нам материалы – могильники Степное 7, Исинея 1, Чекатай, определение образцов с которых выполнено археозоологом Л. Л. Гайдученко. Однако в большинстве публикаций материалов мы встретили такую же ситуацию, и думается, что авторы раскопок согласятся с нашими утверждениями.

[23] Вопрос о роли браслетов и остатках кожи под ними будет затронут позже.

[24] Неопубликованные материалы, раскопки Д. Г. Здановича, 2006 г.

[25] При подсчете «по особям» доля МРС среди поселенческих остеологических останков варьируется в пределах от одной трети до более чем 50 %. При этом нужно признать, что проблема реконструкции реального стада эпохи бронзы по-прежнему относится к числу тех научных проблем, которые «окончательно не решены или даже не рассматривались» (Косинцев, 1989, с. 102).

[26] Информация Д. Г. Здановича по результатам раскопок могильника Калмыцкая Моляня (срубно-алакульский тип памятников).

остатках материальной культуры. Мнение К. В. Сальникова о наличии многочисленных отпечатков «шерстяных нитей» изнутри гончарных изделий (Сальников, 1952б, с. 58) не подтверждается современными исследованиями, как, вероятно, и мнение И. Л. Черная (1985) об органической связи происхождения ткачества и овцеводства (подавляющее большинство фрагментов шерстяных изделий, относящихся к эпохе бронзы, – не тканые, а плетеные или вязаные образцы). В литературе, в частности, при описании раскопок С1 можно встретить указания на находки на полах могил подстилок из кошмы (Генинг, Зданович Г, Генинг, 1992, с. 255, 256, 286). Квалифицированные определения состава этих органических остатков отсутствуют. Как показывают контрольные данные, авторы раскопок могли ошибочно атрибутировать в качестве войлока (кошмы) сильно тафономизированные остатки обычных травяных подстилок^[26]. При этом нужно отметить, что в эту эпоху шерстяные ткани и плетение из шерсти уже были известны – по крайней мере, на сопредельных территориях. Находки изделий из шерсти, выполненные в технике ткацкого и неткацкого текстиля, известны как в срубных курганах на западе, так и в восточном ареале «андроновской культуры» (Черная, 1985, с. 106–107).

Большую часть сведений об уровне технологии ткачества исследователи получают также благодаря отпечаткам ткани на сосудах. В большинстве случаев отпечатки на сосудах синташтинской, петровской и алакульской культур принадлежат тканям с полотняным переплетением. Специалисты фиксируют довольно высокий уровень развития ткачества в названных культурах, все исследованные образцы тканей были изготовлены на ткацких устройствах типов 2 и 3 по классификации О. В. Орфинской, В. П. Голикова, Н. И. Шишлиной (2 – простейший ткацкий станок с вертикальной или горизонтальной рамой для натяжения и фиксации нитей основы, ручным перебором уточной нити в одну сторону и механическим перебросом в другую; 3 – классический ткацкий станок с механическим перебросом уточной нити в обе стороны и устройством для формирования второго ткацкого зева) (Орфинская, Голиков, Шишлина, 1999, с. 72) (рис. 53).

Прядение и ткачество, по данным лингвистики, еще в общеиндоевропейский период относились к сфере занятий домашним хозяйством, которое было обязанностью женщин (Гамкрелидзе, Иванов, 1984, с. 704). По подсчетам Т. Н. Глушковой ткачество и изготовление одежды занимало у женщин бронзового века около трети рабочего времени (Глушкова, 1992).

Как говорилось выше, органические остатки фиксируются на памятниках исследуемых нами культур настолько редко, что мы не можем получить достаточно полного представления о текстильных изделиях данной эпохи. Однако в ряде случаев даже в хронологически более ранних культурах археологами обнаруживались изделия очень высокого уровня изготовления. В одном из ямных погребений Прикубанья было найдено тканое покрывало с сюжетной росписью, выполненной киноварью (Бочкарев и др., 1983, рис., 9). В раннекатакомбном погребении могильника Три Брата исследован ковер с геометрическим узором из параллельных полос, зигзагообразных линий и линий, образующих узор из ромба (Синицын, 1948). Исследования мумифицированных захоронений в провинции Синцзян (Северо-западный Китай), датируемых III тыс. до н. э. и соотносимых частью западных исследователей с индоевропейскими народами (в частности, тахарами) (The ancient corpses of Xinjiang, 2004), представляют интереснейшие образцы тканей. Среди них ткани с вышивкой, с гофрированными и тиснеными узорами, орнаментами, нанесенными краской. Можно предполагать, что и в исследуемых нами культурах ткани украшались различными способами, однако прямых свидетельств этого мы не находим.

Что касается цвета одежды, то в нескольких случаях зафиксировано, что остатки текстиля и кожи из погребений петровской и алакульской культур были окрашены красителем красного цвета (мог. Лисаковский, к. 1, п. 1, мог. Степное 7, п. 31, мог. Алакульский, к. 22, п. 12, мог. Исиной 1, п. 12). При раскопках в 1911 г. могильника Петропавловский в Северном Казахстане Ю. П. Аргентовским был зафиксирован красный тлен около черепа (к. 4, к. 8). В к. 4, кроме того, близ останков погребенного «в тонком красноватом слое, образовавшемся как бы от сгнившей красной материи, найдено около 100 аргиллитовых бусин» (Оразбаев, 1958, с. 264). Органические остатки красного цвета были зафиксированы и в нескольких погребениях могильника Дашти-Кози, материалы которого свидетельствуют о позднейшей миграции племен андроновской общности в Среднюю Азию (Исаков, Потемкина, 1989, с. 155). Химический анализ остатков текстиля показывает, что пряжа окрашивалась краппом, получаемым из корней марены красильной (Сальников, 1951, с. 140; Усманова, Логвин, 1998,

с. 16). Вероятно, крашение ткани было трудоемким процессом, в связи с чем можно предположить, что из окрашенной ткани изготавливались только праздничные одежды, повседневное же платье шили из неокрашенного холста. Окрашиваться могли также детали костюма, изготавливаемые из кожи. На фото 18.3 представлены остатки кожи от обуви (мог. Исиной 1, п. 12), окрашенные в красный цвет.

Относительно цветовой гаммы окрашенных тканей, исследования специалистов показывают, что, благодаря красителям, получаемым из корней семейства мареновых, в зависимости от технологии приготовления и разновидности, можно получить богатый спектр оттенков – от бордового, красного и темно-коричневого до светло-коричневого и розового. Судя по тому, что все зафиксированные образцы окрашенной одежды были красных оттенков, можно предполагать, что основным в цветовой гамме праздничной одежды были именно красные цвета. И. Л. Черная (1985, с. 107) считает, что ткани окрашивались в яркие цвета в подражание дорогим импортным пурпурным тканям. По этнографическим данным фиксируется также возможность использования в примитивном текстильном производстве для приготовления красителей сильнопигментированных земель, глины, минералов, древесной золы и сажи (Самарина, 2001, с. 223). Однако если такие красители и использовались в эпоху бронзы (чему нет археологических подтверждений), краски не растительного происхождения, как менее стойкие, пользовались, видимо, меньшей популярностью.

Еще в 80-е гг. XIX в. в Воронежских филологических записках была опубликована работа В. А. Шерцеля «О названиях цветов», в которой анализировалось восприятие и значение различных цветов в архаических культурах. Основные выводы этой работы состояли в следующем: 1) ощущение цветов не совпадает с обозначением их в языке; 2) примитивные терминологии



Рис. 53. Ткацкие устройства типов 2 (1–2) и 3 (3–4): 1 – вертикальная рама для ткачества, состоящая из устройства типа 1 с добавлением нижней планки для создания натяжения нитей основы и их разделения на четные и нечетные нити; 2 – горизонтальная рама для ткачества, состоящая из устройства типа 1 с добавлением второй планки для создания натяжения нитей основы и их разделения на четные и нечетные; 3 – разновидность вертикального ткацкого станка; 4 – горизонтальный ткацкий станок (по: Орфинская, Голиков, Шишлина, 1999, рис. 8, 10)

цвета распадаются на две группы, из которых первая включает в себе все светлые цвета, а вторая – не светлые, распадающиеся в свою очередь на красный и черный; 3) цвета начинают фиксироваться в языке в соответствии с их местом в лучах спектра, в зависимости от длины излучаемых волн, первым фиксируется красный, затем остальные цвета по спектру, кончая синим и фиолетовым, восприятие которых крайне не эффективно (Гаген-Торн, 1960, с. 207). Н. И. Гаген-Торн на основе этой работы приходит к выводу о том, что обозначение цвета является прежде эпитетом предмета, а потом уже переходит в абстрактный цвет (там же). Об этом же свидетельствуют лингвистические исследования, которые показывают, что у индоевропейских народов названия основных цветов сходны с названиями металлов, ассоциирующихся с соответствующими цветами (золото, медь, серебро, свинец и пр.) (Гамкрелидзе, Иванов, 1984, с. 710–714). Красный цвет в одежде, цвете вышивки и т.д. доминирует в национальном женском костюме многих народов Европы. Во многих культурах отмечено значение красного цвета как оберега. Д. К. Зеленин считает, что красный символизирует огонь. На разных стадиях развития общества красный цвет попеременно являлся то символом божественного, то символом власти. Е. Вундерлих отмечает, что у греков красный являлся символом огня, крови, солнца (Гаген-Торн, 1960, с. 208–210). Таким образом, очевидно, что красный цвет играл большую роль в цветовой гамме костюмов древних народов, с одной стороны, благодаря тому, что он лучше воспринимается человеческим зрением среди других цветов спектра, с другой стороны, очевидно его значение во многих культурах как цвета-оберега, ассоциирующегося с огнем, солнцем, божественным началом.

ПЛАТЬЕ И ЕГО УКРАШЕНИЯ. ВОЗМОЖНОСТИ РЕКОНСТРУКЦИИ

Как было отмечено, конкретных находок ткани либо других материалов, позволяющих реконструировать детали покроя одежды в эпоху бронзы, практически не существует. Однако одним из источников реконструкции покроя могут служить украшения. Как отмечает Н. И. Гаген-Торн, украшения обычно рассматривают вне их непосредственной связи с одеждой, методически же правильнее рассматривать украшения в связи с той одеждой, с которой они связаны. По ее мнению, украшения имеют два корня, из которых, разветвляясь и сплетаясь между собой, создаются разнообразные моды оформления одежды. Первый корень – предметы, непосредственно не связанные с одеждой: раковины, бусы и т.д. Второй

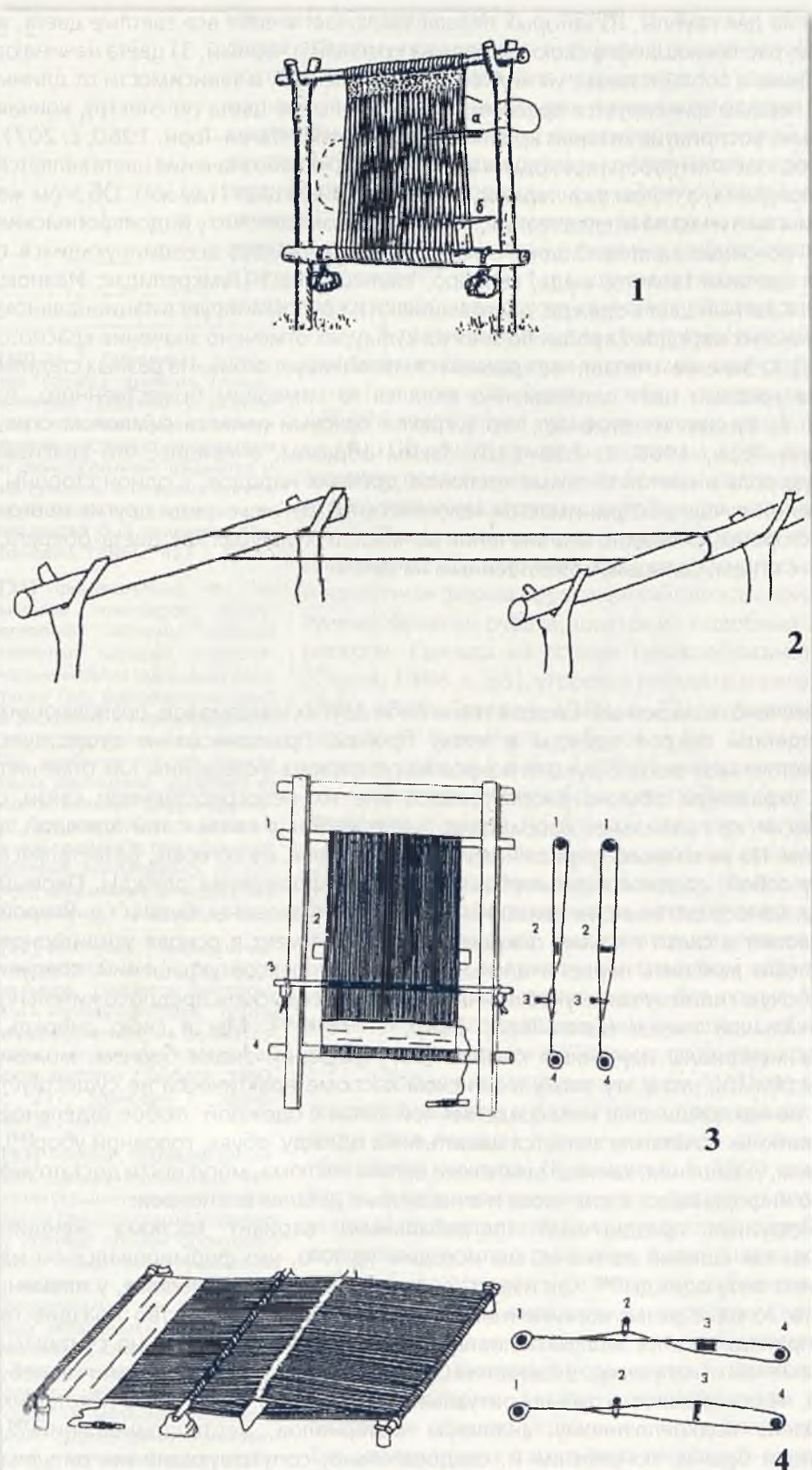
корень вырастает в связи с самим покроем одежды и имеет в основе утилитарное значение. Чтобы выявить первоначальный смысл комплексов украшений, следует взять как рабочую гипотезу связь украшений с одеждой и отыскать предположительно ее первоначальный смысл (Гаген-Торн, 1960, с. 76–77). Мы в свою очередь, опираясь на материалы изученных комплексов украшений эпохи бронзы, можем засвидетельствовать, что в эту эпоху в женском костюме практически не существует украшений, не находящихся в непосредственной связи с одеждой: любое отдельное украшение либо их сочетание является нашитым на одежду, обувь, головной убор^[27]. Таким образом, украшения, как неотъемлемые детали костюма, могут нести достаточно достоверную информацию, в том числе и о некоторых деталях его покроя.

Реконструируя праздничный (погребальный) вариант костюма женщин эпохи бронзы как сшитый из ткани, мы исходим из того, что формировался он на основе летнего типа одежды^[28]. Как известно, в традиционных обществах, у племен, обитающих в зонах с резко континентальным климатом, большинство празднеств и обрядов приходилось на теплую половину года, зима же традиционно считалась «темным временем» (например, Эйзенштейн, 1988, с. 237). Зимой не играли свадеб, как правило, не совершалось крупных ритуальных церемоний. По мнению некоторых исследователей, подкрепленному анализом материалов жертвоприношений^[29], у племен эпохи бронзы погребения и, следовательно, сопутствующие им ритуалы также совершались в теплое время года (Зданович Д., 1997, с. 28; Епимахов, 2002, с. 44). Исходя из этих соображений и достаточно высокого уровня развития ткацкого производства, несмотря на то, что большинство органических остатков из погребений составляют образцы кожи, мы имеем основания для реконструкции тканой одежды в качестве основы ритуального костюма.

Исследуя историю развития одежды, О. А. Сухарева выделяет в качестве архаичной черты единство покроев одежды обоих полов, которое было присуще многим

[27] Можно предположить, что большую роль в приобретении украшениями независимого статуса играло изобретение застежек. Нашивные украшения не могут существовать как самостоятельные элементы костюма, но лишь как часть декора одежды. После изобретения застежек появляются броши, серьги, ожерелья, которые становятся самостоятельными элементами и могут компоноваться с различными вариантами одежды.

[28] Этот вопрос затрагивался при реконструкции головного убора, который представляется нам созданным не на основе шапки, а на основе начальной повязки – венчика.

[29] Так, при изучении жертвенных комплексов мог. Степное 7 соотношение возраста детенышей животных (коров, МРС) с обычным временем их рождения у этих видов показало, что они были принесены в жертву в конце лета – начале осени (определения Л. Л. Гайдученко).

народам (Сухарева, 1979, с. 78)^[30]. Н. Харузин объяснял этот факт несложностью ранних форм одежды, полагая, что дифференциация одежды мужской и женской наступает лишь постепенно, по мере развития народности. Но удачно найденный покрой, приспособленный к климату и бытовым привычкам, не меняется веками (там же, с. 79). Мы склонны согласиться с этими выводами и считаем, что основой и мужской и женской одежды у племен бронзового века являлись вещи, принципиально одинаковые по конструкции. Бесспорно также то, что на заре истории покрой одежды отличался простотой и примитивностью. Думается, что более сложной конструкцией отличалась одежда из кожи и меха (зимняя одежда), так как шкуры животных имеют неправильную форму и требуют корректировки, для того чтобы превратиться в детали одежды^[31]. Кроме того, шкуры легко кроить ножом, вырезать же сложные детали из ткани относительно невысокого качества при отсутствии ножниц нелегко.

[30] М. Г. Рабинович, описывая одежду древних славян, отмечает: «Костюм у различных слоев населения отличался преимущественно количеством и разнообразием предметов и материалов, в то время как покрой отдельных составляющих его частей был одинаков» (Рабинович, 1986, с. 42).

[31] Примечательно, что, по мнению этнографов, исследовавших историю одежды северных народов, первоначальный облик одежды из шкур также был максимально прост в раскройке и неразрывно связан с формой самой шкуры. Так, наиболее простая одежда была распашной, кроилась из одной цельной шкуры крупного копытного путем вырезания в ней пройма и вставки рукавов, которые выкраивались из кусков, отрезанных с задних ног (Равдоникас, 1990, с. 6–11).

[32] Местный энеолитический субстрат, в т. ч. ботайская культура, считается некоторыми исследователями одним из компонентов, на основе которых сложилась синташтинская культура (Зайберт, 1993, с. 217; Зданович Г., Зданович Д., 1995).

[33] Вообще, традиция расширять одежду отдельными мелкими украшениями или бусинами не слишком распространена у степных племен бронзового века. Чаще всего украшения находились в комплексах и располагались на определенных «ключевых» зонах костюма (ворот, запястья и пр.). Но в некоторых случаях фиксируется одежда, целиком или частично обшитая мелкими украшениями. Судя по имеющимся данным, в большинстве случаев бусины, нашиваемые на одежду, располагаются беспорядочно и не образуют каких-либо узоров. Однако нельзя утверждать этого наверняка, помня о действии тафономических факторов и обычной плохой сохранности пастовых бус.

В традиционной для советской (российской) этнографической школы системе описания костюмов принято делить одежду на плечевую (платья, кафтаны, рубахи и пр.) и поясную (штаны, юбки, шаровары). Плечевая одежда в свою очередь делится некоторыми исследователями на распашную и нераспашную (Яценко, 2006, с. 25). По имеющимся материалам вряд ли можно говорить об использовании в женских погребениях эпохи бронзы распашной одежды, т. к. ее ношение связано с использованием застежек либо поясов, наличия которых мы не фиксируем.

Продукция ткацкого производства бронзового века представляла собой длинные холсты шириной, как уже отмечалось, не менее 50 см. Наиболее примитивная и архаичная форма нераспашной одежды, фиксируемая у многих народов Евразии, – туникообразная рубаха, шьется из подобных кусков холста и практически не требует раскроя. Одежда на основе туникообразной рубахи отмечена у восточных славян (Седов, 1986, с. 33), угорских племен раннего средневековья в Поволжье (Гаген-Торн, 1960, с. 70; Травкин, 1999, с. 22), сибирских народов (Прыткова, 1970б, с. 213), таджиков, туркмен, узбеков и пр. (Сухарева, 1979), а также являлась основой нижней одежды у всего населения средневековой Европы (Горбачева, 2000).

Одежда туникообразного покроя (рис. 54) делается из прямого куска ткани, перегнутого вдвое на плечах, так, что из одного куска образуется основная часть одежды – ее стан. Прямые невырезные рукава пришиваются к стану по прямой нитке. С боков под рукавами, захватывая их, помещаются боковины. На месте стыка рукавов с боковинами по большей части, хотя и не всегда, вшивается ластовица, предохраняющая это место от разрыва. Выделяются две разновидности кроя туникообразной одежды. Более простым и архаичным способом является крой по прямой нитке, без скосов, иногда путем разрывания ткани, без применения режущего орудия. Более сложным является крой со скашиванием полотнищ, образующим у одежды фалды, однако его появление относится к довольно позднему времени (Сухарева, 1979, с. 80).

Возможным свидетельством того, что туникообразная рубаха существовала на территории Урала и Казахстана с древнейших времен, являются орнаментированные кости стоп лошади с энеолитической стоянки Варфоломеевская и поселения Ботай (ботайская культура) (Кузьмина Е. Е. 1999, рис. 1; Даниленко, 1985, с. 46, рис. 5)^[32]. Кости, изображающие женские фигурки (рис. 55), покрыты орнаментом, в котором угадываются детали покроя туникообразной рубахи. Так, нарезками показаны боковины, вставляющиеся под рукавами, виден вырез ворота. Вероятнее всего, туникообразная рубаха была основой и костюма эпохи бронзы, являясь наиболее простой и архаичной формой одежды евразийских народов. Скорее всего, как женская, так мужская и детская одежда не различалась по принципам кройки, а социальные и половозрастные различия отражались в украшениях и, возможно, качестве материала.

Некоторые детали внешнего вида женской одежды можно установить, благодаря обилию украшений, что гораздо труднее для мужской и детской одежды. Так, на некоторых памятниках петровско-алакульского типа зафиксирована традиция обшивать нижнюю часть женских рубах бусами и другими мелкими украшениями^[33]. Ряды пастовых или бронзовых бус, нашитых на края подолов, украшены рубахи погребенных в мог. Нуртай, к. 14, п. 1, к. 7, к. 15, п. 1, Бозенген, к. 8, п. 3, к. 23, п. 3, Актобе 2, огр. 5, п. 2, Алексеевский, п. 13 (рис. 56). В п. 2, к. 9 могильника Бозенген два ряда бус были нашиты на одежду снизу вертикально, вдоль боковых швов. В п. 17 могильника Степное 7 одежда одной из погребенных (скелет В) была расшита пастовыми бусинами в верхней части до пояса. В могильнике Кулевчи 6, к. 4, п. 1



Рис. 54. Варианты покроев туникообразной рубахи: 1 – рубаха с горизонтальным воротом; 2 – рубаха с вертикальным воротом (по: Сухарева, 1979, рис. 1.1–2)



1

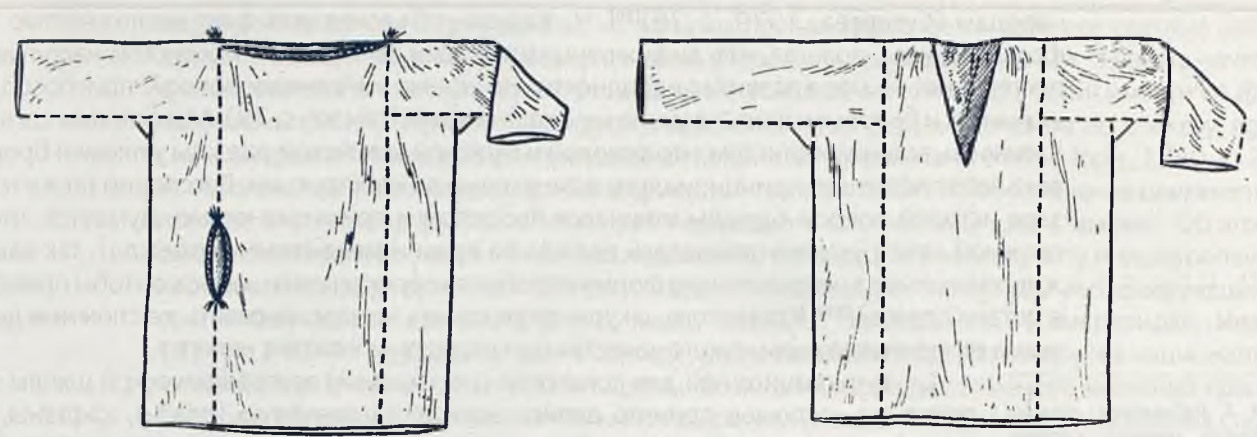
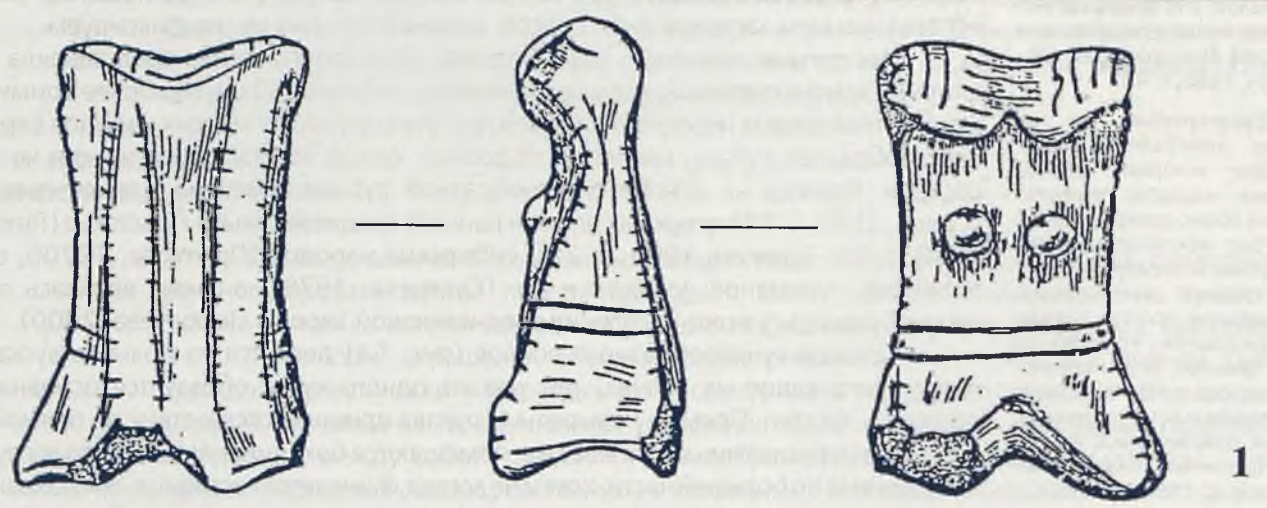
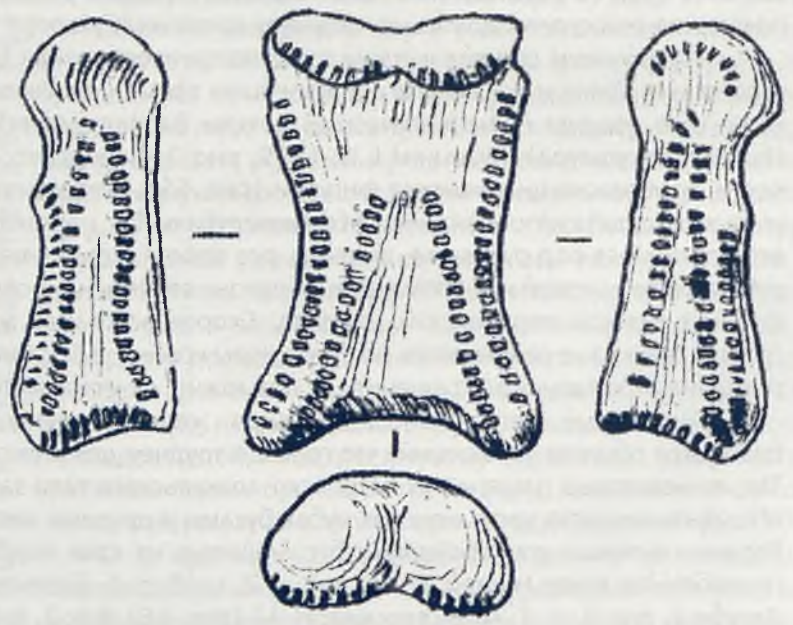

2

Рис. 55. Орнаментированные таранные кости лошади из памятников эпохи энеолита – стилизованные изображения женской фигуры с элементами одежды: 1 – Варфоломеевская стоянка (по: Кузьмина Е. Е., 2000); 2 – пос. Ботай (по: Даниленко, 1985, рис. 5.10)

(костяк 3), к. 4, я. 5 и в могильнике Алакуль (к. 3, п. 9) бусами и мелкими бронзовыми украшениями были расшиты не только подола, но и нижние части рубах, начиная от пояса, а в п. 1 к. 4 могильника Кулевчи 6 (костяк 4) – полностью все платье. Этот способ украшения одежды фиксируется далеко не на всех памятниках и, безусловно, зависит от локальных традиций^[34]. Однако, установленная длина подолов примерно одинакова на всех памятниках, что говорит об универсальном характере этой детали. Во всех случаях длина подола рубах погребенных была на несколько (около пяти) сантиметров ниже колена. Таким образом, рубаха была не слишком длинной. Аналогичным образом в нескольких случаях удается восстановить и ширину подола. Судя по опубликованным чертежам, ширина подола погребенной из мог. Бозенген, к. 8, п. 3 была не более 60 см, а ширина подола девочки ростом примерно 120 см из мог. Актобе 2, огр. 5, п. 2 – около 40 см. По этим деталям можно установить, что рубаха погребенных была неширокая, скорее всего, прямого кроя, без фалд.

В синташтинских памятниках традиция расшивать одежду бусами и мелкими украшениями не отмечена вовсе, однако нет оснований предполагать, что покрой одежды синташтинских женщин существенно отличался от петровской и алакульской одежды.

Попытаемся представить себе схему покроя ворота и соотношение с ним шейных и нагрудных украшений. Самыми простыми вариантами покроя ворота для туникообразной рубахи являются вертикальный и горизонтальный разрезы. По материалам О. А. Сухаревой, в Средней Азии одежду с горизонтальным разрезом ворота носили мужчины и девушки, а рубахи с вертикальным разрезом носили женщины, так как такой ворот удобен при кормлении ребенка грудью (Сухарева, 1979, с. 83–85; Орфинская, 2001, с. 108).

В материалах синташтинских, петровских и алакульских памятников по известным материалам выделяется три типа шейных украшений:

- 1) ожерелья и гривны;
- 2) нагрудники;
- 3) одиночные бронзовые или костяные украшения, расположенные в центре между ключиц или посередине верхней части груди.

В некоторых случаях шейные украшения не зафиксированы.

Очень часто украшения, кроме собственно декоративной функции, имеют в costume чисто практическое назначение. На наш взгляд, два аспекта украшений – эстетический и функциональный, развивались параллельно и неотъемлемо друг от друга (так, головные уборы созданы не только для украшения, но и для того, чтобы длинные волосы не мешали женщине в повседневной жизни – при кормлении ребенка, приготовлении пищи и т. д.). Попытаемся с этой точки зрения рассмотреть украшения ворота и другие детали костюма.

Ворот с вертикальным разрезом нуждается в застежке. Н. И. Гаген-Торн по материалам народов Поволжья выделяет два варианта скрепления грудного разреза: пряжкой или фибулой и нагрудником, который определяет как особое матерчатое ожерелье, облегчающее шею и представляющее род отрезного воротничка-оплечья (Гаген-Торн, 1960, с. 11). В ряде погребений бронзового века на груди костяков, в районе ключиц или чуть ниже, зафиксированы одиночные украшения: мог. Нуртай, к. 2, п. 2 (бусина из рыбьего позвонка), к. 22, огр. В, п. 2 (две бронзовые обоймы), мог. Кулевчи 4, к. 5, п. 3 (костяк 3) (овальная бронзовая бляшка), мог. Верхняя Алабуга, п. 3 (круглая бронзовая бляшка), мог. Степное 7, п. 11 (костяк А), п. 17 (костяк В) (крупные полушарные бляшки). Расположение украшений на теле позволяет предположить, что они играли роль пуговиц у воротов с вертикальным разрезом. В тех случаях, когда металлических застежек не фиксируется, можно допустить существование также пуговиц из органических материалов (в частности, дерева), не сохранившихся в погребениях.

Зафиксировано также много случаев, когда бусы в районе ворота располагались не низками (как в ожерельях), а по отдельности: мог. Кривое Озеро, к. 9, п. 4, мог. Актобе 2, огр. 5, п. 2, мог. Кизильский, к. 5, п. 2, мог. Николаевка 2, к. 2, п. 3^[35], мог. Верхняя Алабуга, п. 20. В этих случаях бусины, скорее всего, были либо нашиты на края ворота, либо украшали шнурок, продернутый вокруг ворота и затягивающий его (рис. 57).

Функцией нагрудников в costume была маскировка вертикального разреза ворота (Травкин, 1999, с. 40). При наличии нагрудника ворот рубахи не застегивался, а завязывался тесемками (Гаген-Торн, 1960, с. 84). Нагрудники реконструируются в

[34] Так, в погребениях могильника Нуртай украшались только края подолов, а в погребениях могильника Кулевчи 6 – нижние части рубах или рубахи полностью.

[35] В этом случае авторами публикации (Епимахов, Епимахова, 2004, с. 118) нашитые бусины интерпретированы как отделка плечевых швов, но ряд соображений не позволяет согласиться с подобной трактовкой. Как говорилось выше, скорее всего, плечевые швы у одежды бронзового века отсутствовали (это черта одежды сложного покроя). Судя же по опубликованным чертежам погребения, бусы могли вполне являться обшивкой ворота.



Рис. 56. Расположение бус в погребениях указывает на то, что они являлись обшивкой рукавов и подолов платьев: 1 – мог. Актобе 2, огр. 5 (по: Ткачев, 2002а, рис. 117); 2 – мог. Бозенген, к. 23, п. 3 (по: Ткачев, 2002а, рис. 91)



Рис. 57. Возможная реконструкция ворота женского платья, обшитого бусами

погребениях мог. Бозенген (к. 8, п. 3) и мог. Улубай (к. 2, п. 9) (рис. 58). Как украшения нагрудника можно интерпретировать крестовидные подвески, чередующиеся с плоскими круглыми бляхами из п. 1 к. 15 мог. Нуртай, так как из-за различного способа крепления они не могли быть снизаны на одну нить, а могли быть только нашиты на плоскую основу (рис. 59.2).

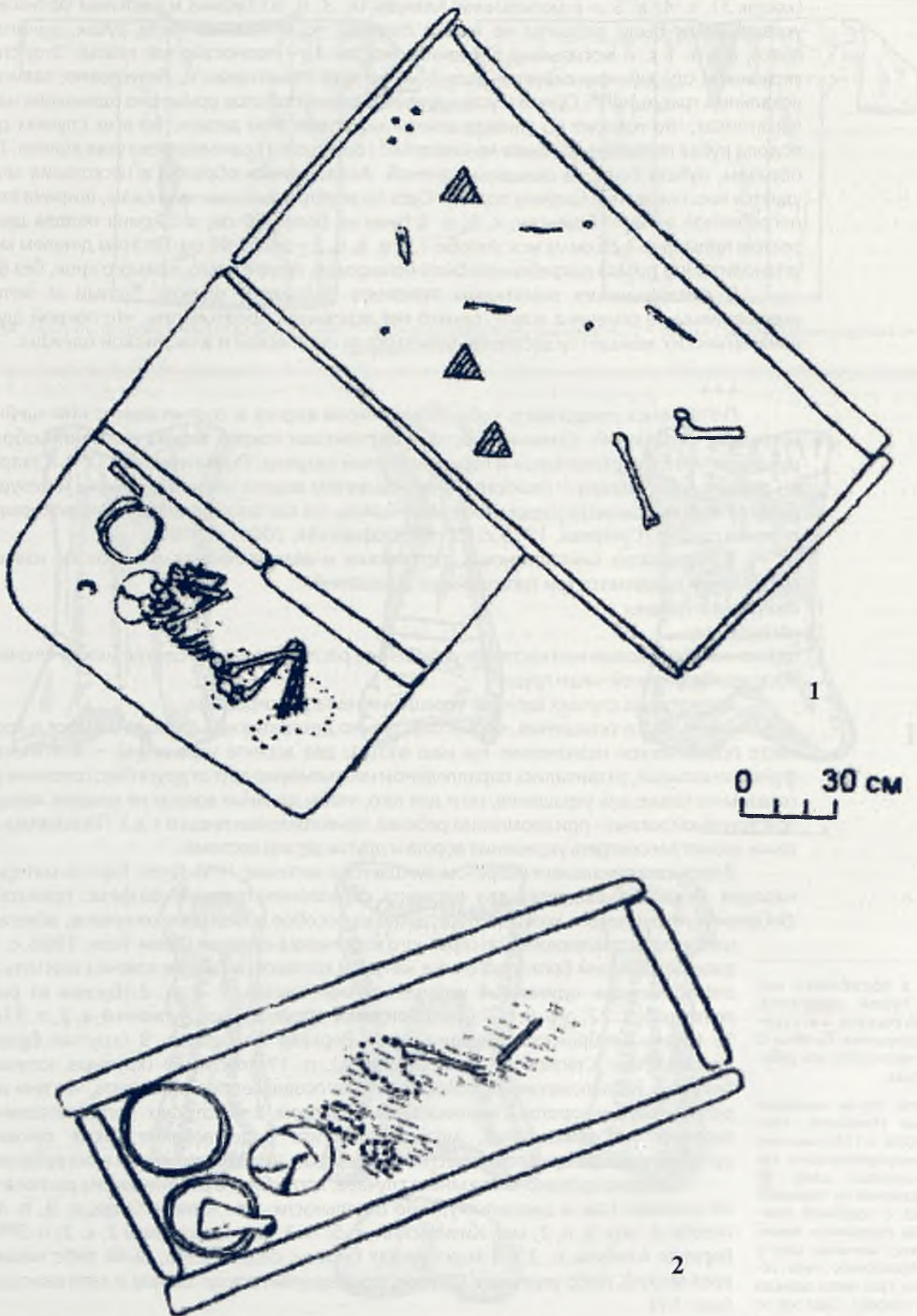
Стоит отметить тот факт, что в большинстве случаев, когда на шее погребенных фиксируются низки бус, иногда перемежающиеся с подвесками, интерпретируемые обычно как ожерелья, данные комплексы не являются ожерельями в прямом значении этого понятия, а фиксируются только спереди, на груди погребенных. Как правило, в этих случаях украшения располагаются в 2–3 ряда. Комплексы украшений груди, включающие бусины, перемежающиеся с крестовидными, очковидными подвесками, клыками-амулетами и проч., можно реконструировать в п. 31 мог. Степное 7 (рис. 59.1, фото 16), п. 9, п. 31 к. 13 мог. Алакуль, п. 13, к. 10 мог. Кривое Озеро. А. А. Иерусалимская верно подметила: «Интерпретация этого вида инвентаря, вольно или невольно, грешит известной модернизацией: бусы рассматриваются обычно как чисто декоративный элемент костюма и уже а priori предполагается, что женщины носили их в древности таким же образом, как в наше время» (Иерусалимская, 2001, с. 94). В действительности

же у древних народов Евразии мы практически не находим бус и ожерелий привычного нам облика, т. е. замкнутой низки, надеваемой через голову. У скифов, алан, праболгар и других кочевых народов низки бус, перемежающиеся с амулетами, крепились в двух симметрично пришитых в верхней части нагрудника петлях, либо подобные петли пришивались с двух сторон от ворота платья (рис. 60, 4–5) (Иерусалимская, 2001, с. 95; Орфинская, 2001, с. 122). Подобным же образом бусы крепились и на нагрудниках у финно-угров (рис. 60, 1–3) (Крыласова, 2001, с. 235–238, рис. 3–6). У ранних греков и высшей кочевнической знати в этот же период существовал вариант, когда вместо петель бусы с двух сторон груди закалывались фибулами, этот же вариант можно отметить и у многих европейских народов в бронзовом и железном веках (Орфинская, 2001, с. 111).

Можно предположить, что бусы привычного нам облика получили распространение после изобретения застежек к ним. В исследуемых нами памятниках бронзового века, как и в более поздних погребениях, бусы располагаются обычно очень близко к шее, их функция также, очевидно, заключалась в том, чтобы прикрывать разрез ворота. Завязанная же накрепко низка бус такого размера, чтобы ее можно было надеть через голову, должна опускаться ниже груди, что выглядит малоэстетично и не отвечает основной функции этого вида украшений. А при постоянном завязывании-развязывании бусы рискуют порваться, рассыпаться и т.д. Таким образом, весьма вероятно, что в синташтинском, петровском и алакульском костюмах бусы закреплялись так же, как в приведенных выше примерах: либо на нагруднике, либо в петлях с двух сторон платья. Таким же образом, вероятно, носили и описанную в гл. 1 оригинальную гривну в форме полумесяца из мог. Чекатай, к. 1, п. 1. В нескольких случаях при находках гривен обычного типа внутри них, в желобках фиксировались шнурки, заплетенные в косички (мог. Алакульский, к. 27, п. 7, мог. Алексеевский, п. 13). О назначении этой детали судить трудно, но, скорее всего, шнурки завязывались на шее женщин и были призваны защищать одежду и кожу от прямых контактов с бронзой, которая оставляет следы окислов.

Нагрудники, как и головные уборы, делались из кожи (об этом говорят остатки кожи, фиксируемые под бронзовыми украшениями), были, судя по многочисленным аналогиям у различных народов, округлой или подтреугольной формы. Об этом же свидетельствует расположение украшений и отпечаток нагрудника, зафиксированный в мог. Бозенген, к. 8, п. 3. Завязывались нагрудники на шее с помощью шнура. Необходимо отметить, что единый стандарт при расположении украшений в нагруднике отсутствовал, все композиции сами по себе достаточно оригинальны.

Гривны первого типа могли, как представляется, украшать рубахи как с вертикальным, так и с горизонтальным разрезом ворота. Пуговицы и нагрудники фиксируются в погребениях девочек, начиная с 5–7 лет (например, мог. Алакульский, к. 13, п. 19), поэтому нельзя



Рис. 58. Нагрудники из женских погребений эпохи бронзы (реконструкции авторов раскопок): 1 – мог. Бозенген, к. 8, п. 3 (по: Ткачев, 2002а, рис. 97); 2 – мог. Улубай, к. 2, п. 9

Рис. 59. Реконструкция нагрудников из женских погребений эпохи бронзы: 1 – мог. Степное 7, п. 31; 2 – мог. Нуртай, к. 15, п. 1 (по: Ткачев, 2002а, рис. 71) (реконструкция Е. Куприяновой)

связать наличие вертикального разреза только с функцией кормления ребенка, как это отмечено у народов Средней Азии. Возможно, горизонтального разреза ворота в costume эпохи бронзы не существовало вовсе. К сожалению, реконструировать форму ворота у мужчин не представляется возможным. У детей до 5 лет украшения шеи и груди встречаются относительно редко: мог. Бозенген, к. 23, п. 3 (обшивка ворота, обшлагов и пояса пастовыми бусами), Кулевчи 6, к. 2, п. 4 (ожерелье из бронзовых и пастовых бус), Чистолебяжье, к. 8, п. 2 (ожерелье из пастовых бус и очковидной подвески), Степное 7, п. 33, п. 40 (ожерелье из пастовых бус), п. 41 (нагрудник (?), расшитый пастовыми бусами), п. 63 (ожерелье из пастовых бус и очковидной подвески). В мог. Бозенген, к. 23, п. 3 по опубликованным чертежам реконструируется примерная ширина ворота – 9 см. Для горизонтального разреза такая ширина слишком мала, чтобы туда могла пройти голова даже маленького ребенка, следовательно, ворот имел и вертикальный разрез спереди, стягивавшийся завязками или застегивающийся на пуговицу.

Сложные комплексы шейных украшений, включающие в себя различные виды бус, подвесок и амулетов, отмечены в основном на памятниках петровско-алакульского типа. В синташтинских погребениях основной формой шейных украшений являлись низки, состоящие из пастовых и каменных бус^[36], которые также, возможно, крепились на нагрудниках: мог. Кривое Озеро, к. 10, п. 37, СМ, п. 1, п. 17, С1, п. 12, БК-20, п. 3.

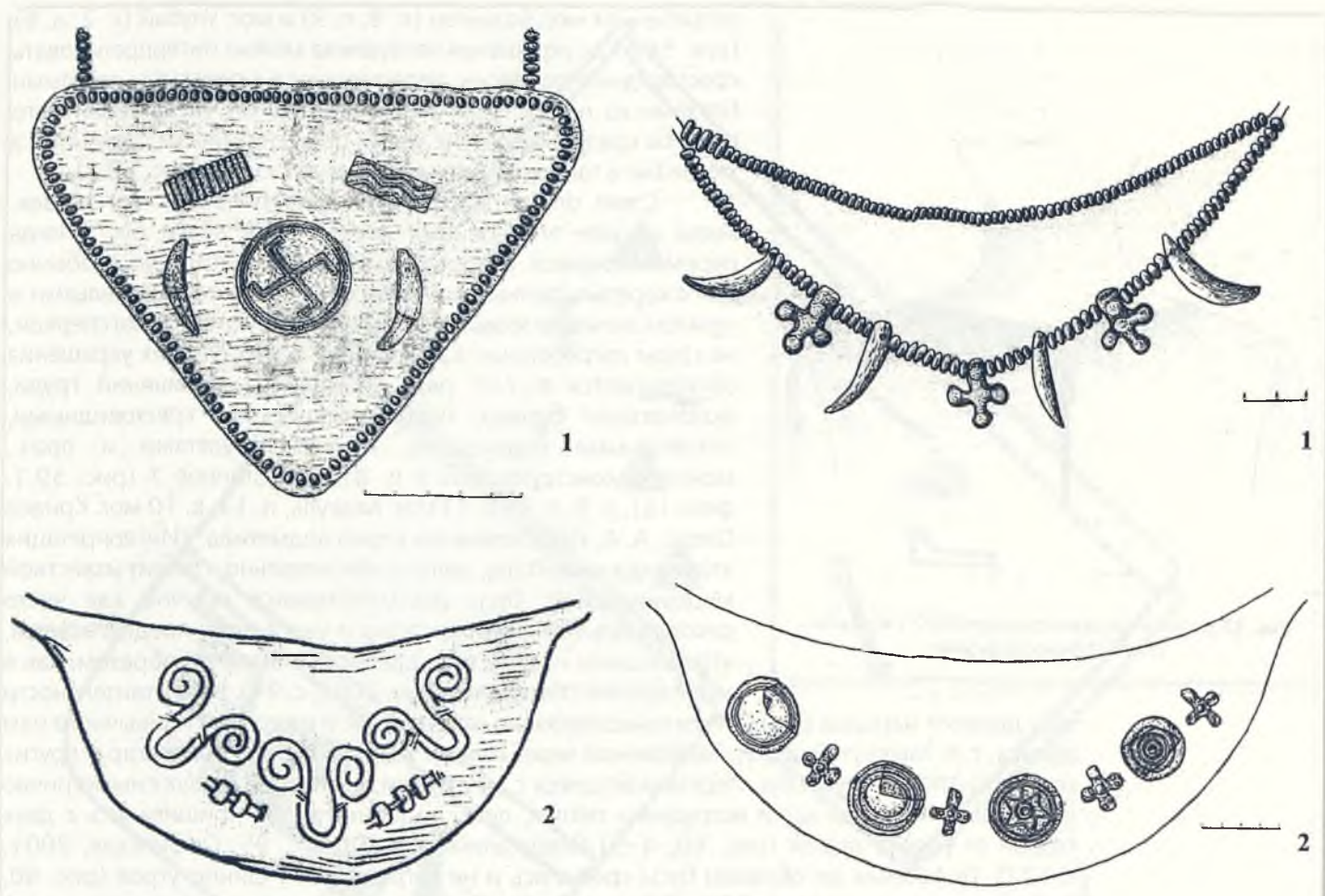
Шейные и нагрудные украшения представляются едва ли не наиболее вариативной категорией украшений в женском costume рассматриваемых культур, для них характерно отсутствие стандартов. Этот вид украшений является, как и все остальные их виды, принадлежностью в основном девического и женского costume, но нередко отмечается и у детей младшей возрастной группы.

[36] Бронзовые бусы традиционно использовались в основном как украшения ног и головы.



Рис. 60. Нагрудные украшения народов Европы: 1–3 – нагрудники финно-угорских племен (по: Крыласова, 2001, рис. 4–6); 4–5 – парные фибулы с укрепленными к ним бусами (ранний железный век Европы) (по: Орфинская, 2001, рис. 8.1–2)



1

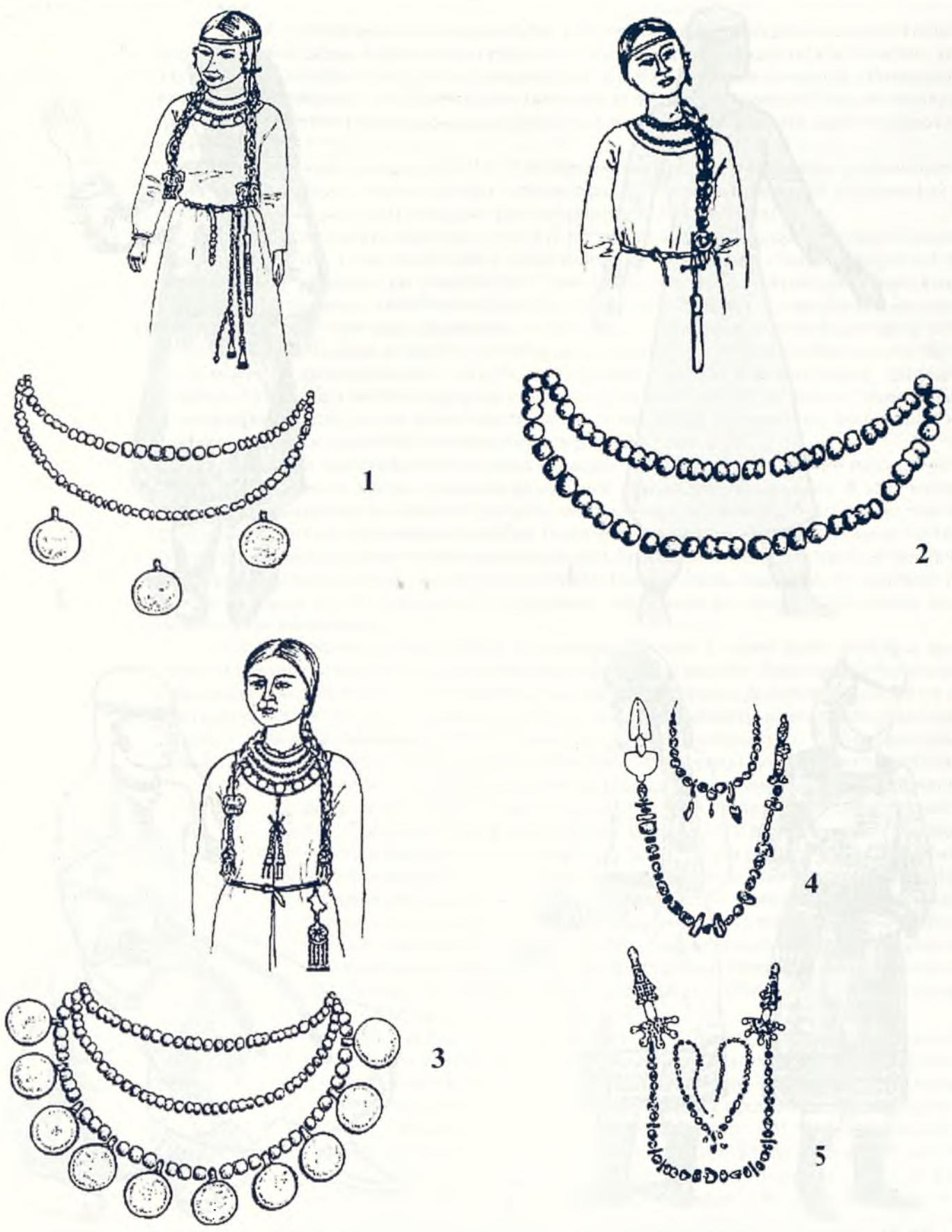

2



3



4

Рис. 61. Варианты реконструкций женского костюма андроновской культурно-исторической общности, предложенные различными исследователями: 1 – реконструкция Н. А. Аванесовой (Аванесова, 1991, рис. 59.1); 2 – реконструкция М. К. Хабдулиной (по: Хабдулина, 2000, рис. 5); 3 – реконструкция К. А. Акишева и М. К. Хабдулиной; 4 – реконструкция Т. М. Потемкиной (по: Потемкина, 2005, рис. 8а)

Вопрос о длине рукавов женских рубах в бронзовом веке никогда не вызывал споров исследователей. Всеми единогласно признается, что рукава одежды достигали запястий, как это показано на графических реконструкциях (рис. 61; 62). Ни у одного народа, обитающего на средних и северных широтах Евразии, чрезмерная открытость женского тела не являлась традицией. Короткие рукава одежд существовали в более теплом климате, да и то далеко не у всех народов.

В могильнике Шондыкорасы, п. 2 авторами раскопок по очертаниям органического тлена зафиксирована ширина рукава, составляющая 14 см. Рукава такой ширины могут получиться из раскроенного пополам полотнища шириной около 60 см.

Очень часто, хотя и не всегда, кисти рук погребенных женщин украшены бронзовыми браслетами. В гл. 1 мы попытались проследить эволюцию этого вида украшений от синташтинской культуры до алакульской. Для синташтинских и петровских памятников более всего характерны желобчатые браслеты с прямыми концами. В алакульской культуре развивается новый тип этого украшения – желобчатые браслеты со спирально загнутыми концами, закрученными в одном направлении. Остальные типы браслетов не являются массовыми. В синташтинских погребениях практически не зафиксирована традиция надевать по паре браслетов на одну руку. Большинство взрослых погребенных с браслетами из петровских и алакульских могил имели по два, в некоторых случаях и по три браслета на каждой руке. Лишь у детей обычно было по одному браслету.

В процессе реставрации этого вида украшений оказалось, что многие разрушенные браслеты ломались в местах сгибания-разгибания при надевании на руку. В этих местах сказалась так называемая усталость металла, разрушение связей между частицами, там же фиксируются легкие деформации желобка. Нами уже отмечалось, что погребальный костюм эпохи бронзы рассматривается нами как ритуальный. Браслеты также, безусловно, не являлись повседневным украшением, иначе срок их службы был бы очень недолгим. Их надевали по особым случаям, и, как большинство украшений, они имели не только эстетическое, но и практическое назначение.

Изучая браслеты из погребений могильника Степное 7, нами была отмечена одна деталь: браслеты каждой женщины имели индивидуальный размер. Даже семь внешне мало отличимых браслетов из п.31, принадлежавших двум женщинам, делились по диаметру на две группы. Кроме того, все известные нам «взрослые» бронзовые браслеты имели овальную форму, т. е. повторяли форму запястья руки. Однако примечательно то, что младенческие браслеты имели форму округлую, в соответствии с округлой формой руки маленького ребенка.

Очевидно, что браслеты носили не свободно надетыми на руку, их положение было четко зафиксировано на кисти. В этой связи можно предположить, что браслеты функционировали в качестве зажимов для рукавов. Использование браслетов в качестве зажимов для рукавов зафиксировано у некоторых народов, в частности, у древних славян (Рабинович, 1986, с. 43). Простейшая форма туникообразной рубахи не имеет манжет, возможно, браслеты в ритуальных костюмах играли роль прототипов манжет. Среди находок украшений в абашевском могильнике Северо-Бирский (Приуралье) зафиксированы широкие бронзовые браслеты, которые также тракуются некоторыми исследователями как манжеты (Обыденнов, Маннигулова, 1985. С. 32, рис. 17,9) (рис. 63).

Интересно отметить, что в тех случаях, когда в алакульских погребениях удается проследить положение парных желобчатых браслетов со спиральными концами, спиральные окончания обоих браслетов всегда расположены друг над другом и направлены в противоположные стороны, образуя четырехвитковую композицию (фото 14). Такое положение браслетов отмечено у обоих погребенных из п. 31 мог. Степное 7, в п. 44 мог. Тасты-Бутак 1 (отмечено автором раскопок: Сорокин, 1962, с. 63), мог. Алексеевский, п.13 и т. д. Это, во-первых, подтверждает мнение о фиксированном положении браслетов на запястьях, во-вторых, выявляет основной (как представляется) способ функционирования браслетов со спиральными концами, закрученными в одном направлении, – в качестве парных украшений, являющихся двумя частями одного гарнитура. Интересно, что оригинальный браслет из п. 31 мог. Степное 7 имел по два



Рис. 62. Вариант реконструкции детского костюма эпохи бронзы (по материалам Алакульского могильника) (по: Шилов, Богатенкова, 2003, рис. 1)



Рис. 63. Браслет-манжет из памятников абашевской культуры Южного Урала (по: Обыденнов, Миннигулова, 1986, рис. 17.9)

разнонаправленных завитка на обоих концах, как бы повторяя форму завитков на парных браслетах (фото 13).

В большинстве случаев, когда браслеты найдены в погребении *in situ*, под ними фиксируются органические остатки, определяемые как фрагменты кожи. Выше отмечалось, что большинство органических остатков, связанных с бронзовыми украшениями, является кожей. На наш взгляд, это объясняется тем, что крепление мелких украшений на кожаную основу более надежно, нежели на ткань (как в случаях с головными уборами и нагрудниками). Кожа, фиксируемая под браслетами, является либо обшивкой края рукавов, либо отделкой внутренней стороны браслетов. Из-за плохой сохранности органики это предположение кажется слабо аргументированным, однако в одном достоверном случае нами зафиксирована отделка внутренней стороны браслетов: у двух желобчатых браслетов из мог. Степное внутри желобка фиксируется толстая косичка, сплетенная, скорее всего, из полосок кожи или жил животного. Концы косички соответствуют окончаниям браслетов, сама она закреплена внутри, очевидно, каким-то клеящим веществом (см. фото 12). Такая же косичка отмечена внутри желобка бронзовой гривны из Алакульского могильника. Назначением подобных органических прокладок было, как уже говорилось, вероятно, предотвращение непосредственного соприкосновения металла с тканью или кожей человека из-за известного свойства бронзовых украшений оставлять следы окислов. Кроме того, кожа должна обеспечивать более плотную фиксацию браслета на рукаве. А. А. Ткачев, публикуя материалы могильников Нуртай и Балыкты, также интерпретирует остатки кожи под браслетами как подбраслетники. Иногда (значительно реже) под браслетами фиксируются непосредственно остатки ткани (например, мог. Бозенген, к. 24, п. 6), что подтверждает версию о функции браслетов как зажимов.

В нескольких случаях края рукавов обшиты бусинами, причем обшивка фиксируется за браслетами, ближе к кисти (мог. Балыкты, огр. 13, м. 1, мог. Алакульский, к. 13, п. 9). Кроме браслетов, характерными украшениями запястий рук являются низки амулетов из клыков животных. В мог. Бестамак в двух случаях (п. 2 и 8) фиксируются оригинальные украшения, состоящие из браслетов с отверстиями на разомкнутых концах, к которым крепились нить с нанизанными на нее амулетами из клыков. Амулеты, числом от 3 до 27, снизанные на шнурок, очевидно, не были пришиты к рукавам, а свободно надеты на кисть: мог. Кривое Озеро, к. 9, п. 7, к. 10, п. 34, мог. Балыкты, огр. 13, п. 1, огр. 14, мог. Николаевка 2, к. 2, п. 3, мог. Алакульский, к. 13, п. 9, мог. Степное 7, п. 17, мог. Алыпкаш, к. 32, п. 1. Часто низки амулетов на руке сочетаются с амулетами, вплетенными в косу или прикрепленными к наконснику.

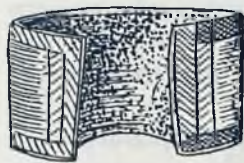
К украшениям рук относятся также перстни с 8-образным щитком. Перстни, как правило, надеты на одну руку, их число варьирует от одного до семи. Известны случаи, когда на один палец было надето по два перстня (мог. Степное 7, п. 17), носить перстни в жизни подобным образом невозможно, скорее всего, по два перстня надевали на палец только умершим.

Таким образом, стандартными украшениями рук в ритуальном женском костюме были браслеты (они же – зажимы рукавов), перстни и низки клыков-амулетов. В повседневной жизни эти украшения, как и большинство других, не использовались. Браслеты фиксируются как в погребениях взрослых, так и детей, начиная с младенчества, но если у детей младших возрастных групп количество браслетов редко превышает один-два, то в костюме взрослых девушек и женщин входило чаще всего по паре браслетов на каждую руку.

Спорным является наличие пояса в женском костюме. Как представляется, наличие этой детали совершенно не обязательно. По аналогии с современными традиционными обществами, почти естественным состоянием женщины в древних обществах была беременность, при которой пояс в одежде не нужен. По археологическим данным нельзя атрибутировать какие-либо детали женских костюмов как принадлежности поясов (кроме одного случая, когда в мог. Актобе 2, огр. 5, п. 2 у девочки-подростка фиксируются бусы, нашитые кругом, в районе поясицы^[37]).

В некоторых погребениях мужчин в районе тазовых костей фиксируются одиночные предметы, которые могли являться пряжками поясов: мог. Кривое Озеро, к. 9, п. 3 (бронзовое желобчатое кольцо), СМ, п. 39, С1, п. 5 (бронзовые проволочные кольца), мог. Нуртай, огр. Г, мог. Ижевский 1, огр. 4, п. 9, мог. Алакульский, к. 8, п. 7, мог. Семипалатное (костяные пряжки). Бронзовые кольца и костяные пряжки фиксируются в районе нижних отделов позвоночника и тазовых костей в мужских погребениях как более ранних, так

[37] Как это обычно бывает в детских погребениях.

и синхронных исследуемым культур (Тамар-Уткуль 8, к. 5, п. 1 – ямная культура (Богданов, 1990, с. 50); мог. Покровский, к. 35, п. 2 – срубная культура (Памятники срубной культуры, 1993, с. 146). Еще одна категория поясных пряжек – пряжки из раковин моллюсков, часто встречаются на памятниках алакульской и срубной культур: 4 Тартышевский мог. (Сальников, 1967, рис. 22,9), мог. Аканзаровский (Обыденнова, Рутто, Исмагилов, 1985, рис. 4,10, с. 47), мог. Исинея 1, мог. Калмыцкая Молельня^[38].

В погребениях детей младшей возрастной группы в районе поясов часто фиксируются пастовые бусины. Зафиксированы случаи, когда бусы располагались вкруговую вокруг талии (мог. Бозенген, к. 23, п. 3). В большинстве же случаев бусины фиксируются компактной группой спереди, в районе тазовых костей. На мог. Степное 7 из 50 детских погребений в 16 зафиксированы пастовые бусы в районе поясницы. В большинстве случаев положение бус определить трудно, но в нескольких случаях четко зафиксировано, что бусы нанизаны на нити (2–4 низки), располагающиеся пучком (п. 40, 42, 49).

Вероятнее всего, бусами были украшены либо концы поясов, либо пучки нитей, свисающих с пояса. Две низки бус, исходящих от одной бронзовой обоймы, были зафиксированы у пояса мальчика-подростка из п. 2, к. 2, мог. Нуртай. Точно определить пол детей, имеющих пояса, не представляется возможным, так, на мог. Степное 7 многие из погребенных с поясами имели при себе и другие украшения, в частности, браслеты (п. 42). Скорее всего, пояс являлся частью детского костюма независимо от пола ребенка.

По всей вероятности, пояса не являлись традиционной и обязательной принадлежностью женского костюма, а были атрибутом костюма детей и мужчин. Пояса считались мужской деталью костюма и во многих других культурах (Сухарева, 1982, с. 113). У узбеков пояса носили только мужчины, женщины же подпоясывались только в знак траура (Рузиева, 1979, с. 172). Пояса являются неперенным атрибутом мужских каменных изваяний тюркского времени (VII–IX вв. н. э.) (Евтюхова, 1952, с. 108–110). Дети в традиционном мировоззрении считались до определенного времени существами бесполовыми (Байбурин, 1991, с. 258). По этой причине они часто носили одинаковые украшения, как мальчики, так и девочки.

Изученные нами археологические материалы свидетельствуют о том, что ритуальной одеждой женщин эпохи средней бронзы являлась рубаха (платье) длиной чуть ниже колен, скорее всего, окрашенная в красный цвет. Иногда, в зависимости от местной традиции, она расшивалась бусами и мелкими бронзовыми украшениями. Кроме того, костюм чаще всего дополнялся браслетами, фиксирующими рукава, ожерельем, гривной или нагрудником. Взаимосочетание указанных украшений в большой степени являлось произвольным.

Штаны и обувь

Самой древней и примитивной зимней одеждой для ног с древности были ноговицы из шкур животных (они представляли собой «трубки», сшитые из шкур задних конечностей крупного копытного, надеваемые на ноги и крепящиеся к поясу ремешками). В такие ноговицы был одет знаменитый Ice Man, живший в эпоху ранней бронзы (Barfield, 1994, fig. 6) (рис. 64), они же фиксируются в древнейших археологических материалах Сибири, на фресках в Греческих колониях Северного Причерноморья (Равдоникас, 1990, с. 10), являются неотъемлемой частью мужского костюма восточных славян (Седов, 1986, с. 34). Однако, по имеющимся материалам, ноговицы фиксируются как исключительно мужской вид одежды для холодного времени года.

Штаны являются обязательной частью традиционной женской одежды народов Средней Азии, многих тюркских, угорских и самодийских народов. Н. И. Гаген-Торн отмечает, что холщовые штаны являлись обязательной частью женской одежды для многих народов Поволжья (татар, чувашей, удмуртов, мордвы и др.) и не зафиксированы лишь у русского населения. Исследуя историю появления штанов, она исходит из того, что в основе всякого кроя одежды лежит целесообразность приспособления ее к определенным производственным и географическим условиям. В костюме народов Поволжья отмечают два типа покроя штанов – широкие не стесняющие движения штаны типа шаровар и более узкие, облегающие ноги. Первый тип более характерен для тюркских народов. Штаны этого типа пришли в Европу, как считает исследователь, вместе с верховой лошастью, и их наличие у тюркских народов следует рассматривать как пережиток культуры кочевников. Вторая независимая причина появления штанов на более северных территориях – защита от холода, появление узких, облегающих ноги штанов следует связывать именно с ней (Гаген-Торн, 1960, с. 124–125).

Наличие штанов в женском костюме эпохи бронзы считается вопросом спорным и признается далеко не всеми исследователями. По нашему мнению, археологические материалы и реконструкции свидетельствуют скорее в пользу наличия штанов, чем их отсутствия. Поскольку во всех известных случаях фиксируемая длина рубахи (платья) женщин эпохи средней бронзы достаточно коротка – чуть ниже колена, в составе костюма, очевидно, предполагалось наличие штанов. Этот вывод подтверждается всеми известными аналогиями: женское платье либо было достаточно длинным (до щиколоток и ниже), либо носилось в паре со штанами, поскольку излишняя обнаженность ног не являлась нормой ни в одной из культур народов Евразии. В степной зоне необходимость штанов диктуется еще и природными условиями: высокие степные травы имеют зачастую жесткие стебли, колючие семена, способные поранить открытые участки тела, холодный климат, как одна из причин появления в костюме штанов, также достаточно актуален для климатических условий Южного Зауралья.

О. А. Сухарева описывает самый архаичный и примитивный вид штанов на материалах Средней Азии (Сухарева, 1979, с. 96). Их штанины кроились из двух полотнищ, между которыми вшивалась вставка в виде прямой полоски, перегнутой пополам. Крой, как и в случае с рубахой, бывал двух видов – без скашивания полотнищ и со скашиванием, причем второй способ считается более поздним. К более поздним элементам относятся и такие детали, как манжеты и пояс. Наиболее простой вид штанов затягивался на поясе шнурком, продернутым сквозь ткань в их верхней части.

По археологическим материалам эпохи бронзы практически не представляется возможным выделить детали и украшения, которые можно напрямую соотнести со штанами. В одном случае зафиксированы бусы и мелкие бронзовые украшения, располагающиеся вдоль берцовых костей погребенной (мог. Алыпкаш, к. 32, п. 1). Такое расположение позволяет интерпретировать их как украшения, нашитые на нижнюю часть штанин вдоль боков, наподобие лампасов.

Одной из часто встречающихся археологам деталей женского костюма эпохи бронзы являются низки бус на щиколотках погребенных. Причиной этому – специфический способ «ограбления» могил: часто при вскрытии ограбленного погребения мы находим среди общего хаоса лежащие *in situ* кости ног с низками бус у ступней, остальной скелет, как правило, нарушен. Поскольку ограбленных взрослых погребений большинство, то бусы на ногах – зачастую единственная достоверная деталь, которой приходится довольствоваться исследователям.

В трактовке этой детали костюма было высказано два варианта интерпретации: «несомненно, что бусы носились или пришитыми к обуви, или в виде браслетки, прямо на ноге около лодыжек» (Грязнов, 1927, с. 189). Первая версия была поддержана затем большинством исследователей (см., например: Сальников, 1952б, с. 70; Виноградов, 1998, с. 199; Епимахов, Епимахова, 2004, с. 125 и др.). Вторая трактовка пользуется меньшей популярностью (в частности: Шилов, Богатенкова, 2003, с. 262). На самом деле работы по детальному изучению этого элемента костюма отсутствуют, высказывания носят эпизодический характер. Попытаемся рассмотреть аргументы, высказываемые обеими сторонами, с привлечением своих наблюдений по этому вопросу.

Тот факт, что низки бус на ногах связаны именно с обувью, а не со штанами, не подлежит сомнению, так как в большинстве случаев под низками фиксируется толстый слой кожи. Существование кожаных штанов допустимо, но вряд ли в качестве летнего варианта одежды, на основе которого мы реконструируем праздничную (ритуальную) женскую одежду. Иногда слой кожи перекрывает низки бус и сверху и снизу (мог. Улубай, к. 2, п. 9).

К. В. Сальников указывает: «Что низки эти являлись оторочкой верха обуви, а не были браслетами на ноге, говорит их положение как на этом костяке, так и на других. Браслеты должны были бы помещаться ближе к ступне; там же, где они были обнаружены, они могли держаться лишь будучи нашитыми» (Сальников, 1952а, с. 70). Н. Б. Виноградов пишет: «Судя по расположению низок бус, обувь не была высокой» (Виноградов 1998, с. 199). В работе А. В. и М. Г. Епимаховых подчеркивается, что на взрослых костяках низки бус располагаются всегда примерно на одной высоте – в 10 см от ступни, что свидетельствует, по мнению авторов, о стандартной высоте женской обуви (Епимахов, Епимахова, 2004, с. 118). Однако проведенные нами эксперименты показали, что примерно в 10 см от ступни у взрослой женщины находится самое узкое место лодыжки, где и должен держаться плотно привязанный



Рис. 64. Iceman – мумия человека эпохи бронзы, умершего около 5000 лет назад, обнаруженная в Альпах в 1991 г. На ногах человека надеты штаны-ноговицы из шкур животных – очевидно, наиболее ранняя и примитивная форма штанов в истории человечества (по: Varfield, 1994, fig. 6)

ремешок с бусами. По этой причине связывать положение бус на ногах с высотой обуви не представляется возможным.

При описании материала раскопок авторами часто указывается, что низки «плотно охватывают кости ног» (например: Зданович, Бойко, 1975, отчет; Зданович Д., 1994, отчет). Бусы, как правило, снизаны на кожаный ремешок или толстую нить. В п. 9 к. 2 могильника Улубай и в погребениях мог. Купухта (Кузьмина Е. Е., 1963, с. 103) зафиксированы даже узлы, связывающие кожаный ремешок с бусами. Такие же узелки мы фиксировали при расчистке бус на ногах погребенной из п. 78 мог. Степное 7. То есть бусы закреплены в одну связку, низки не имеют перерыва. Н. Б. Виноградов отмечает: «Облик этих декоративных элементов позволяет утверждать, что на голенище обуви разрезы отсутствовали» (Виноградов, 1998, с. 199). Однако если считать бусы нашитыми на голенище, получается, что подобную обувь без разрезов, с замкнутыми низками бус, плотно охватывающими щиколотки, никоим образом невозможно ни надеть на ногу, ни снять с нее. В проведенных нами экспериментах с более чем десятком низок бус, полученных из взрослых погребений могильника Степное 7, ни одна из них не имела достаточной ширины, чтобы через нее проходила ступня. Между тем низки бус действительно не имели перерыва. Подтверждением этому служат материалы ямы 18 могильника Степное 7: в полностью разграбленной яме, содержащей останки четырех человек, на полу была расчищена целая замкнутая низка бус, очевидно, спавшая с костей ноги при ограблении (в заполнении обнаружены берцовые кости со следами бронзовых окислов) (фото 18.1).

Бронза, как материал, была ценна сама по себе, и, нашивая бусины на край обуви или штанов, было бы логичнее пришивать их по одной или короткими низками (3–4 шт.), а не целой низкой, как следует из материалов раскопок, рискуя, что низка оборвется и все бусы потеряются.

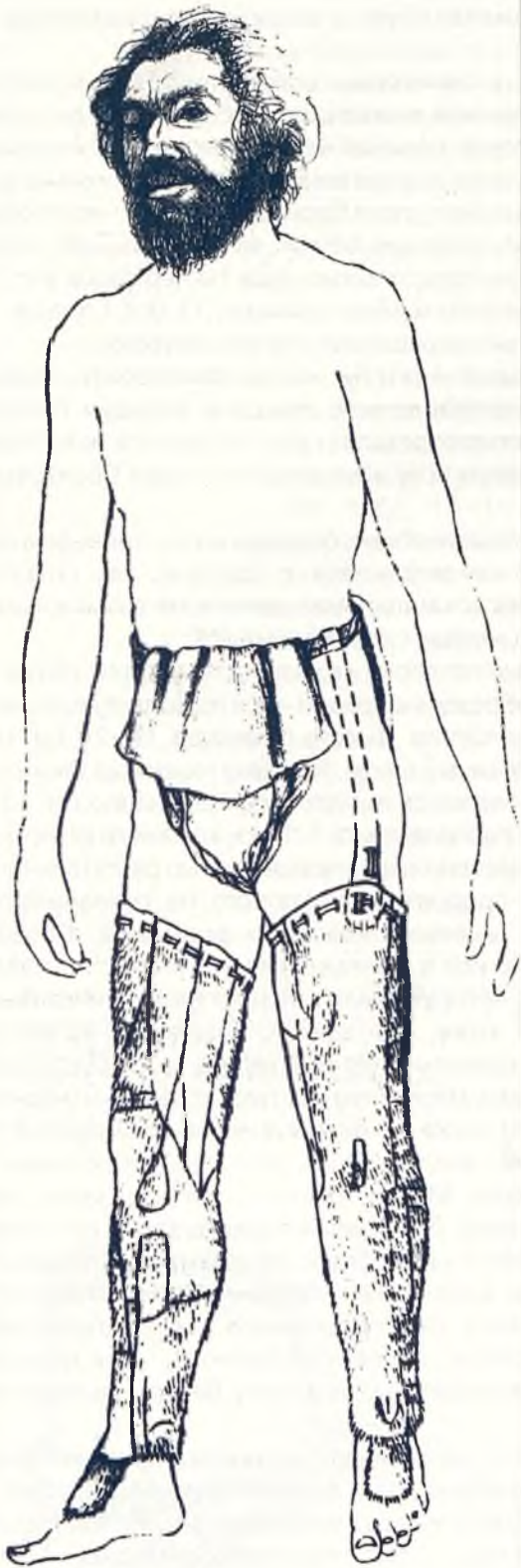
Никем из авторов в исследованиях ранее не подчеркивалась еще одна деталь^[39]: количество бус на ногах одного костяка не всегда одинаково, и, более того, очень часто фиксируется наличие низки на одной ноге и отсутствие ее на другой (Кунакбай-сай, п. 2, Тасты-Бутак 1, огр. 13, п. 1, мог. Алакульский, к. 9, п. 13, мог. Исинея 1, п. 26, п. 38, мог. Чекатай, к. 11, п. 1, мог. Бестамак, п. 5, п. 8, мог. Верхняя Алабуга, п. 6, п. 20), одна низка на одной и несколько на другой ноге (мог. Степное 7, п. 11, п. 19, мог. Тасты-Бутак 1, п. 44).

Приведенные выше аргументы свидетельствуют в пользу того, что низки бус, находящиеся в погребениях эпохи бронзы в области голеностопных суставов погребенных повязывались на лодыжку поверх обуви, вопреки широко распространенному убеждению, что они нашивались на ее края (или края штанов). К тому же выводу пришла М. Н. Комарова в своей работе 1961 года, однако это мнение мало известно. Позволим себе привести цитату из ее статьи, где приводимые аргументы полностью совпадают со сделанными нами выводами: «Предположение К.В.Сальникова, что низки бус украшали оторочку обуви, не совсем правильно, так как оторочка должна была бы находиться несколько выше, а бусы пришивались бы каждая в отдельности. Здесь же бусы находятся не по отдельности, а низками на ремешке или толстой шерстяной нитке и на уровне голеностопного сустава, что дает основания предположить, что бусы являлись украшением перевязи мягкой кожаной обуви, подобно перевязи в виде ремешка, которым у

[39] Впервые отмечено Д. Г. Здановичем.

некоторых современных народов затягивается у лодыжек мягкая кожаная обувь» (Комарова, 1961, с. 50)^[40]. Придя к подобному заключению, мы обнаруживаем, что функция низок бус на ногах совпадает с предложенной нами в гл. 3 функцией браслетов в костюме – как фиксаторов для рукавов, только в этом случае фиксируется кожаная обувь и, возможно, заправленные в нее штаны.

Разное количество низок, фиксируемое в некоторых погребениях, объясняется тем, что одна из низок, очевидно, была более длинной и могла быть обернута вокруг ноги несколько раз, что при раскопках создает впечатление наличия нескольких низок. Многими археологами зафиксирован на собственных материалах обычай связывания покойника (напр., мог. Бозенген, к. 24, п. 15), имеющий распространение в эпоху бронзы. Думается, что иногда низками бус, использующимися обычно для подвязывания обуви, могли связывать ноги погребенных^[41]. Такое использование низок можно предположить судя по чертежам в п. 13 мог. Алексеевский, п. 9 кургана 2 мог. Улубай, оно же отмечено нами в п. 11 мог. Степное 7. Возможно, низки бус на ногах играли роль не столько украшений, сколько амулетов.

Отмечены и другие украшения, которые, как и низки бус, могли фиксировать обувь. Так, на могильнике Алыпкаш (раскоп 2, яма 1) на правой ноге женщины наряду с низкой бус зафиксировано ожерелье из шести клыков, четырех резцов и двух астрагалов животных с просверленными отверстиями, а в яме 9 на правую ногу женщины был надет бронзовый браслет.

Выводы о том, что низки бус являлись подвязками обуви, основанные на приведенных выше рассуждениях, базируются на косвенных свидетельствах и сделаны, так сказать, логическим путем. Но в нашем распоряжении имеются материалы, делающие возможными достоверные реконструкции внешнего вида обуви женщин эпохи бронзы^[42].

В п. 1 мог. Исиней обнаружены уникальные по своей сохранности остатки обуви с обеих ног погребенной (фото 17). Сохранность образцов с правой ноги гораздо лучше, чем с левой. Здесь зафиксированы остатки голенища сапога. Высота голенища 19–20 см. На голенище спереди фиксируется разрез, не обработанный швом. По верху голенища также не фиксируется никакой обработки. Низка бус располагается поверх голенища на высоте 13–14 см от подошвы. Отдельно от голенища сверху располагались остатки кожаного ремешка шириной 1,5–2,5 см, расширяющегося к концу. Ремешок сверху пришит нитью растительного происхождения к широкому фрагменту кожи, продолжение которого не сохранилось. Ремешок отогнут в месте соединения с краем широкого кожаного фрагмента. Поверх ремешка залегает (еще одна?) низка бус. В месте сгиба в ремешке имеется отверстие, куда, по всей вероятности, продевался конец нити, на которую были снизаны бусы. Описанные фрагменты голенища и ремешка, пришитого к коже, вне всякого сомнения, являются

остатками разных предметов. Об этом свидетельствует и качество кожи образцов: кожа голенища толстая, ремешок и соединяющийся с ним фрагмент сделаны из более мягкой, тонкой кожи. На костях левой ноги также сохранился небольшой фрагмент голенища, который перекрывают остатки аналогичного ремешка, обрезанного сверху, а снизу пришитого к фрагменту кожи. Между голенищем и ремешком, как и в первом случае, залегает низка бронзовых бус. Как на правой, так и на левой ноге фиксируется непосредственная близость низок бус к фрагментам ремешка и швам, однако жестко они не скреплены, т.к. в первом случае конец ремешка отогнут, и следы соприкосновения с бусами исчезают. Непосредственно под фрагментами обуви фиксируются сохранившиеся сухожилия (плоть погребенной), что в данном случае свидетельствует о том, что обувь была надета на голую ногу, без использования подобия носков или портянок.

Всестороннее изучение описанных образцов позволило прийти к однозначному выводу: обувь из данного погребения, несомненно, была двойной (рис. 65.2). На ногу был надет сапог с голенищем высотой 19–20 см, имеющим спереди разрез. Сверху на сапог была надета короткая обувь без голенища с пришитым сверху ремешком. Одна низка бус завязывалась непосредственно на голенище сапога, другая была связана с ремешком короткой верхней обуви, возможно, концы ее продевались у оснований ремешка. В другом варианте реконструкции можно предположить, что низка бус была одна: ею обвязывали голенище сапога, и ею же фиксировали верхнюю обувь, продев ее концы в отверстия у основания ремешка. Таким образом, сапог и верхняя обувь одной низкой оказывались зафиксированы не только на ноге, но и между собой. Реконструированный вид обуви являлся, по всей вероятности, летним ее вариантом,

[40] Интересно отметить, что скифская обувь, судя по изображениям и письменным сообщениям, сверху также подвязывалась (Равдоникас, 1990, с. 25).

[41] Обычай связывать ноги погребенных лентами (поясами?) с нашитыми на них украшениями зафиксирован на многих памятниках мариупольской культуры (Котова, 1994, с. 132, рис. 22).

[42] До сих пор единственное известное нам достоверное изображение обуви эпохи бронзы связано со срубной культурой: это костяной амулет-туфелька из мог. Волчанка, к. 6, п. 2 (рис. 65.1). Характерными чертами этого изображения являются толстая подошва и длинный загнутый носок. Нельзя, однако, сказать наверняка, женская или мужская обувь изображена на подвеске.

поскольку обувь сшита из выделанной кожи. Зимняя обувь была бы, скорее всего, сшита из шкуры с мехом.

В описанном случае факт наличия двойной обуви установлен достоверно, но и в других материалах мы обнаруживаем косвенное подтверждение тому, что обувь такого типа была характерна для эпохи бронзы Южного Зауралья и Казахстана. На том же памятнике (мог. Исинея, п. 12) зафиксированы остатки обуви худшей сохранности, при сопоставлении с описанными выше материалами, однако обнаружившие сходную морфологию. Примерная высота голенища в данном образце равна 15–16 см. Низки бус располагаются в 4–5 см от верха голенища. Сверху бусы также перекрыты кожей, более подробные детали выяснить не удалось. Бусы, лежащие на остатках кожи и перекрытые кожей сверху, обнаружены на костях ног погребенной в п. 9 к. 2 мог. Улубай. Авторы раскопок интерпретировали двойные остатки кожи как низ штанов, перекрывающий голенище сапог, однако логика подсказывает, что в данном случае мы имеем дело также с остатками двойной обуви. По устному сообщению С. Н. Шилова в мог. Алакульский на ногах погребенной фиксировались низки бус, «зашитые в чехол». Вполне возможно, что такое впечатление было создано наличием шва, соединяющего ремешок верхней обуви с ее основанием, как это было описано в п. 1 мог. Исинея.

Верхняя короткая обувь в дополнение к сапогам отмечена у многих народов, проживавших в условиях степи-лесостепи, в частности, у тюрков (Смирнова Е. Ю., 2004, с. 101, табл. 14–15). У скифов-сколотов «классического» времени (V–IV вв. до н. э.) фиксируется обувь в виде двусоставных полусапожек-скификов (Яценко, 2002, с. 23). Господствующим типом обуви в Иране при парфянской династии были полусапожки, повязывающиеся у щиколоток лентой с длинными, часто свисающими до земли концами (там же, с. 27). Обувь, реконструированная нами по материалам могильников эпохи бронзы, подтверждает, что этот ее вид существует с глубокой древности.

Можно предположить, что кожа для сапог, как и ткань, могла окрашиваться красящими веществами, вследствие чего сапоги могли иметь красный цвет. К такому предположению нас подтолкнули остатки кожи, имеющие красный цвет, рядом с низками бус на ногах погребенной из п. 12 мог. Исинея 1 (фото 18.3).

В нескольких погребениях эпохи бронзы зафиксирована обувь, расшитая бронзовыми украшениями (мог. Алексеевский, п. 13, мог. Кулевчи б, к. 4, п. 1, мог. Николаевка 2, к. 2, п. 1, мог. Алыпкаш, к. 32, п. 1) (рис. 66). Вид украшений сильно отличается от обычных низок

бус, фиксируемых в районе лодыжек в большинстве погребений. В этом случае на костях ступней и пальцев ног погребенных фиксируется большое количество мелких бронзовых украшений (бляшек, пронизей и пр.), лежащих, как правило, без определенного порядка. Примечательно, что в этих случаях район распространения мелких украшений ограничивается костями стопы и не переходит на щиколотки и голень. Район расположения украшений указывает на то, что скорее всего украшениями была расшита короткая верхняя обувь, а не сапог. Во всех приведенных случаях, кроме п. 13 мог. Алексеевский, в районе щиколоток ноги погребенных были окружены цепочками бус и пронизей, заканчивающихся парными привесками (ромбовидными, как в мог. Кулевчи б, к. 4, п. 1 и мог. Николаевка 2, к. 2, п. 1, или иной формы – мог. Алыпкаш, к. 32, п. 1). Бусы в этих цепочках располагаются не плотными низками, а по отдельности или небольшими группами. По всей вероятности, они либо действительно нашиты на верх обуви, либо, что наиболее вероятно, нанизаны на шнурок, продернутый через верхний край

Рис. 65. Обувь эпохи бронзы: 1 – амулет-туфелька из кости, с. Волчанка, к. 6, п. 2 (по: Отрощенко, 1990, рис. 2.2); 2 – реконструкция двойной обуви с обвязкой из низки бронзовых бус, мог. Исинея 1, п. 1 (реконструкция Е. Куприяновой)

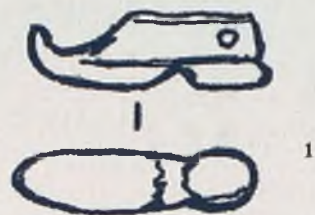



Рис. 66. Фрагменты погребений с обувью, расшитой украшениями: 1 – мог. Кулевчи б, к. 4, п. 1 (по: Виноградов, 1998, рис. 6); 2 – мог. Николаевка 2, к. 2, п. 1 (по: Епимахов, Епимахова, 2004, рис. 2)

короткой обуви, чтобы затягивать ее (своего рода завязка). Концы завязки были украшены подвесками.

Таким образом, обычная обувь погребенных женщин – это кожаные сапожки без застежек, обвязываемые сверху подвязками с нанизанными на них бусами (или просто подвязками в тех случаях, когда бусы не фиксируются), и верхняя короткая обувь. В нескольких случаях короткая обувь была, по всей вероятности, расшита мелкими украшениями. Малочисленность подобных находок свидетельствует о редкости такой традиции у населения бронзового века. Расшитая верхняя обувь, видимо, представляла наиболее праздничный вариант. Обычно украшения на обувь не нашивались.

В результате проведенных исследований нами был создан обобщающий образ женского костюма эпохи бронзы с различными вариантами использования в нем украшений. Наборы украшений верхней одежды, как и головные уборы, отличались достаточной долей разнообразия, подчиняясь при этом определенным внутренним канонам.

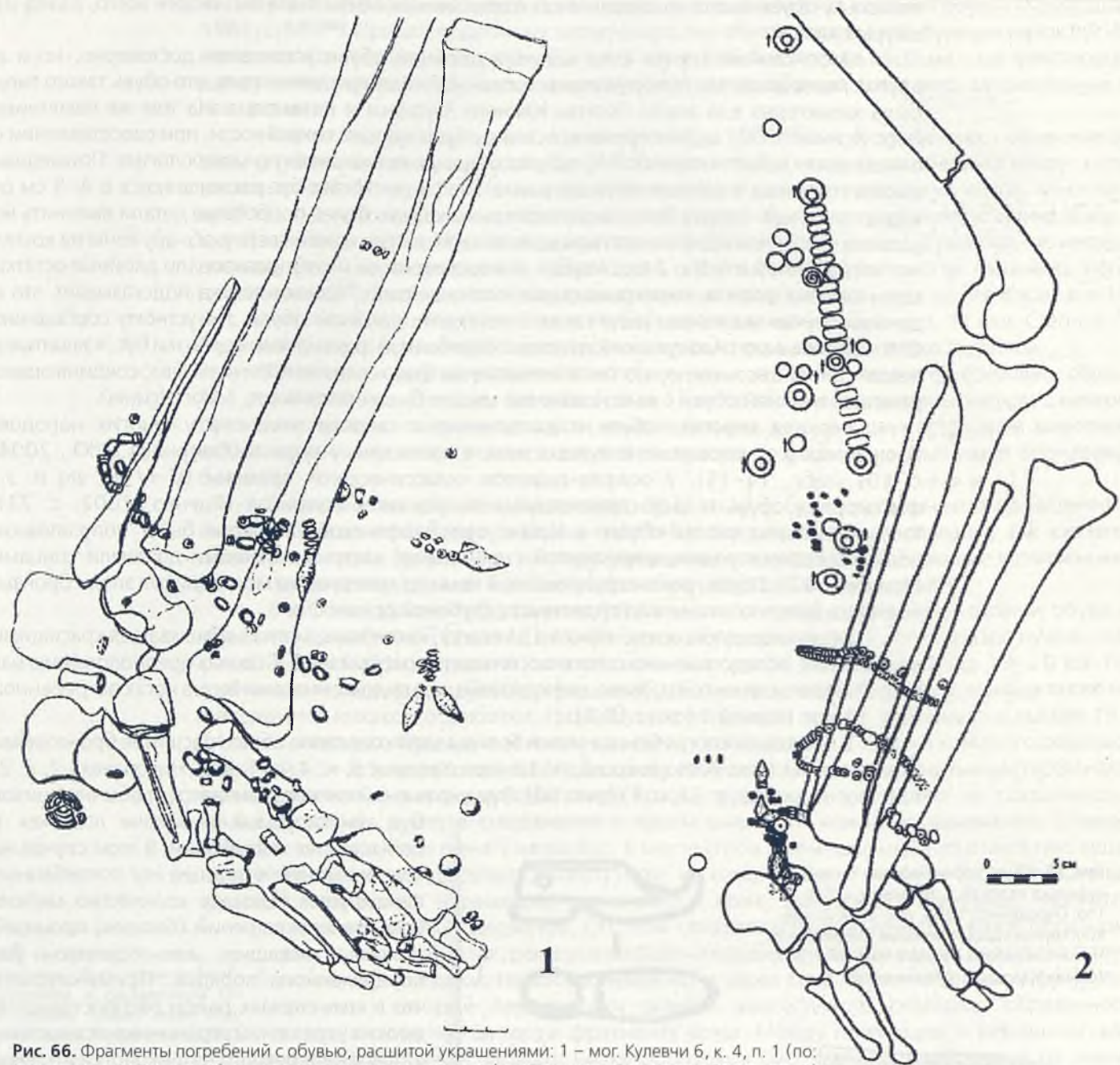

Фото 12. Браслеты с мог. Степное с остатками плетеной «косички» внутри желобков



Фото 13–14. Браслеты из п. 31 мог. Степное 7: повторение мотива четырех завитков на отдельном браслете и на паре браслетов (справа вверху)

Справа внизу:

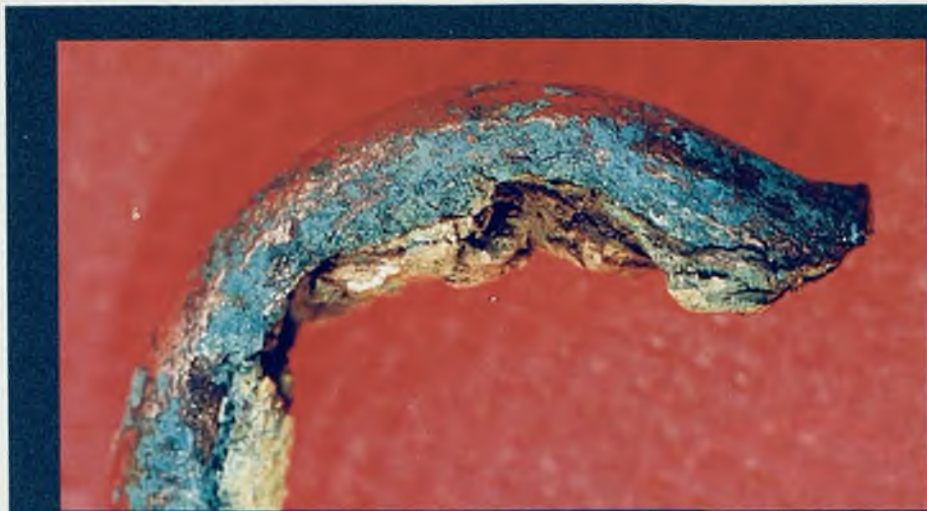
Фото 15. Реконструкция способа использования браслетов эпохи бронзы в качестве зажимов для рукавов



ОДЕЖДА И ЕЕ УКРАШЕНИЯ

[105]

ЖЕНСКИЙ КОСТЮМ ЭПОХИ БРОНЗЫ КАК «ТЕКСТ»



Фото 16. Мог. Степное 7, п. 31. Натуральное украшение



Фото 17. Остаток кожаной обуви с мог. Исиней, п. 1
(ремешок, швы, расположение низки бусин поверх остатков кожи)



Вверху слева направо:

Фото 18.1. Кольцевая низка бусин из п. 18 мог. Степное 7

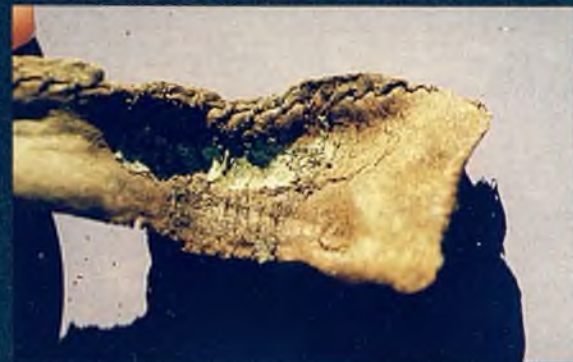
Фото 18.2. Отпечатки шерстяной ткани на бронзовом ноже. Мог. Степное, п. 10



Фото 18.3, 18.4. Расчистка (и деталь расчистки) ног погребенного от остатками органики, окрашенной в бордовый цвет. Мог. Исиной 1, п. 12.

ЖЕНСКИЙ КОСТЮМ ЭПОХИ БРОНЗЫ: СТИЛЬ И МОДА, НЕКОТОРЫЕ АСПЕКТЫ СЕМАНТИКИ

Проведенный в предыдущих главах анализ отдельных элементов костюма позволяет перейти к рассмотрению общих вопросов: о стиле, социальных и ритуальных функциях, которые отражает женский костюм.

Интересна позиция исследователей, рассматривающих костюм в качестве некоего «письма», сообщения (Sorensen, 1997, p. 104). Создавая костюм, его творцы вкладывали в него определенную информацию, которая предназначалась к прочтению для соплеменников, людей близкого культурного круга. Однако для исследователей, реконструирующих женский костюм через тысячелетия, костюм как «текст» может заключать более широкую информацию: «вещь в археологическом контексте (а в более широком смысле – ее отражение в археологических реалиях) содержит в себе информацию, которая в нее вкладывалась как сознательно, так и на подсознательном уровне» (Иванова, 2005, с. 149–150). Автор одной из немногих программ по исследованию костюма отмечает: «Целеустремления исследователя заключаются в намерении извлечь из объекта информацию как сознательно в него заложенную, так и ту, которую не предполагал субъект, но которая является значимой для исследователя» (Доде, 2005, с. 310). «Информационное поле костюма как исторического источника намного шире и глубже других культурных форм, которые оставили нам бесписьменные народы» (там же, с. 308).

В исследовании мы использовали в основном материалы погребальных комплексов. Сомнения некоторых археологов в правомерности реконструкций прижизненных костюмов женщин по материалам погребальных памятников (напр.: Barrett, 1994, p. 101) имеют некоторые основания. Скорее всего, костюм живых и костюм мертвых имел некоторые отличия. Но в данном случае в исследуемых культурах мы имеем дело не со специфическими видами погребального облачения типа савана, а именно с одеждой (об этом свидетельствуют остатки обуви, головных уборов, нагрудников, следы обшивки ворота и рукавов и пр.). Одежда, пусть и погребальная, дает основания для понимания костюма вообще: невероятно представить, что для загробного мира придумывались некие «фантастические» модели и формы одежды, не существующие в реальном мире. Большинство украшений, находимых в погребениях, обнаружены и при раскопках поселений, что свидетельствует об их использовании не только в погребальном обряде (Sorensen, 1997, p. 101).

Что касается интерпретации погребального женского костюма, верно отмечено, что «погребальный обряд по своей социальной сущности вбирает в себя все поведенческие мотивы, существующие в обществе» (Усманова, 2005, с. 69). Для древних, считающих смерть лишь началом очередного этапа существования, погребальный костюм, как и обычный, должен содержать информацию о прижизненном статусе умершей, определенных аспектах мировоззренческих представлений общества, к которому она принадлежала.

Стиль и мода женского костюма

История культуры в целом и одежды в частности доказывает, что нельзя унифицировать и обобщать описания женского костюма. О древних произведениях материальной культуры, как объектах, воплощающих в себе общепринятые нормы и индивидуальные черты конкретного мастера, на примере керамических комплексов хорошо сказал И.Г.Глушков: «В целом и орнамент, и форма подвержены действию одних и тех же закономерностей: они содержат инвариант – кодовые, неизменные установки культуры, и вариант – индивидуальную творческую переработку культурно-индифферентных характеристик» (Глушков, 1997, с. 27). То же самое можно сказать и о костюмных комплексах. Скорее всего, речь может идти не о реконструкции облика стандартного костюма (которого на самом деле не существовало вовсе), а об описании стиля костюма. Стиль – одно из универсальных измерений человеческой практики и любых ее артефактов (Зданович, Куприянова, 2003, с. 8). Однако понятие стиля – одно из наиболее спорных и слабо разработанных в науке. Слишком сухим и ограниченным

кажется определение стиля, данное в Толковом словаре: «Совокупность признаков, черт, создающих целостный образ искусства определенного времени, направления, индивидуальной манеры художника в отношении идейного содержания и художественной формы» (Толковый словарь, 2001, с. 796). Вследствие неопределенности того, что понимается под словом «стиль», затруднено и исследование стилиевых изменений. Ведь, как сказано в известной рекламе: «Измерить можно практически все, но как измерить стиль?». С одной стороны, неоспорим «чувственный», эмпирический характер стиля; мы можем ощущать и переживать стиль и на этой основе интерпретировать его проявления. Стиль выражает собой «чувство мира», изменения стиля свидетельствуют о мировоззренческих сдвигах в культуре (Воррингер, 1957). С другой стороны, имея под собой лишь чувственные основания, стиль не мог бы существовать как понятие. Следовательно, «одновременно с эмпиризмом необходимо анализировать и те общие категории, которые лежат в его основе» (Лосев, 1994, с. 173). Как отмечает А. Ф. Лосев, «логический анализ стилиевых проблем и эмпирическое наблюдение стилиевых фактов совершенно невозможно одно без другого» (там же).

Среди существующих определений стиля одним из наиболее стройных представляется нам определение, данное В. М. Жирмунским: «В живом единстве художественного произведения все приемы находятся во взаимодействии, подчинены единому художественному заданию. Это единство приемов поэтического произведения мы обозначаем термином «стиль». При изучении стиля художественного произведения его живое, индивидуальное единство разлагается нами в замкнутую систему поэтических приемов. В чем заключается понятие «единства» или «системности» по отношению к приемам данного поэта? Мы понимаем его как внутреннюю взаимную обусловленность всех приемов, входящих в стилиевую систему» (Жирмунский, 1928, с. 50). Возможно, данное определение стиля как совокупности приемов далеко не всеобъемлюще, однако, на наш взгляд, оно указывает одну из наиболее вероятных возможностей изучения стиля и стилиевых изменений культуры, отдельных ее явлений и произведений.

Попытки анализа изменений стиля одежды ранее предпринимались в западной науке. В 1940 году вышла работа А. Кребера и Дж. Ричардсона «Three centuries of women's dress fashions: a quantitative analysis» (Kroeber, Richardson, 1940). В этой работе авторы рассматривают моду как социальное явление, тесно связанное с бессознательной умственной деятельностью. В рецензии данной работы К. Леви-Строс отмечает: «Редко случается, чтобы мы отчетливо понимали, почему определенный стиль нам нравится или почему он выходит из моды. Кребер показал, что эта внешне произвольная эволюция подчинена законам. Эти законы также неустановимы при эмпирическом исследовании, как и при интуитивном восприятии явлений моды. Они проявляются только при измерении определенного количества соотношений между различными элементами костюма. Эти соотношения могут быть выражены в виде математических функций, вычисленные величины которых служат в данный определенный момент основанием для предвидения. Мода, представляющая собой, по-видимому, наиболее произвольное и случайное выражение общественного поведения, поддается, следовательно, научному исследованию» (Леви-Строс, 2001, с. 65).

В данном исследовании понятие стиля одежды рассматривается авторами в канве понятия «мода», т. е. изменение моды связывается со сменой стилей и понятие стиля оказывается вторичным по отношению к понятию моды. Однако в данном контексте, на наш взгляд, это применимо в большей степени к современной культуре, где параллельно сосуществуют несколько стилей. В эпоху бронзы для рассматриваемых нами общностей понятие стиля одежды более глобально. Стиль костюма определяется общим стилем культуры и изменяется вместе со стилем культуры. Относительно существования моды верно отмечено С. А. Яценко, что «если понимать под модой возможность индивидуального выбора различных новшеств, то ее в доиндустриальных обществах можно успешно применить не столько собственно к одежде, сколько к мелким аксессуарам костюма. Их специфика (портативность, внешняя эффектность) способствовала тому, что аксессуары использовались, перемещались и заимствовались по иным закономерностям, чем собственно одежда» (Яценко, 2002, с. 18). На наш взгляд, мода в эпоху бронзы могла существовать лишь как явление локальное (например, мода на определенное украшение или аксессуар в пределах одного или нескольких поселений). Можно допустить, что количественное накопление проявлений моды (широкое распространение каких-либо видов украшений) могло привести к качественным изменениям стиля костюма, однако фактические материалы археологических памятников ясно показывают, что стиль украшений меняется вместе со стилем керамики и других предметов материальной

культуры, сопровождаясь также изменениями в идеологической сфере. Таким образом, эволюция костюма не могла диктоваться модой, но была неразрывно связана с изменением материальной и духовной культуры древнего общества.

Стилевой анализ женского костюма эпохи бронзы Урала и Казахстана затруднен тем, что мы имеем дело с археологическими источниками, представляющими лишь части этого костюма. Большую роль здесь играют реконструкции и моделирование. Одежда женщин (а также мужчин и детей) как таковая в древности, по всей вероятности, имела довольно единообразный облик и покрой, примером чему могут служить данные по истории костюма древних и традиционных обществ. Парадная одежда могла отличаться от повседневной окраской ткани и, возможно, не фиксируемыми нами деталями, такими, как вышивка, обшивка тесьмой и т. п. Археологи же могут судить о своеобразии и основном отличии парадного костюма от повседневной одежды, костюма одной археологической культуры от костюма другой в основном по комплексам украшений. Поэтому наше исследование стиливых вариаций женского костюма неизбежно основывалось на анализе стиля украшений и их комплексов.

Один из этапов исследования – изучение схем компоновки украшений в костюмах различных культур. Для систематизации данных нами были выделены пять категорий украшений:

- 1 – украшения головы и волос (куда относим наконечники, челюстно-лицевые подвески, височные украшения, обшивку венчика, косоплетки, в том числе клыки-амулеты, вплетенные в косу, и пр.);
- 2 – украшения рук (браслеты, низки бус и амулетов, кольца, обшивка рукавов);
- 3 – украшения обуви (низки бус, пронизей и амулетов на щиколотках, украшения, нашитые на обувь, и пр.);
- 4 – украшения шеи и груди (нагрудники, ожерелья, гривны, пуговицы);
- 5 – прочие украшения (к этой категории отнесены наименее распространенные украшения, такие, как обшивка бусами платья и штанов, детали пояса и пр.).

Описание варианта костюма представлено кодом, состоящим из набора цифр, являющихся номерами категорий украшений, описанных нами выше. Например, код 12345 означает, что в костюме присутствуют все категории украшений с 1 по 5, код 134 говорит о том, что в костюме представлены лишь украшения головы, ног и шеи/груди.

В предыдущих главах неоднократно подчеркивались отличия костюма синташтинских женщин от костюма женщин в петровской и алакульской культурах. Если в изменении некоторых типов украшений (например, браслетов) можно проследить некую эволюцию от «синташты» к «петровке» и от «петровки» к «алакулю» (см. гл. 1), то по количеству украшений петровский и алакульский костюмы в целом сопоставимы, а синташтинский выделяется гораздо меньшим их количеством. По этой причине мы сочли возможным дифференцированный анализ синташтинских материалов от материалов петровских и алакульских памятников.

Очень важно также отметить здесь различия возрастных выборок. В исследованиях неоднократно отмечалось, что возрастные профили палеопопуляций «синташты» сильно отличаются от петровских и алакульских. Более 60% погребенных в петровских и алакульских некрополях – младенцы (Куприянова, 2004, с. 83), в синташтинских памятниках преобладают подростки и индивиды юношеского возраста (Зданович Д., 1997, с. 29). По нашим наблюдениям, синташтинское и алакульское общества имели разный возраст социализации индивидов. В синташтинских могильниках детские погребения никогда не содержат крупных украшений, «взрослый» вариант костюма встречается у девушек не моложе 10–11 лет. В петровских и алакульских памятниках наиболее полные и сложные варианты наборов украшений отмечаются у погребенных начиная с 6 лет, с этого возраста костюм девочек фактически не отличается от женского, имеет те же вариации от более полного к менее полному. Судя по всему, этот возраст вполне можно считать гранью, отделяющей «ребенка» от «девушки» и, следовательно, детский костюм от женского. Поэтому в синташтинскую выборку включались погребения девушек, начиная с возраста 10–11 лет, а в алакульскую – с 6 лет.

Для анализа материалов из восьми синташтинских некрополей было отобрано 42 женских погребения с целыми костяками, не потревоженными ограблениями. Только целые костяки несут объективную информацию о составе костюма. В таблицу 1 помещены данные о распространении различных вариантов костюма на синташтинских памятниках.

Таблица 1

Распространение различных вариаций женского костюма на синташтинских памятниках

памятник	Коды вариантов сочетания категорий украшений												
	1234	123	124	234	12	14	15	23	24	1	2	3	4
Кривое Озеро		1	1		2	1		1		1	1		
СМ			1		1					1			2
СІ				1	1						1		
Большекараганский			1							2			1
Каменный Амбар											1		
Бестамак	1		4		1	1			1				
Танаберген2	1		3			4							
Жаман-Каргала 1			1				1				2	1	
итого	2	1	11	1	5	6	1	1	1	4	5	1	3

Общая сводка о распространении выделенных вариантов костюма представлена в диаграмме 1 (рис. 67), где каждой категории украшений присвоено свое обозначение.

Как следует из таблицы и диаграммы, на синташтинских памятниках зафиксировано 13 вариантов сочетания категорий украшений в костюме:

1. Схема: голова + руки + ноги + шея (4,7%)
2. Схема: голова + руки + ноги (2,4%).
3. Схема: голова + руки + шея (26,1%).
4. Схема: руки + ноги + шея (2,4%).
5. Схема: голова + руки (12%).
6. Схема: голова + шея (14,3%).
7. Схема: голова + прочие украшения (2,4%)
8. Схема: руки + ноги (2,4%).
9. Схема: руки + шея (2,4%)
10. Схема: голова (9,5%).
11. Схема: руки (12%).
12. Схема: ноги (2,4%)
13. Схема: шея (7,2%).

Случаи, когда в одном костюме сочетается три и более категорий украшений, составляют около 35%. В большинстве случаев украшения представлены одной-двумя категориями. Очень редко встречаются костюмы, в которые входят украшения обуви (14,3%). Более популярны украшения головы, рук и шеи, они входят в состав костюма в 71,4%, 62,4% и 57,1% случаев соответственно.

Были проанализированы также материалы 18 петровских и алакульских могильников. Из них были отобраны данные о 69 погребенных, чьи костяки не потревожены или почти не потревожены грабителями и, следовательно, несут наиболее полную и достоверную информацию о составе их комплексов украшений (см. табл. 2).

В результате анализа указанных данных нами было выделено 15 вариантов сочетаний различных категорий украшений в костюме (рис. 68). Из приведенной таблицы становится очевидным, что распространение различных вариантов костюма на петровских и алакульских памятниках носит вполне произвольный характер, то есть на любом памятнике представлены несколько. Анализ результатов говорит о том, что единой схемы сочетания категорий украшений не существует, на любом памятнике теоретически можно встретить любой из выделенных вариантов. Таким образом, можно легко представить, что при дальнейших раскопках одного из недокопанных памятников в погребениях обнаружатся сочетания украшений, ранее на нем не зафиксированные.



Рис. 67. Диаграмма распределения вариантов женского костюма синташтинской культуры по взаимосочетанию в них различных категорий украшений

Таблица 2

Распространение различных вариаций костюма на петровско-алакульских памятниках

памятник	Коды вариантов сочетания категорий украшений															
	12345	1234	1235	1245	124	123	234	235	12	13	45	24	2	1	4	
Нуртай		1	1		1									1		
Бозенген			1											1		
Икпень	1										1					
Балыкты			1		1				1							
Аяпперген						1										
Кизильский					1				1							
Николаевка 2		1														
Кулевчи 6	1	1			2	1										
Тасты-Бутак 1						1		1	1				3	1		
Шондыкорасы				1						1						
Алакульский	1	1	1		1		2		1	1				1	1	
Алексеевский	1															
Чистолебяжье		1							1			1	1			
Верхняя Алабуга		1				2	1		1							
Степное 7		3		1		1				1						
Улубай		1														
Алыпкаш	1	1			1					1				1		
Лисаковский	1	2			3	1								1		
итог	6	13	4	2	10	7	3	1	6	4	1	1	8	2	1	

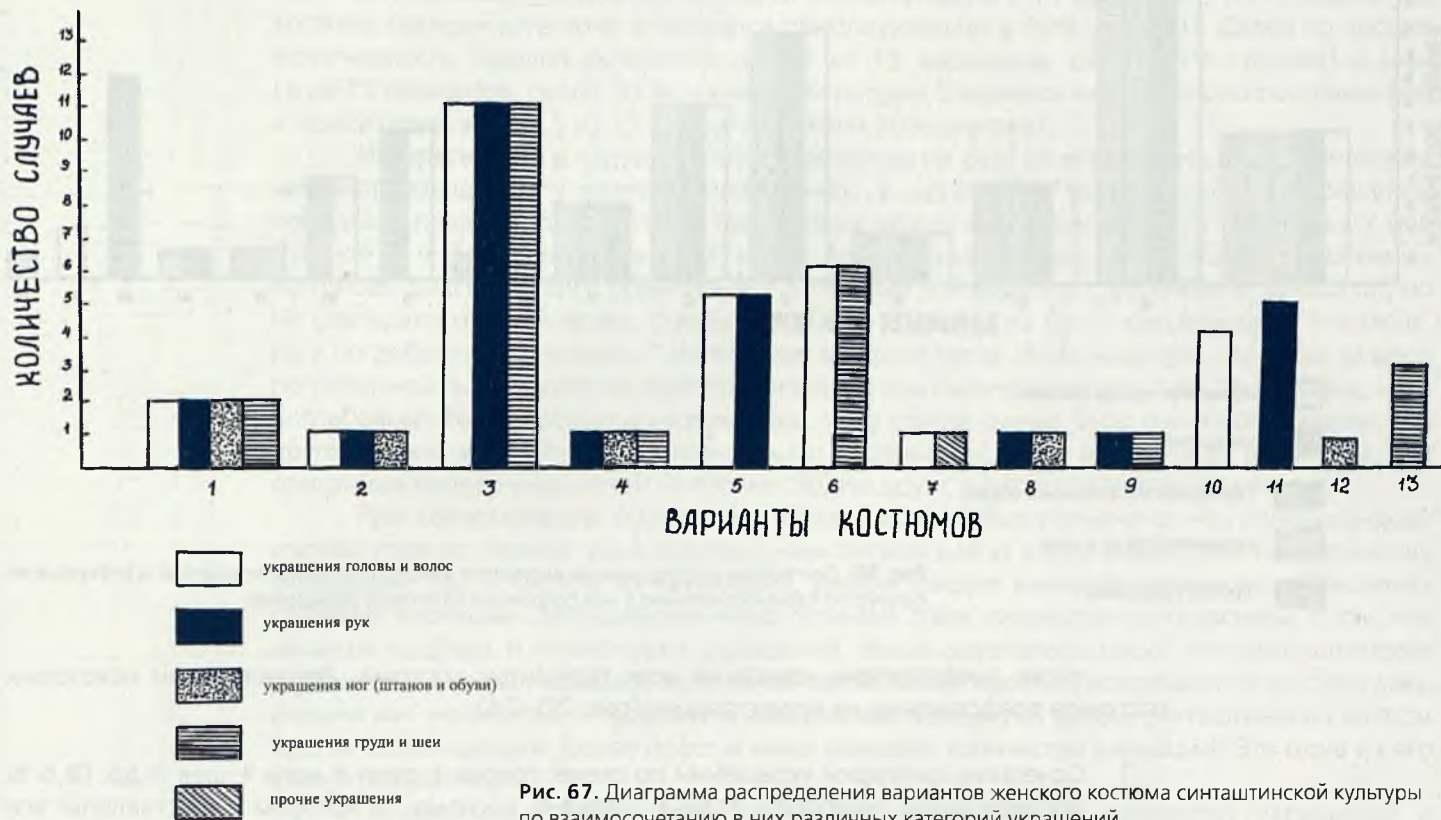

Рис. 68. Диаграмма распределения вариантов женского костюма петровской и алакульской культуры по взаимосочетанию в них различных категорий украшений

Ниже представлены описания всех вариантов костюма. Реконструкции некоторых костюмов представлены на иллюстрациях (рис. 70–74).

1. Сочетание категорий украшений по схеме: голова + руки + ноги + шея + др. (8,6 % погребенных). Наиболее полный вариант костюма, в котором представлены все возможные категории украшений, зафиксирован всего в шести случаях. Считая пятую категорию украшений не обязательной, этот вариант костюма можно соединить со вторым вариантом, описанным ниже.
2. Схема: голова + руки + ноги + шея (18,9 %). Судя по количеству зафиксированных случаев (13), это самый распространенный вариант костюма. Вероятно, подобное сочетание украшений является стандартной формой самого сложного парадного костюма.
3. Схема: голова + руки + ноги + др. (5,8 %).
4. Схема: голова + руки + шея + др. (2,9 %).
5. Схема: голова + руки + шея (14,5 %).
6. Схема: голова + руки + ноги (10,4 %). Схемы 5 и 6 представляют наиболее популярные сочетания трех категорий украшений в костюме.
7. Схема: руки + ноги + шея (4,4 %).
8. Схема: руки + ноги + др. (1,4 %).
9. Схема: голова + руки (8,6 %).
10. Схема: голова + ноги (5,8 %).
11. Схема: шея + др. (1,4 %).
12. Схема: руки + шея (1,4 %).
13. Схема: руки (11,5 %). Сочетания украшений по схемам 9 и 13 являются, видимо, самыми распространенными из наиболее простых вариантов парадного костюма, где присутствуют одна-две категории украшений.
14. Схема: голова (2,9 %).
15. Схема: шея (1,4 %).

Около 70% всех учтенных случаев относится к тем вариантам костюма, где сочетается три и более категорий украшений. Учитывая это, можно сделать вывод, что в наиболее типичном исполнении женский парадный (ритуальный) костюм должен был включать в себя не менее трех категорий украшений. Из остальных вариантов около 25 % случаев относится к схемам 9, 10 и 13, из чего сделаем вывод, что из неполных вариантов костюма наибольшее распространение имели костюмы, включавшие в себя украшения головы и рук, головы и ног и только рук.

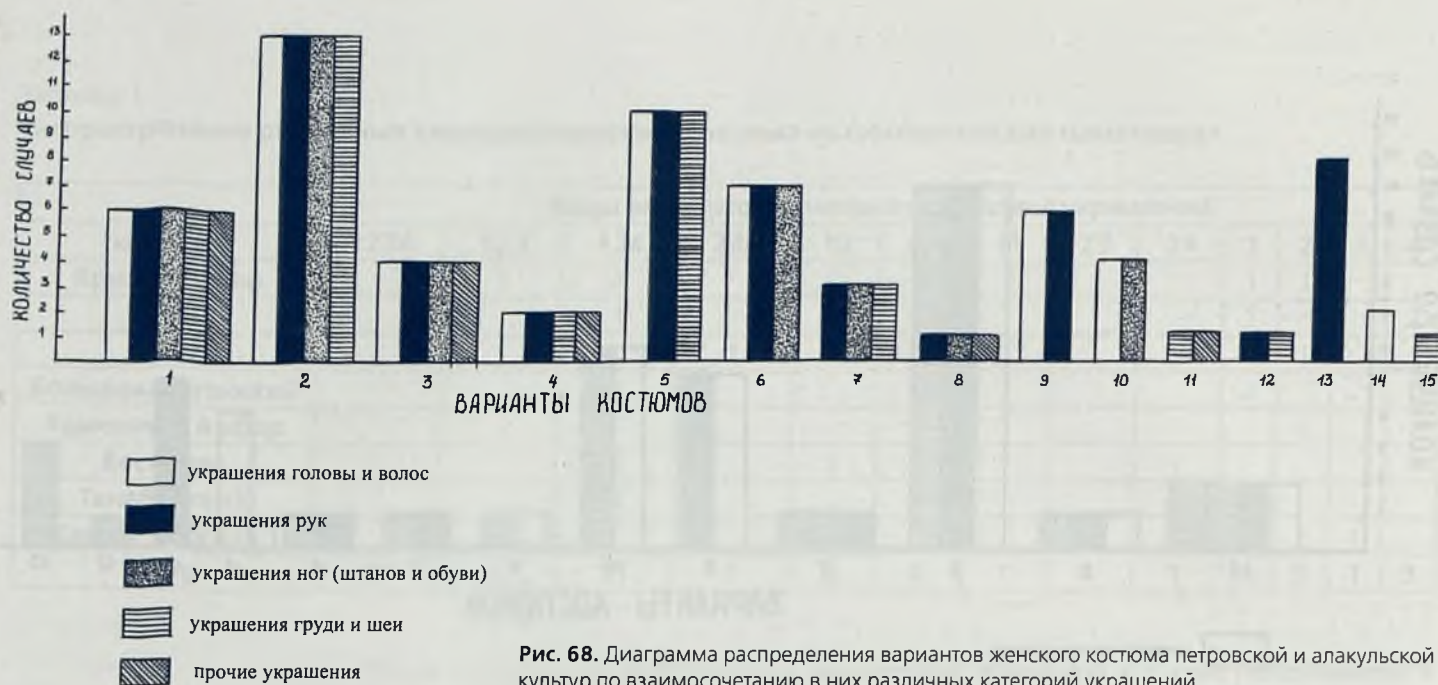
Украшения рук и головы, как видно из диаграммы, являются наиболее распространенными категориями, которые присутствуют соответственно в 11 из 15 и в 9 из 15 вариантов костюма (каждая категория встречается приблизительно в 90% случаев). Далее по частоте встречаемости следуют украшения ног (7 из 15 вариантов, около 55% случаев) и шеи (8 из 15 вариантов, около 50% случаев). Категория 5 является наименее распространенной и присутствует всего в 5 из 15 вариантах (около 20% случаев).

Интересно, что в изученных материалах нам ни разу не встретилось двух одинаковых наборов украшений у разных погребенных. В нескольких случаях наборы украшений совпадали лишь приблизительно. Так, похожи между собой костюмы погребенных из мог. Степное 7, п. 31, костяк А (рис. 72) и мог. Алакульский, к. 18а, п. 6. У обеих погребенных на голове фиксировались подвески в 1,5 оборота в комплексе с височными кольцами, но не совпадало их количество. Ожерелья на шее состояли из бус и крестовидных подвесок, но в погребении из Степного 7 в ожерелье входили также клыки-амулеты. На руках каждой погребенной было надето по паре браслетов, но они были различного типа. И, наконец, ноги погребенных были обвязаны низками бус, но в одном случае бусы были бронзовыми, а в другом имело место сочетание бронзовых и пастовых бус. И все же, при всех различиях, два описанных набора украшений наиболее сходны друг с другом среди всех изученных.

При сопоставлении материалов обеих выборок было отмечено, что синташтинский костюм гораздо беднее украшениями, чем петровский и алакульский (как по количеству украшений, так и числом их категорий), демонстрирует меньшее количество возможных стиливых вариаций. Это наиболее четко отличает стиль синташтинского костюма в том, что касается подбора и компоновки украшений. Выше отмечалось также, что синташтинские украшения включают меньшее количество типов, более просты в исполнении и не столь ярки внешне как украшения петровских и алакульских женщин. В целом синташтинский костюм был не столь наряден, более прост и имел меньшее количество вариаций. Это одна из его отличительных черт.

Петровский и алакульский костюмы сопоставимы по количеству украшений и стиливым вариациям их сочетания. В типологии некоторых видов украшений налицо явная эволюция. Так, в некоторых категориях выделяются типы более ранние, время бытования которых приходится в основном на петровский этап (например, накосники второго типа, браслеты с 8-образным щитком и т. д.), и более поздние, характерные в большей степени для алакульской культуры (накосники первого типа, желобчатые браслеты с загнутыми в одну сторону спиральными окончаниями). Безусловно, на определенном этапе различные типы могли сосуществовать. Таким образом, петровский и алакульский женский костюмы имели в основе один или похожие «художественные образы» и близкое стилистическое решение.

Однако из этого не следует, что синташтинский костюм не мог служить базой для формирования костюмов последующих эпох. Довольно четко прослеживается трансформация синташтинского костюма в петровский и петровского костюма в алакульский. Синташтинская традиция украшения женских костюмов содержит в себе большинство тенденций, по которым шло развитие петровского и затем алакульского костюма. Наиболее «украшаемой» частью тела женщины во всех трех культурах являлась голова, а за ней руки. Эта тенденция сохраняется неизменной. В синташтинской культуре третьей по популярности категорией были украшения груди и шеи, на петровском и алакульском этапе внимание было перенесено на украшение ног. Однако в «синташте» зафиксировано шесть случаев украшения бусами обуви, что в последующем стало массовой традицией. Эволюция костюма, несомненно, шла по пути усложнения как форм украшений, так их количества и способов компоновки.

То, что петровский и алакульский костюмы имеют гораздо больше сходства между собой, чем с синташтинским костюмом, вовсе не дает повода говорить о его чужеродности. Преемственность хорошо фиксируется в трансформации украшений. Различия в стиле костюмов, скорее всего, свидетельствуют об идеологических изменениях, произошедших в обществе в период перехода от «синташты» к «петровке». Скорее всего, речь идет об изменениях в статусе женщины и женского начала. Однако судить о характере этих изменений, опираясь лишь на материалы костюма, не сопоставляя с другими данными, было бы слишком опрометчиво. Тема статуса женщины в обществе эпохи бронзы будет затронута подробнее в следующей главе.

Качественные и количественные изменения в наборах украшений в рамках одной культурной традиции связываются некоторыми исследователями с явлениями моды



Рис. 69. Доминирующие стороны при асимметричном расположении украшений на разных частях тела женщины



Рис. 70. Женский костюм эпохи бронзы, мог. Степное 7, п. 11 (реконструкция Е. Куприяновой)

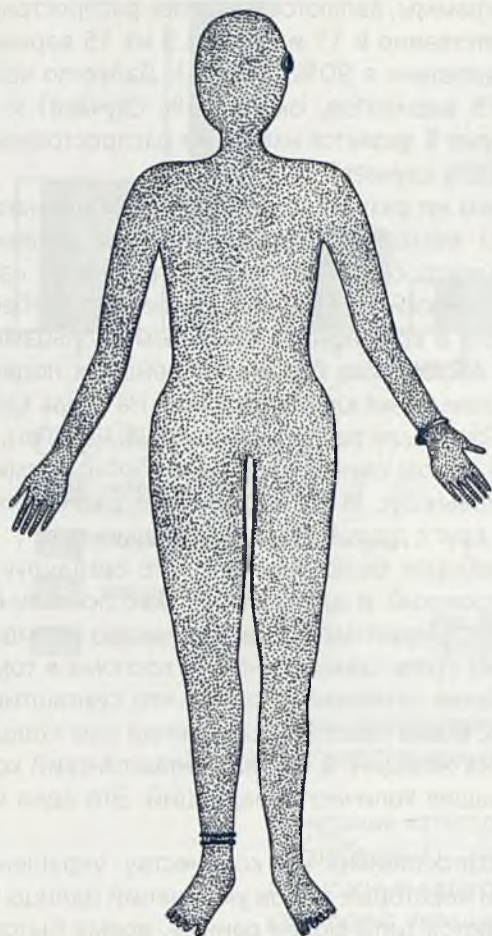

Рис. 71. Женский костюм эпохи бронзы, мог. Балыкты, огр. 14 (реконструкция Е. Куприяновой)

(Белорыбкин, 2001, с. 214). Мы же, считая явления моды более локальными по отношению к общему стилю костюма эпохи, считаем, что проявление «модных тенденций» фиксируется иными способами. М. Л. Соренсен, говоря о бронзовом веке Западной Европы, отмечает, что в древнем костюме отдельные украшения комбинируются в соответствии со схемой «моды». Детальные признаки и внешние характеристики отдельного предмета (которые обычно довольно стандартны) имеют вторичное значение по отношению к манере, в которой он используется (Sorensen, 1997, р. 102). Свидетельством существования моды в эпоху бронзы Урала и Казахстана являются, на наш взгляд, некоторые оригинальные способы компоновки украшений, отмеченные на одном или нескольких близлежащих памятниках, например, в нескольких погребениях мог. Бозенген найдены украшения, состоящие из височного кольца и надетых на него подвесок в 1,5 оборота (рис. 75,2). Украшения из проволочного кольца и надетых на него очковидных подвесок отмечены в нескольких погребениях мог. Алыпкаш (рис. 75,1). Проявлениями моды можно считать и традицию обшивки бусами одежды, фиксирующуюся как на отдельных памятниках (Степное 7, Кулевчи 6), так и на ряде близко расположенных памятников (могильники Центрального Казахстана). Модой на украшения можно объяснить появление наконечников, сходных по идее с петровскими, но отличающихся некоторым своеобразием, в срубных памятниках (рис. 76).

Говоря о женском костюме, необходимо помнить, что он является не только частью культуры в целом, но продуктом специфической женской субкультуры (Sorensen, 1997, р.105), организующей его стиль, в котором отражались мировоззренческие позиции данного общества. При этом создатели костюма – женщины – не только моделировали его в соответствии с «духом эпохи», создавая общий стиль, но могли перенимать друг у друга увиденные понравившиеся идеи. Для женщины вполне естественно захотеть иметь такое же расшитое платье или такую же подвеску, которую она видела на соседке. Это и есть, на наш взгляд, проявление «моды» применительно к обществу бронзового века.



Рис. 72. Женский костюм эпохи бронзы, мог. Степное 7, п. 31 (реконструкция Е. Куприяновой)



Рис. 73. Женский костюм эпохи бронзы, мог. Бозенген, к. 9, п. 2 (реконструкция Е. Куприяновой)



Рис. 74. Детский костюм эпохи бронзы, мог. Степное 7, п. 42 (реконструкция Е. Куприяновой)

ПРОБЛЕМА ВЫДЕЛЕНИЯ ВОЗРАСТНЫХ И СОЦИАЛЬНЫХ ГРАДАЦИЙ ПО МАТЕРИАЛАМ КОСТЮМА

Одним из актуальных вопросов является проблема возможности выделения градаций костюма (возрастных и социальных) внутри одной культурной традиции. На наш взгляд, исследованные материалы не дают основания для убедительного отнесения какого-либо варианта костюма к определенной социовозрастной категории женщин. Как уже отмечалось, костюмы с максимально полными наборами украшений, которые можно считать самыми пышными и парадными, фиксируются на петровско-алакульских памятниках у девушек, начиная с 6–7 лет и далее. Точно так же более простые костюмы присущи женщинам всех возрастов. Гипотеза о связи различных типов украшений (в частности, накольников) с возрастными группами, высказанная Э. Р. Усмановой с соавторами (Усманова, Ткачев, 1993; Усманова, Логвин, 1998), с накоплением нового материала не подтвердилась. Других критериев выделения возрастных групп в обществе бронзового века пока предложено не было.

Таким образом, по степени богатства и полноте наборов украшений выделить социо-возрастные группы в эпоху средней бронзы вряд ли возможно. В известных исследователям традиционных обществах переход из одной социовозрастной категории в другую действительно обычно отмечается изменением состава и видов украшений. Однако не надо забывать, что речь идет о традициях, которые складывались тысячелетиями. Вряд ли возможно то, что с появлением украшений им сразу же была придана функция маркеров возрастных и социальных категорий. Скорее всего, эта функция украшений в costume развивалась постепенно. До начала обработки металла, в эпоху палеолита, украшения делались из естественных предметов (костей, зубов животных, камня, раковин и пр.), их внешний вид был подчинен во многом форме материала, из которого они изготавливались.



Рис. 75. Проявления тенденций моды в создании женских украшений: 1 – оригинальное украшение из проволочного кольца, бус и очковидных подвесок, мог. Алыпкаш, раскоп 2, п. 1; 2 – сложносоставная подвеска, мог. Балыкты, огр. 14 (по: Ткачев, 2002б, рис. 137)



Рис. 76. Накосные украшения срубной культурно-исторической общности: 1 – мог. Ново-Ябалаклинский 1, п. 3 (по: Горбунов, 1977, рис. 7); 2 – мог. Спиридоновский, п. 2 (по: Кузнецов, Мочалов, 1999, рис.); 3 – мог. Старо-Ябалаклинский (по: Морозов, 1982, рис. 1.15)



Рис. 77. Височные украшения – кольцо + подвеска в 1,5 оборота из погребений мог. Степное 7: 1 – п. 31; 2–3 – п. 17; 4–5 – п. 19

Когда человек научился обрабатывать металл и создавать из него украшения согласно своей фантазии, эстетическая, «украшательная» функция приобрела более важное значение, нежели первоначально.

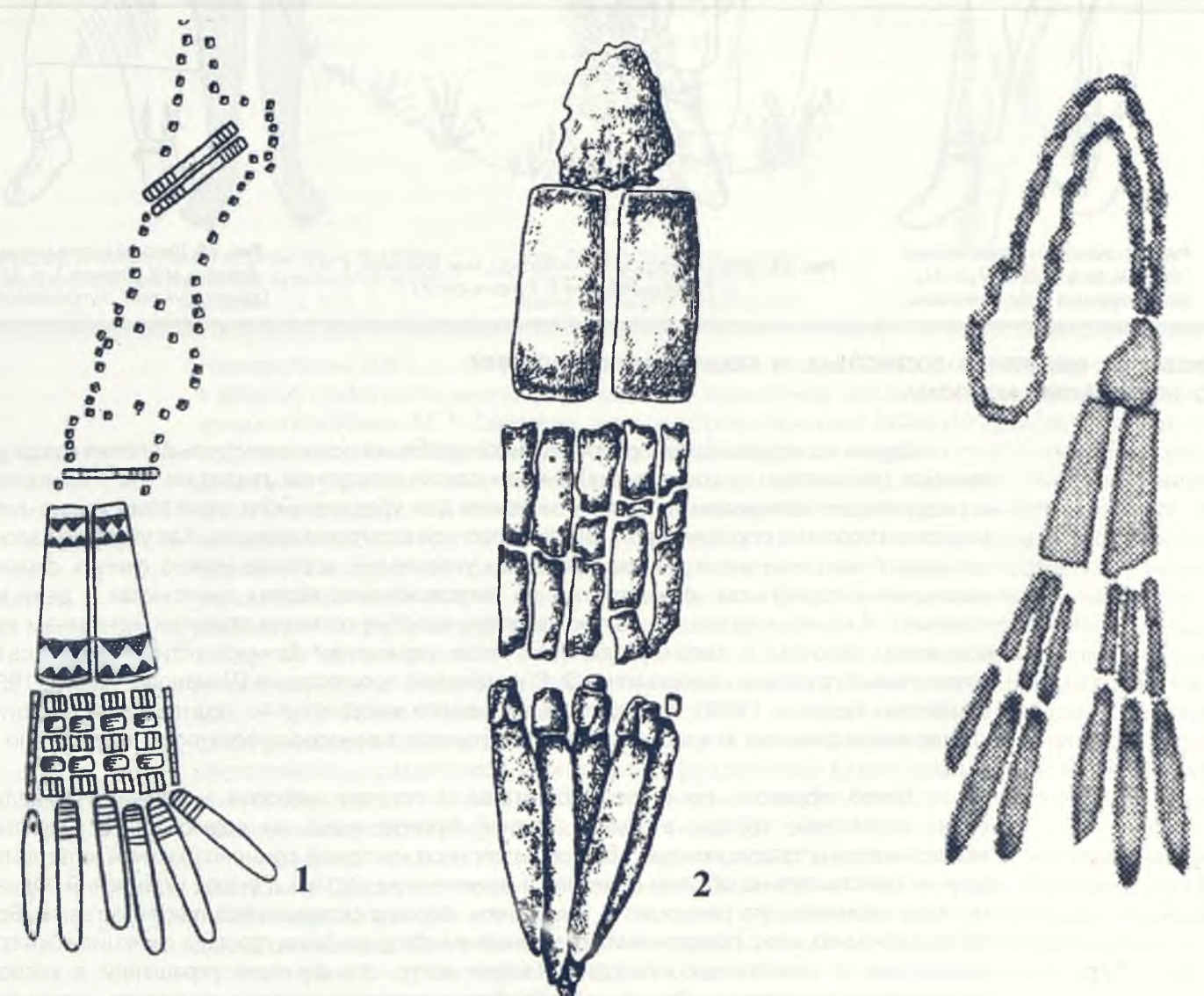
В исследованных нами могильниках бронзового века эстетическая функция наиболее сильна в costume женщин определенного возраста. Как уже отмечалось, начало этого периода соответствует 6–11 годам. Отмечается также, что погребения женщин пожилого, по меркам бронзового века, возраста (после 35–50 лет) отличают более скромные наряды, однако этот возраст явно не имеет отношения ни ко времени инициации, ни ко времени вступления в брак и рождения первых детей – событиям, считающимся обычно границами для перехода в следующую возрастную категорию. Таким образом, наиболее полные и богатые наборы украшений фиксируются у девочек и женщин, погребенных в возрасте от 6–11 до 35–50 лет. Если в costume детей (а возможно, и пожилых женщин) украшения играют, прежде всего, роль оберегов, то в выделенный возрастной период усиливается эстетическая, декоративная функция costume. Так как не выделяется иных очевидных градаций внутри этого возрастного периода, вероятно, что таким образом обозначается возраст сексуальной привлекательности женщин, что должна была подчеркивать и красота их costume.

Интересно, что подобное отношение к украшениям можно реконструировать и в современных индоевропейских «традиционных» обществах. Например, описывая возрастные градации у таджиков, Л. А. Чвырь отмечает, что настоящие украшения, не являющиеся оберегами, девочка начинает носить в возрасте, предшествующем замужеству (считается, что замуж девочка может выходить после 10 лет). Женщина заканчивает носить основную массу украшений в возрасте 40–45 лет, так как в эту пору уже считается старухой (Чвырь, 1970, с. 117–120).

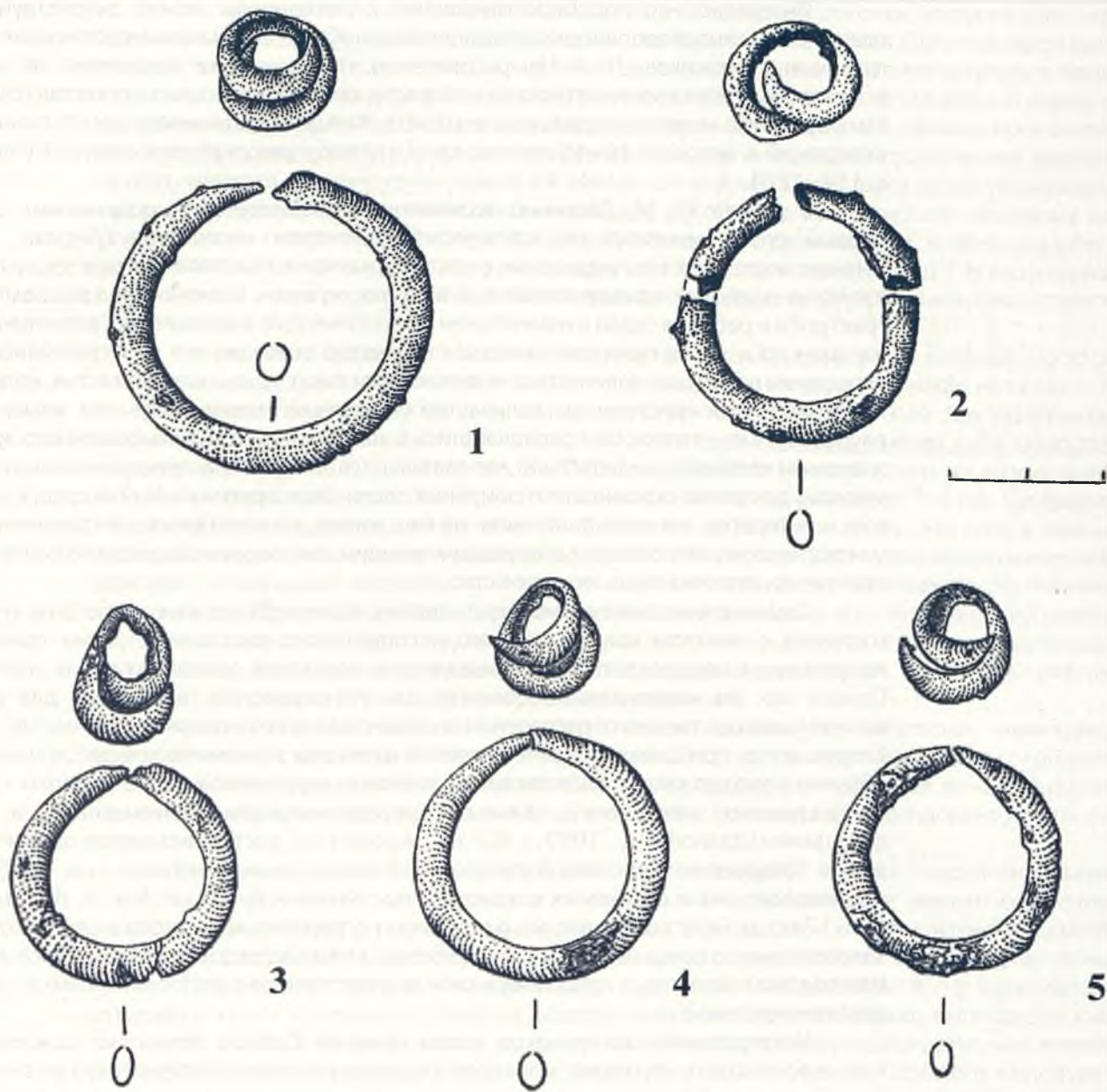
В работе Ю. М. Лесмана, посвященной древнерусским украшениям, автором на первый план выносятся их эстетически-эротическое восприятие (Лесман, 1998). По мнению исследователя, украшения в costume женщины располагаются в тех зонах, которые являются наиболее привлекательными в глазах мужчин. Изменение украшаемых зон тела трактуется в работе в связи с изменением их эротического потенциала. Сравнивая украшения женщин до и после принятия христианства, автор отмечает, что в дохристианский период украшения в больших количествах подчеркивали лицо, грудь, шею, запястья, ноги женщины. После принятия христианства количество украшений уменьшилось, как изменилось и их расположение – теперь они располагались в зонах, не имеющих выраженного эротического значения (например, на запястьях), что связывается автором с распространением христианской морали, доктрины скромности и смирения плоти. Этот оригинальный подход к украшениям хоть и интересен, но мало применим, на наш взгляд, к эпохе бронзы. В сравнении костюмов синташтинских, петровских и алакульских женщин, как говорилось, расположение украшений идентично, отлично лишь их количество.

Сомнительна также возможность связать наличие более и менее богатых украшениями костюмов с началом имущественного и социального расслоения. Такие трактовки были популярны и неоднократно высказывались в советских археологических исследованиях. Однако как по материалам поселений, так и некрополей, оснований для констатации наличия имущественного расслоения в обществах эпохи средней бронзы не достаточно. Скорее всего, при данном уровне развития хозяйства экономическое расслоение на уровне общины невозможно, а существование «элиты», выделяемое по материалам (в основном синташтинских) некрополей, связано с управленческими, религиозными и духовными функциями (Зданович Д., 1997, с. 63–68). Кроме того, достаточно часто в одном погребении рядом захоронены женщины в пышном и более скромном нарядах (как приблизительно одинакового, так и различных возрастов): мог. Кулевчи 6, к. 4, п. 1, к. 5, п. 3, мог. Степное 7, п. 17 и т. д. Безусловно, вопрос о причинах погребения индивидов в одном коллективном захоронении до конца не решен, однако большинство исследователей признают их семейный или родовой характер, а представить себе имущественное расслоение в рамках одной семьи достаточно сложно.

Исследования могильников эпохи средней бронзы позволяют прийти к выводу, что, скорее всего, функцию маркеров социовозрастных категорий украшения в costume приобретают на более позднем этапе истории. Стремление к типологизации, упорядочению и стандартизации, которое отмечается в некоторых археологических исследованиях с советских времен и по сей день, в большой степени упрощает реальную картину жизни древних племен. Нам не известны критерии, которыми в реальности руководствовались древние, воспринимая семантику того или иного типа украшений. Даже в современных традиционных обществах ситуация выглядит зачастую гораздо сложнее, чем мы стараемся себе представить.

Как пример хотелось бы привести замечательное исследование обрядовых уборов кашмирских брахманов, проведенное этнографической экспедицией Академии наук в 1914–1918 гг. (Мерварт, 1927, с. 165–207). В жизни пандитани, женщин кашмирских брахманов, украшения играют огромную роль, являясь индикаторами их общественного положения и состояния. С рождения и до смерти каждая женщина носит огромное количество украшений, взгляд на которые может установить основные вехи ее жизни. Украшения в costume считаются гораздо более важной и необходимой деталью, чем одежда. Автор исследования отмечает: «Глядя на белую женщину, идущую по улице гораздо более одетую, чем ее индусская сестра, но без украшений, индус часто высказывает мнение, что ей должно было бы быть стыдно ходить по городу или деревне такой голой» (Мерварт, 1927, с. 165). Надевание определенных категорий украшений связано по традиции с важными событиями в жизни как индивида, так и общества, но комбинации украшений у каждой женщины индивидуальны, как индивидуальна и судьба человека.

Так, церемония *zujj*, являющаяся своего рода инициацией девочки, когда ее шапочка заменяется головным убором взрослой женщины, совершается в 12–13 лет. Однако возможный возраст вступления в брак не связан с данной церемонией, девочка может вступать в брак как до так и после инициации. В зависимости от этого формируется и ее свадебный наряд – украшения невесты, не прошедшей инициацию, отличны от украшений неиницированной девочки. И, соответственно, украшения, надеваемые при инициации, существенно зависят от того, является иницируемая замужней женщиной или нет. Существуют также украшения, которые на определенных этапах жизни женщины ей обязаны преподнести некоторые ее родственники (например, браслеты *bavatihor* преподносит девочке отец в день свадьбы, украшение *anath* и *kanavaji*, связанные с Праздником змея, дарит свекор и т. д.). Если девушка сирота или не имеет родственника, который должен преподнести ей украшение, она остается лишенной его.

Кроме того, существует большое количество видов украшений, которые носятся женщинами и девушками только в определенном возрасте, их ношение никак не связано с конкретными событиями и обозначает лишь определенный возрастной этап. Так, украшение *gacchi-dolana* носится девушкой с 12 лет до тех пор, пока она сама считает себя молодой (выделено мной. – Е. К.), т. е. лет до 25. Подвеска *sucanihor* носится с того же возраста до 40–45 лет. Украшение волос *vankh* носится и девочками и мальчиками до 7–8 лет. Ожерелье *halkaband* носят с раннего детства и до 25–30 лет и т. д. Важно отметить, что если в жизни молодой женщины количество украшений с возрастом лишь растет, одни украшения сменяются другими, присущими возрасту, то по мере старения количество украшений постепенно уменьшается. Причиной для одновременного лишения женщины всех ее украшений может быть лишь вдовство, а для замужней женщины часто не существует строго определенных возрастных норм ношения украшений, но если женщина долго носит украшение, уже не присущее ее возрасту, это считается нарушением приличий.

Кроме обычных женщин существуют также особые их категории, имеющие, соответственно, свои нормы ношения украшений. Это, например, танцовщицы, которые носят те же виды украшений, что и простые женщины, однако если обычная женщина имеет право надевать какое-либо украшение лишь в праздник, то танцовщице дозволено носить их повседневно.

Описанная нами картина наглядно демонстрирует, какими неоднозначными символами могут являться украшения и от какого количества факторов зависит сочетание различных украшений в костюме одной женщины. Возвращаясь к обсуждению предмета данного исследования – костюму женщины бронзового века, хочется отметить еще один аспект. Речь идет о подходе исследователя к реконструкции реальности по материалам археологических источников. Зачастую археологами описывается картина, выглядящая как застывшая схема, и не учитывается тот факт, что любая система функционирует, как живой организм, изменяется и развивается по присущим ей одной законам. Однако в настоящее время «наряду с базовыми подходами вещеведческого характера формируются новые направления исследований, которые можно условно определить как «археология жизни» (Зданович Д., 2004, с. 174). Один из принципов новых подходов состоит в выстраивании картины, которая наиболее объективно отражает реалии древних культур, без довлеющих над исследователем традиционных схем, авторитетных мнений и заранее заданных ответов на вопросы.

Принятые ранее в археологии методы исследования предполагали зависимость от достоверно известных фактов. Так, при реконструкции экономики, религии, социальных норм древних обществ в качестве базовых моделей использовались современные традиционные общества. Исследователями часто не учитывается тот факт, что эти общества действительно «традиционны», они представляют собой человеческие сообщества, занявшие в давние времена определенную экологическую нишу и функционирующие в рамках одной природной и экономической системы длительный период времени. К подобным обществам можно отнести как племена Америки, Австралии, Азии и пр., так и европейские сельские общины примерно до середины XIX века – начала интенсивной индустриализации и перехода к новым формам хозяйствования. В таких системах нет места новациям ни в экономическом, ни в духовном плане, не существует тенденций к развитию, экономические системы и религиозные обряды, материальная культура застывают и не изменяются веками. Произошедшая стагнация действительно дает почву для образования крепких традиций.

[43] Примерно о том же писал И.Ефремов в романе «Лезвие бритвы», представляя себе жизнь первобытных людей: «Они были совсем другие, чем рисовало ему своих отдаленных предков собственное воображение и книги ученых-идеалистов. Псевдоученых, как стал считать теперь Селезнев. Как же иначе было назвать людей, которые не смогли взглянуть на предмет своего изучения с разных сторон, отрешиться от наивного перенесения страхов кабинетного горожанина на своих предков. Не сумели сообразить, что изучение сохранившихся до настоящего времени диких племен, поставленных историей в стороне от главной дороги человечества, удалившихся, или, вернее, загнанных в самые бесплодные углы планеты и потому зачавших в голоде, болезнях и суеверии, практически ничего не дает для представления о наших подлинных предках. Тех предках, которые шли путем разума и взаимопомощи, от мозговитого зверя к человеку-творцу, переделывателю окружающего мира, от стада к обществу» (Ефремов, 1987, с. 539).

[44] «Традиционное общество — общество, основанное на воспроизведении схем человеческой деятельности, форм общения, организации быта, культурных образцов. Традиция в нем выступает главным способом передачи социального опыта из поколения в поколение, социальной связью, подчиняющей себе личностное развитие человеческих индивидов. ...Т. о. не поощряет индивидуального творчества, и социальные инновации осуществляются в нем как бы сами собою, эволюционным путем на протяжении жизни и деятельности многих поколений. Т. о. является «закрытым», «замкнутым» обществом, оберегающим нормы и стандарты своей культуры от воздействия и влияний со стороны других обществ и культур...» (Кемеров, 1998).

[45] Например, на поминках у некоторых народов кафтан, шапка либо другие предметы одежды усопшего помещались на его место за столом, как бы символизируя присутствие самого человека (Цивьян, 2005, с. 39).

Совершенно иная картина предстает перед нами при исследовании древних обществ^[43]. Бронзовый век, «детство человечества», открывает нам картину постоянных изменений и трансформаций, происходивших с человеческими коллективами. Археологические культуры, как они понимаются археологами, в их классическом варианте существовали не более 100–200

лет, затем накапливавшиеся количественные изменения подталкивали их к качественной трансформации. Даже такая категория инвентаря, как керамика, считающаяся основным культурным индикатором, изменялась очень быстро, и изменения ее типов были не всегда результатом слияния нескольких культурных традиций, но в большинстве случаев проявлением внутрикультурных тенденций развития. То же самое происходило и с обрядами, которые претерпевали изменения даже в рамках одного культурного типа, свидетельствуя об изменении мировоззрения.

Наш взгляд, применение термина «традиционные общества»^[44] по отношению к племенам бронзового века является некорректным. Этим определяется и подход к исследованию женского костюма как системы, находящейся в постоянном развитии. Как отметил С. А. Яценко, создавший масштабное исследование костюмных комплексов древних ираноязычных народов, «для костюма отдельных народов характерны не только яркая этническая специфика, но и весьма динамичное развитие в течение коротких периодов (в наибольшей степени женской одежды), что не соответствует распространенным утверждениям о «консерватизме» костюма традиционных обществ» (Яценко, 2002, с. 44). Изменения в комплексах украшений могли обуславливаться как материальными причинами (например, развитием металлургии и ювелирного дела), так и духовными (изменением отношения к женщине, возрастных категорий, обрядности и пр.). Закономерно, что не представляется возможным выделить четкие возрастные и социальные градации женщин по материалам костюма. Картина, образуемая при сопоставлении данных различных археологических памятников, подобна созерцанию звездного неба — объекты, в пространстве удаленные друг от друга на значительное расстояние и не связанные между собой, предстают в плоскости как части одной системы — созвездия, что не дает представления об их реальных взаимоотношениях.

СЕМАНТИЧЕСКИЕ ФУНКЦИИ КОСТЮМА

Исследования семантики костюма, на наш взгляд, имеют наибольшую актуальность и информативность для изучения женской субкультуры, так как темы украшения, обрядования во всех культурах связаны именно с женским началом. Как отмечает В. И. Кузин-Лосев, восприятие женщины связано с мотивами и предметами, элементами, так или иначе восходящими к смотрению, глазам (Кузин-Лосев, 2005, с. 188). В мифологических представлениях отражено восприятие костюма, одежды, украшений как вещей, непосредственно связанных с личностью женщины, дополняющих, раскрывающих или искажающих, скрывающих ее сущность. «Мотив «маски» широко представлен в историях о женщине из чужого мира, в чужой шкуре: птицы, собаки, лягушки, в облике старой женщины, сестер на одно лицо и т. д. Сбрасывание женщиной своей личины непосредственно восходит к сексуальным отношениям с мужчиной и теме брака. Основным мотивом становится узнавание за внешним обликом скрытого, действительного лица женщины» (там же). Существование подобных представлений противоречит существующему и по сей день мнению о том, что в древности женщины были принижены, бесправными существами, зависящими как физически, так и социально от мужчины.

Как и в большинстве культур, украшения в костюме женщин бронзового века фиксируют своеобразные «ключевые зоны» одежды — рукава, ворот, подол, верх обуви. С одной стороны, здесь можно видеть отражение анатомического строения тела человека, одежда, повторяющая контуры тела, зачастую воспринималась как нечто ему тождественное^[45]. С другой — в традиционном мировосприятии обозначаемые украшениями зоны тела считались, очевидно, либо наиболее уязвимыми для проникновения враждебных сил, болезней и пр., либо, наоборот, опасными, загрязняющими (Sorensen, 1997, p. 103). Украшения, располагающиеся в этих зонах, играют роль оберегов.

Рассматривая украшения женского костюма в среднем бронзовом веке Германии, М. Л. С. Соренсен отмечает, что украшения, ассоциирующиеся с мужской сферой и сопровождающие в мужские погребения, были в основном съемного характера (булавки, фибулы и пр.) и могли свободно помещаться в разных частях костюма. Женские украшения (браслеты, ожерелья, венчики и т. д.), напротив, имели, как правило, фиксированную позицию, были жестко прикреплены к одежде или телу, их размеры четко совпадали с возрастом и размером тела погребенных (что лишнее раз подчеркивало их фиксированную позицию и то, что они никуда больше не могут быть перемещены) (Sorensen, 1997, p. 102). Тот же принцип мы можем наблюдать при изучении украшений эпохи бронзы Урала и Казахстана. Немногие украшения, обнаруженные при мужских костях, как правило, имеют «свободную комплектацию». Даже если при мужчине найдено кольцо, то почти наверняка оно располагалось не на пальце, а в районе груди, пояса и пр. Женские же украшения практически всегда четко связаны с телом или определенной частью одежды. Эти наблюдения позволяют предположить, что существование «опасных» зон ассоциировалось в большей степени с женским телом.

Так как предметом нашего исследования является погребальный (он же ритуальный, праздничный) костюм, нельзя оставить без внимания тот факт, что любые церемонии, обряды и ритуалы являются пограничными ситуациями, представляющими опасность вследствие концентрации вокруг них противоборствующих сил. В такие моменты их участники особенно нуждаются в охранительных средствах. Так, в свадебной обрядности стремление окружающих контролировать ситуацию (не допустить полного ухода участников ритуала из мира людей) вынуждает прибегать к особым мерам предосторожности (включению в костюм жениха и невесты максимально большего количества всевозможных оберегов), в результате чего жених и невеста оказываются сверхдетыми (Байбурин, 1993, с. 76).

То же самое можно сказать и об украшениях волос и головы, однако мнения исследователей на этот счет неоднозначны. Прическа практически во всех культурах является одним из половых отличий. В основе головного убора, как и большинства элементов костюма, лежит утилитарное значение, но при большом количестве фактов религиозного и магического значения оно отходит на второй план. Голова и волосы имеют едва ли не наибольшую семантическую нагрузку из всех частей человеческого тела. По этнографическим данным обычай полного закрывания волос у многих народов связан со свадебной обрядностью. В мифологических представлениях отмечается связь волос с растительностью и, следовательно, с магией плодородия (Гаген-Торн, 1960, с. 139–149). Этот акт может также знаменовать переход девушки во власть мужа (символическое овладение женихом невестинной косой). Поэтому у славян показаться постороннему мужчине с непокрытыми волосами для женщины равносильно измене, а сорвать с женщины головной убор – оскорбление чести, каравшееся в Древней Руси по Уставу Ярослава крупным штрафом (Байбурин, 1993, с. 77–78). Другой аспект открывает рассмотрение свадебного головного убора как частного случая покрывания головы и лица, имеющего многочисленные объяснения (мифологическая символика: платок-облако; умыкание; желание скрыть от взоров присутствующих, обряд очищения, защита от злых чар), где оберегающая, защитная функция покрывала представляется наиболее вероятной (Кагаров, 1929, с. 163–165). Украшения волос как обереги связаны не только со свадебной обрядностью. Во многих культурах девочке начинают украшать волосы по мере того, как у нее появляется коса. С другой стороны, волосы женщины представляют опасность сами по себе как сосредоточение женской магической силы и головные уборы призваны не только защитить женщину от сглаза, но и окружающих от ее воздействия (Травкин, 1999, с. 7; 34). По мнению Н. И. Гаген-Торн, именно возможность навредить членам семьи жениха обусловила возникновение обычая закрывать волосы замужней женщине (Гаген-Торн, 1933, с. 88). В некоторых русских деревнях существовали поверья, что появление женщины с непокрытыми волосами может повлечь за собой неурожай, падеж скота и пр. (Зеленин, 1926, с. 315–316). Магия волос как принадлежность женской субкультуры рассматривается и в связи с существованием в мифологическом мышлении устойчивой аналогии между «верхом» человеческого тела и «низом», волосами на голове и на детородном органе (Байбурин, 1993, с. 79). Женская нечистота и опасность для мужчин всегда ассоциировались с родами и менструациями, существовало устойчивое противопоставление «чистой» мужской крови – крови, пролитой воинами в сражениях, и «грязной» женской крови, представляющей угрозу для окружающих (Тэрнер, 1983, с. 73–86; Перевалова, 1992, с. 94).

При рассмотрении материалов эпохи бронзы, учитывая расположение украшений, а также то, что, по нашему мнению, украшения изначально возникли из соединения функций

охранительной магии и эстетики, можно предположить, что первым их назначением была роль оберегов^[46]. К этому назначению прибавились и чисто практические функции – нагрудника как прикрытия разреза ворота, браслетов и низок бус на ногах как прототипов манжет в костюме и пр. Сочетание различных категорий украшений в костюме зависело, видимо, как от индивидуальных обстоятельств жизни женщины, так и от конкретной ситуации (возможно,

[46] Г. П. Васильева в статье об украшениях у туркмен пишет: «Если большинство девичьих, женских и других украшений свою первоначальную функцию – быть оберегом – утеряло или эта функция была завуалирована их эстетическим назначением, то защитные функции детских украшений сохранились достаточно четко, хотя и здесь художественная сторона зачастую на первый взгляд преобладала над их сакральной ролью» (Васильева, 1986, с. 182). Нам кажется, что подобная неравномерность в распределении функций украшений разных возрастных групп возникла изначально. Ребенок – существо страдательное, и, надевая на него амулеты, мать заботится, прежде всего, о его защите. Для женщины, украшающей себя, эстетическая функция не менее важна, чем магическая.

разные ритуалы требовали присутствия различных украшений). Прямую функцию украшений как оберегов тоже нельзя исключать. К примеру, в п. 7 к. 9 мог. Кривое Озеро у девочки 9–10 лет зафиксированы на затылке 7 фаянсовых бус, которые, как нам кажется, могли быть привязаны у основания косы. По антропологическим определениям у девочки обнаружены следы артроза в зоне контакта атланта и сочленованного мыщелка затылочной кости. Вероятно, инфекция, вызвавшая эту патологию, и явилась причиной смерти девочки (Рыкушина, 2003, с. 250). В данном случае бусы, расположенные как раз рядом с пораженной зоной, могли являться оберегами, которые при жизни девочки призваны были избавить ее от боли.

Гораздо более конкретные выводы можно сделать относительно семантики отдельных украшений при использовании их в погребальном обряде. В докторской диссертации С. А. Яценко впервые представлено исследование роли костюма в структуре погребального ритуала для большой группы иранских народов различных эпох. Особая роль костюма выражалась в размещении его элементов вне тела умершего (в специальных емкостях или кладовых), в помещении в могилу человека, умершего далеко от дома, одетого манекена, в видоизменении (деформации или изъятии деталей) или в символизации (замещении моделями или копиями) его аксессуаров и т.д. (Яценко, 2002, с. 43).

При изучении материалов погребальных памятников эпохи средней бронзы Урала и Казахстана также было отмечено несколько особых способов обращения с украшениями, которые интерпретируются в рамках отношения живых к умершим.

Асимметричность украшений и деталей костюма

Восприятие действительности современного человека отличается от восприятия действительности человека прошлого. Большое количество работ посвящено исследованию первобытного мышления. Исследователи сознают, что, являясь частью своей культуры, будучи воспитанными в атмосфере современной мифологии, они сами не могут объективно воспринимать и отражать особенности мышления человека древности. Поэтому к исследованию часто привлекаются информаторы, частично сохранившие чистоту и непосредственность мировоззрения, – представители традиционных обществ, дети, люди, страдающие психическими расстройствами.

Понятие симметрии-асимметрии включено в принцип бинарных оппозиций, заложенный в основе человеческой культуры, который появился в тот момент, когда человек осознал самого себя и свое существование и противопоставил его существованию окружающего мира, т. е. выделился из природы и стал человеком как таковым. Вслед за первыми бинарными оппозициями типа Я – Ты, Свой – Чужой появляется целый ряд оппозиций, в которые человек заключает свои представления о Вселенной. Исследователями неоднократно предпринимались попытки представить описание мировоззрения определенного этноса или культуры целью бинарных оппозиций (Золотарев, 1964; Цивьян, 1990).

Мировоззрение современных обществ также состоит из ряда оппозиций с изменившимися акцентами. Одной из отличительных черт восприятия действительности человеком нашего времени является довлеющая роль симметрии. Развитие техники обусловило стандартизацию производства, правильность форм вещей, творимых человеком, предметов, из которых состоит мир мегаполиса. Лишь в рисунках детей, еще не полностью усвоивших эстетические нормы цивилизации, мы видим асимметричные, «неправильно» раскрашенные предметы. При этом ребенок не выравнивает на рисунках длину ног человечка или высоту стен дома не столько потому, что не способен увидеть их различие, сколько потому, что не считает это особенно важным.

Относительно древнего мировоззрения можно утверждать, что асимметрия и была эстетическим идеалом в его представлении. В романе Э. Р. Ремарка «Земля обетованная» герой, эксперт по датировке древних произведений искусства (в частности, ковров и китайских бронз), объясняет, почему современные подделки очень легко отличить от древних: «Копиисты подлинных старинных ковров сплошь и рядом совершали одну и ту же ошибку, исправляя

многочисленные неправильности древнего орнамента. Но как раз эти неправильности и есть верная примета их подлинности: не бывает старинных ковров, совершенно одинаковых на все четыре стороны. По верованиям ковровых дел мастеров, эти мелкие погрешности отводили несчастье, они-то и вдыхали жизнь в древний рисунок» (Ремарк, 2005, с. 151).

Очень похожее отношение к форме и орнаменту было отмечено нами при изучении керамики бронзового века. Не подлежит сомнению то, что древние гончары были лишены стремления достичь идеально правильной формы сосуда, ровной поверхности, полной симметрии в нанесении орнамента (Куприянова, 2003б, с. 121) (рис. 82–83). Правильность форм, симметрия не являлись обязательным условием красоты и совершенства, так как создаваемые человеком вещи продолжали оставаться частью природы, творя их, он продолжал процесс сотворения вселенной. А природные творения – цветы, деревья, камни, горы, – как известно, лишены симметрии, но, тем не менее, прекрасны.

То же отношение к форме фиксируется в бронзовом веке и при внимательном изучении костюма. Однако С. А. Яценко справедливо замечает, что в большинстве случаев авторы раскопок склонны не придавать значения подобным вещам: «Симметрично размещенные на костюме (рукава, обувь и др.) сходные украшения (подвески, амулеты и др.) часто при детальном рассмотрении оказываются отнюдь не идентичными в деталях и разными по количеству (что может отражать особую символику левой и правой, «мужской» и «женской» стороны: например, если на подвеске в виде кисти руки изображено не 5 пальцев, а 4, то это связано с универсальным архаическим образом именно левой руки); однако обычно подобные «мелочи» не привлекают внимания, вещи с обоих рукавов, сапожков и др. смешиваются и обезличиваются» (Яценко, 2001, с. 5). По нашим наблюдениям в сложных композициях украшений эпохи бронзы, состоящих из множества элементов, идеальная симметрия отсутствует. Так, на челюстно-лицевых подвесках бляхи, расположенные на противоположных сторонах, имеют разный орнамент (рис. 46.1–2, 4), причем это не объясняется отсутствием парных украшений, а сделано намеренно: бляхи с одинаковым орнаментом располагаются асимметрично. В наконечниках листовидные подвески, хотя и имеют приблизительно одинаковую форму и размер, все же не идентичны друг другу, а количество бусин в низках лишь примерно одинаково (Зданович Д., приложение). Как в случаях с керамикой и другими вещами материальной культуры, создаваемыми древними мастерами, симметрия осознается, но отношение к ней иное, чем у современного человека. При изучении отчетов о раскопках погребений часто можно встретить случаи, когда, найдя у погребенной одно височное кольцо и не найдя второго, археолог начинает обвинять в его «исчезновении» грабителей, грызунов и другие «враждебные силы». Если на висках погребенной располагались с одной стороны три, а с другой – четыре подвески, значит, их изначально было по четыре с обеих сторон, но одна куда-то делась, не сохранилась и т. п. Исследователем не допускается даже мысль о том, что парного украшения могло и вовсе не быть. Между тем в нашей практике были случаи, когда на костяках хорошей сохранности, не потревоженных ни грызунами, ни грабителями, украшения располагались асимметрично (напр.: мог. Степное 7, п. 17, 19, 31 и т. д.). Считая асимметрию одной из особенностей древнего мировоззрения, существующей наряду с симметрией, мы воспринимаем как норму асимметричное расположение украшений в костюме, иногда фиксируемое при раскопках.

Нами было выявлено более 50 случаев (что составляет около 50% от числа изученных погребений), когда в костюмах погребенных имелись зафиксированные и отмеченные авторами раскопок нарушения симметрии. Это число достаточно велико относительно общего числа исследованных костяков, для того, чтобы быть случайностью. Стоит отметить, что в синташтинских погребениях случаи асимметрии отмечены реже, что, очевидно, вызвано как меньшим количеством исследованных материалов, так и меньшим количеством украшений в целом.

Для более удобного восприятия известные нам случаи асимметрии в костюмах помещены в таблицу. Поскольку вертикальная ось симметрии делит тело человека на правую и левую половины, данные в таблице распределены по принципу присутствия украшения справа или слева (например, наличие подвески на левой стороне головы и отсутствие ее на правой). Имеются случаи, когда украшения присутствовали с обеих сторон, но с одной стороны их было больше (например, на правой руке два браслета, на левой – три). Эти случаи отмечены в таблице звездочками, но размещены в той части таблицы, которая соответствует стороне, имевшей большее количество украшений. К сожалению, в таблицу не включены несколько случаев асимметрии, когда при плохой сохранности костяка было невозможно определить, на какой руке или ноге погребенной находилось украшение.

Таблица 3

Проявления асимметрии в женском погребальном костюме

Категория украшений	Правая сторона	Левая сторона	Памятник
руки		Связка клыков и кольца	Мог. Степное 7, п. 17, костяк А
		Бусины у запястья	Мог. Кривое Озеро, к. 10, п. 13
	Браслет		Мог. Нуртай, к. 2, п. 2, костяк 2
	Браслет		Мог. Бозенген, к. 24, п. 6
		Низка клыков	Мог. Балыкты, огр. 14
		Ремешок с украшениями	Мог. Аяпперген, огр. 21
		Связка клыков	Мог. Николаевка 2, к. 2, п. 3
		3 браслета*	Мог. Кулевчи 6, к. 4, п. 1, костяк 3
		Браслет	Мог. Тасты-Бутак 1, огр. 39
		Браслет	Мог. Тасты-Бутак 1, огр. 55
		Низка раковин	Мог. Алыпкаш, раскоп. 2, п. 1
		2 браслета**	Мог. Алыпкаш, раскоп 2, п. 4
		2 браслета***	Мог. Бестамак, п. 8
		Браслет	Мог. Бестамак, п. 35
ноги	Браслет		Мог. Лисаковский, погр. 2а, п. 21
		3 низки бус****	Мог. Тасты-Бутак 1, п. 44
	Низка бус		Мог. Верхняя Алабуга, п. 20
	Низка амулетов, низка бус*****		Мог. Алыпкаш, раскоп. 2, п. 1
	браслет		Мог. Алыпкаш, раскоп 2, п. 9
	Низки бус		Мог. Тасты-Бутак 1, огр. 12, п. 1
		Низка бус	Мог. Исиней, п. 26
	Низка бус		Мог. Чекатай, к. 11, п. 1
Низка бус		Мог. Бестамак, п. 8	
Низка бус		Мог. Кунакбай-сай, п. 2	
голова		2 подвески в 1,5 оборота*****	Мог. Степное 7, п. 17, костяк В
		Подвеска в 1,5 оборота	Мог. Кривое Озеро, к. 10, п. 1
	Височное кольцо		Мог. Нуртай, к. 22, огр. В, п. 2
		Височное кольцо	Мог. Верхняя Алабуга, п. 52
		Височное кольцо	Мог. Верхняя Алабуга, п. 3
		4 подвески в 1,5 оборота*****	Мог. Алыпкаш, к. 32, п. 1
		Подвеска в 1,5 оборота	Мог. Бестамак, п. 5
	1 подвеска в 1,5 оборота		Мог. Бестамак, п. 8
	1 подвеска в 1,5 оборота		Мог. Бестамак, п. 12
	2 подвески в 1,5 оборота; спираль		БК-25, п. 6
		Каменная бусина	БК-25, п. 10, костяк Ж
	Каменная бусина	БК-25, п. 10, костяк З	

* два браслета;

** браслет;

*** браслет;

**** низка бус;

***** низка бус;

***** подвеска в 1,5 оборота;

***** 3 подвески в 1,5 оборота

Распределение материалов таблицы по категориям украшений (украшения рук, ног, головы) дало неожиданные результаты. Можно было бы ожидать, что перевес по наличию украшений окажется у одной из сторон (правой или левой). Как известно, во многих культурах пол ассоциируется с определенной стороной (это является частью общей схемы разделения мира на систему бинарных оппозиций). В большинстве традиций женской считается левая сторона, хотя существуют и исключения (Васильева, 1998, с. 286). Вполне очевидно, что подобные представления существовали и у степных племен эпохи бронзы. Одним из традиционных способов погребения здесь являются парные захоронения в «позе объятия», где обычно мужчина лежит на левом, а женщина на правом боку. Если бы в асимметричных комплексах украшения всегда (или почти всегда) находились на одной стороне тела, мы с уверенностью могли бы сказать, что это связано с представлениями о мужской и женской половинах. Но, как видно из таблицы, перевес в правую или левую сторону различен для разных частей тела. Так, украшения рук в подавляющем большинстве случаев (12 из 15) находятся на левой руке и отсутствуют (или присутствуют в меньшем числе) на правой. При украшении ног, напротив, украшения расположены преимущественно на правой ноге (7 из 9 случаев). В головных уборах украшения располагаются в большинстве случаев на левой стороне (8 из 12), но преимущество левой стороны здесь не столь явное, как для украшений рук. Подобное распределение свидетельствует о явно различном значении правой и левой стороны для разных частей тела (рис. 69). Для головы и рук женщины более значимой являлась левая сторона, тогда как для ног – правая.

Судить о реальной частоте проявления случаев асимметрии в костюме нельзя, т. к. зачастую из-за плохой сохранности костяков нельзя точно определить положение предметов (авторы раскопок просто не задаются такой целью). То, что асимметричное расположение украшений фиксируется примерно в половине исследованных случаев, свидетельствует о том, что асимметрия являлась нормой эстетического восприятия и имела, возможно, символическое значение. На самом деле, как нам кажется, она присутствует в подавляющем большинстве женских костюмов эпохи бронзы, т. к. она может проявляться не только количественно. Отмечается также, что на руках погребенных часто надеты браслеты разных типов (например, п. 17, костяк В (фото 20.1) и п. 31, костяк А мог. Степное 7). Височные кольца погребенных на том же мог. Степное 7, в тех случаях, когда их было два, всегда имели различные размеры (рис. 77).

Проявления асимметрии в костюмах характерны не только для исследованных нами, но, видимо, и для других культур. Н. И. Шишлина, исследуя украшения, связанные с головным убором в погребениях ямной культуры, отмечает, что в подавляющем большинстве случаев, когда такие украшения были зафиксированы, их комплектность была непарной и асимметричной. В основном украшения располагались с левой стороны и лишь в нескольких случаях справа и на лбу (Шишлина, 2005, с. 60).

В могильнике у Красной Горы, расположенном в енисейских степях, содержавшем в основном материалы федоровской культуры, из 12 погребений с украшениями в пяти отмечены случаи их асимметричного расположения (Комарова, 1961). В четырех погребениях украшения находились на левой стороне тела (в основном это височные кольца), в одном погребении у женщины зафиксирована низка бус на правой ноге и височное кольцо с правой стороны черепа.

Асимметрия расположения украшений в костюме явление не столь редкое, как кажется на первый взгляд. Наоборот, при рассмотрении материалов по исследованию костюма у разных народов оказывается, что асимметрия украшений не исключение, а едва ли не правило. Известно, что у казаков серьга в одном ухе означала единственного сына в семье. У угорских племен Поволжья эпохи средневековья были распространены женские головные уборы, где височные кольца или подвески имели разную форму. Исследователи объясняют это их различной символикой: тогда как сам убор (венчик) символизировал путь солнца на небе, височные украшения являлись символами заходящего и восходящего солнца (Травкин, 1999, с. 38). В средневековых могильниках Верхнего Прикамья, также принадлежащих уграм, зафиксированы многочисленные случаи асимметрии, такие, как разное количество шнурков в косах, различные украшения, вплетенные в правую и левую косу, разное количество браслетов и колец на руках, височных подвесок с обеих сторон и т.п. (Крыласова, 2001, с. 227–229).

В качестве интересного примера асимметричного расположения украшений можно привести позднее средневековое погребение женщины из мог. Чоба-Баш в горном Алтае (Борисенко, Худяков, 2001, с. 253–257). У левого виска погребенной находилась серьга,



Рис. 78. Накосник из мог. Кулевчи 6, к. 3, п. 2. Накосник был намерено разрушен перед помещением в могилу, одна из лент украшения обвязана вокруг другой (по: Виноградов, 1998, рис. 4)

Интересно отметить, что в большинстве приведенных примеров асимметрии в женских костюмах, как и в комплексах украшений эпохи бронзы Зауралья и Казахстана, очевидно преимущественное подчеркивание левой стороны тела.

Рассматривая комплексы украшений бронзового века, мы можем констатировать, что асимметрия однозначно существовала при компоновке сложных украшений типа накосников или челюстно-лицевых подвесок, как и в костюме в целом. Однако в случаях, когда один сапог был обвязан низкой бусин, а другой нет, либо один рукав скреплен браслетом, другой свободен, можно предполагать, что подобные способы размещения украшений в костюмах характерны именно в отношении умерших. Что символизировали эти факты, сказать пока сложно.

на левой же руке были надеты три перстня, в голенище правого сапога был помещен футляр с огнивом. Авторы публикации недоумевают по поводу подобного распределения инвентаря на теле умершей. Нам, напротив, видятся некоторые параллели с расположением украшений, которое прослеживается в данном комплексе и исследуемых нами культурах. Здесь, как и в петровско-алакульских комплексах, фиксируется различие семантических обозначений зон тела, руки и голова ассоциируются с левой стороной, ноги – с правой. Явных объяснений данному феномену авторы работы не находят и, ссылаясь на работу А. И. Савинова (Савинов, 2001, с. 35), отмечают лишь, что обычаи ношения неодинакового количества серег в правом и левом ухе фиксируются у некоторых народов Сибири.

По мнению В. И. Семеновой, костюмология традиционного костюма задана природной симметрией и асимметрией человеческого тела. В костюме отражаются представления о членении тела человека по вертикали и горизонтали в соответствии с представлениями о строении мира. Исследование симметрии и асимметрии украшений в костюмных погребальных комплексах могильника Усть-Балык (конец VIII–XI вв.) показало, что практически во всех категориях украшений (головных, поясных, нагрудных, наручных) так или иначе выражена асимметрия, подчеркивающая деление тела на левую и правую части. «Левые» украшения выглядят богаче и их больше (Семенова, 2006, с. 221–222).

Испорченные и «перевернутые» украшения

Использование в качестве погребального инвентаря сломанных вещей – распространенная практика древних народов. Обычно, интерпретируя данный факт, исследователи проводят параллель «смерть человека – смерть вещи». Очевидно, в загробный мир умершего человека должны были сопровождать мертвые вещи. Однако данная интерпретация отражает лишь один из аспектов подбора древними погребального инвентаря, так как большинство вещей в могилах целые. Определенную роль играл и утилитарный фактор – когда появлялась необходимость в подборе вещей для погребения, в могилу старались положить вещь, отслужившую свой век: иглу, погнувшуюся при шитье, сосуд, треснувший при варке, стрелу с отколовшимся концом и пр. Этим объясняется и то, что многие вещи в погребениях чиненные. Исследования подтверждают, что многие сосуды, отремонтированные при помощи бронзовых скрепок, находимые в погребениях, использовались и после ремонта, до того, как были поставлены в могилу (Глушков, 1996; Епимахов, Епимахова, 2003, с. 83). Однако в могилу лучше поставить такой горшок, который хоть и починен, но срок его службы все равно будет меньше, чем у целого сосуда.

Таким образом, скорее всего, большинство из поломанных вещей, находимых в могилах, сломаны не специально, а в процессе их использования. Такой подход отнюдь не свидетельствует о меркантильности древних. Во-первых, сопровождать погребенного должны вещи, которые были с ним при жизни. Новые вещи имели совершенно другой семиотический статус, в отличие от вещей старых, как в жизни, так, видимо, и в погребальном обряде (Байбурин, 1981). Во-вторых, судя по распространению практики ритуальных ограблений в бронзовом веке, люди прекрасно понимали, что само тело погребенного, равно как и вещи, из могилы никуда не исчезают. Следовательно, представления о загробном мире связаны с представлениями о душах людей, сопровождать которые должны не сами вещи, а души вещей, и оттого совершенно безразлично, целая это вещь или сломанная.

Однако случаи специальной ломки вещей в ритуалах, связанных с погребениями, все-таки были. Так, создается впечатление, что иногда битые керамики являлось обязательным условием при одном из вариантов ограбления могил. Притом, что грабители никогда не брали керамику, обычно в таких погребениях все сосуды разбиты, а их части тщательно перемешаны, что делалось явно намеренно^[47].

Украшения отличны от прочего погребального инвентаря тем, что они как бы неотделимы от тела покойного и, в отличие от прочих вещей, воспринимаются неразрывно с телом. Следовательно, их семиотический статус должен быть несколько иным, чем у остальных предметов.

Поломанные украшения часто встречаются археологам, однако в большинстве случаев нельзя точно сказать, явилось их разрушение результатом действия тафономических факторов после погребения, были они поломаны специально в ритуальных целях либо положены в могилу уже сломавшись. Однако несколько достоверных эпизодов свидетельствуют о том, что использовались украшения, поломанные как случайно, так и намеренно. Несколько раз отмечены случаи, когда у погребенных находились браслеты со следами ремонта. Так, в нескольких погребениях мог. Кривое Озеро (Виноградов, 2003, с. 235, рис. 97) и мог. Бестамак (п. 2, 17, 21) поломанные браслеты имели рядом с местами сломов отверстия для скрепления частей, вероятно, ниткой или ремешком. Очевидно, что такой браслет нельзя носить и что сломанная вещь была починена специально, для того чтобы быть надетой на покойника.

С другой стороны, известны случаи, когда покойников сопровождают специально разрушенные вещи. Н. Б. Виноградов отмечает, что у наконечника из п. 2 к. 3 мог. Кулевчи б одна из лент обойм оказалась разорванной и завязанной узлом вокруг другой ленты (рис. 78) (Виноградов, 1998, с. 188). В отношении наконечника из п. 1 к. 1 мог. Лисаковский исследователями также предполагается, что он был испорчен в древности при его положении в могилу (Усманова, Логвин, 1998, с. 13). В этом же погребении, содержащем остатки вторичного захоронения, находились 3 ломаных браслета. Украшения были поломаны и во вторичном погребении из к. 2, п. 2 того же могильника (Усманова, 2005, с. 10, 13). При вторичном погребении женщины из мог. Каменный Дол 1 (фото 21) была найдена подвеска из бронзы и золота, сломанная пополам (рис. 79)^[48]. В п. 2 к. 6 мог. Ак-Мулла обнаружена похожая по форме подвеска, сломанная аналогичным образом (Древности Урало-Казахстанских степей, с. 29, рис. 105 – на фото подвеска в составленном виде). При истолковании символики

[47] Так, в п. 9 к. 4 мог. Солончанка 16 поверх останков погребенного компактной кучкой вперемешку лежали битые фрагменты керамики. При лабораторной обработке материала данные фрагменты были подобраны и оказались частями шести целых сосудов, у которых не отсутствовало практически ни одного фрагмента.

[48] Выражаем благодарность И. Э. Любчанскому за возможность использования неопубликованных материалов.



Рис. 79. Височная подвеска, мог. Каменный Дол 1 (раскопки И. Э. Любчанского). Подвеска, обнаруженная при вторичном захоронении женщины, была сломана перед помещением в могилу

ритуала разрушения украшений необходимо отметить, что все могилы с поломанными украшениями, упомянутые выше, содержали не обычные, а вторичные погребения, где останки погребенных представлены не целым, а частичным скелетом (п. 2 к. 3 мог. Кулевчи 6 интерпретируется автором раскопок как захоронение «куклы»: Виноградов, 1998, с. 188). Вполне вероятно, что при символической связи украшений с телом умершего поломанные украшения здесь олицетворяли разрушение тела погребенного.

К похожему выводу приходит М. Ф. Обыденнов, рассматривая погребальную практику межовской культуры: «Обычай ломки вещей, практиковавшийся у межовцев, был достаточно широко распространен в древних сибирских погребениях и известен по данным археологии и этнографии. Возможно, вещам старались придать такое же состояние, как и покойнику (раз человек представлен набором костей, то и вещи должны быть представлены набором обломков). Это делалось для того, чтобы покойник мог ими пользоваться. Ханты и манси также ломали погребальный инвентарь, чтобы освободить душу вещи и тем самым дать ей возможность следовать за своим хозяином в загробный мир» (Обыденнов, 1997, с. 126).

Во вторичном же погребении 19 мог. Степное 7 на черепе в одном из скоплений костей были обнаружены остатки предмета, похожего на наконечник, но надетого задом наперед, так, что две параллельные ленты из бусин и обойм находились перед лицевой частью черепа (рис. 44). Украшение также было явно не целым. В данном случае переворачивание украшения имеет, как кажется, сходную символику с его поломкой и выстраивается цепочка бинарных оппозиций со сходным значением: «целый – сломанный», «нормально надетый – перевернутый», «правильный – неправильный».

Однако в ином контексте поломанные украшения могли иметь совсем другую символику, однозначная трактовка здесь, как и в большинстве случаев, неуместна. Так, в п. 9 мог. Степное 7 было обнаружено захоронение двух младенцев, погребальным инвентарем которых была одна очковидная подвеска с обоймой, разломанная пополам, половинки ее были разделены между костяками. Данный факт свидетельствует, во-первых, об одноактности захоронения детей, во-вторых, разломанная подвеска является символом связи детей между собой, которую хотели показать люди, совершавшие погребение. Скорее всего,

дети являлись близкими родственниками, возможно, близнецами. Близнецы изначально воспринимались людьми как две половины одного целого, символизировали единство и борьбу противоположностей. Близнецные культы имели, по всей видимости, большое



Рис. 80. «Сумка» с украшениями (лицевая подвеска, браслеты, бисер) находилась при погребении женщины из мог. Кизильский, к. 5, п. 2 (по: Стоколос, Стоколос, 2004, рис. 10)

распространение у племен бронзового века, их проявления фиксируются особенно ярко в обрядах жертвоприношения (таких, как, например, парные жертвоприношения лошадей) (Зданович Д., Куприянова, в печати). Таким образом, в приведенном выше примере украшения также ассоциируются с телом погребенного, но выражают связь двух младенцев как частей одного целого.

Так, в отличие от других предметов погребального инвентаря, украшения символически были непосредственно связаны с телом умершего, и обращение с украшениями в какой-то степени отражало обращение с телом умершего, которому они принадлежали.

Дополнительные наборы украшений в погребениях

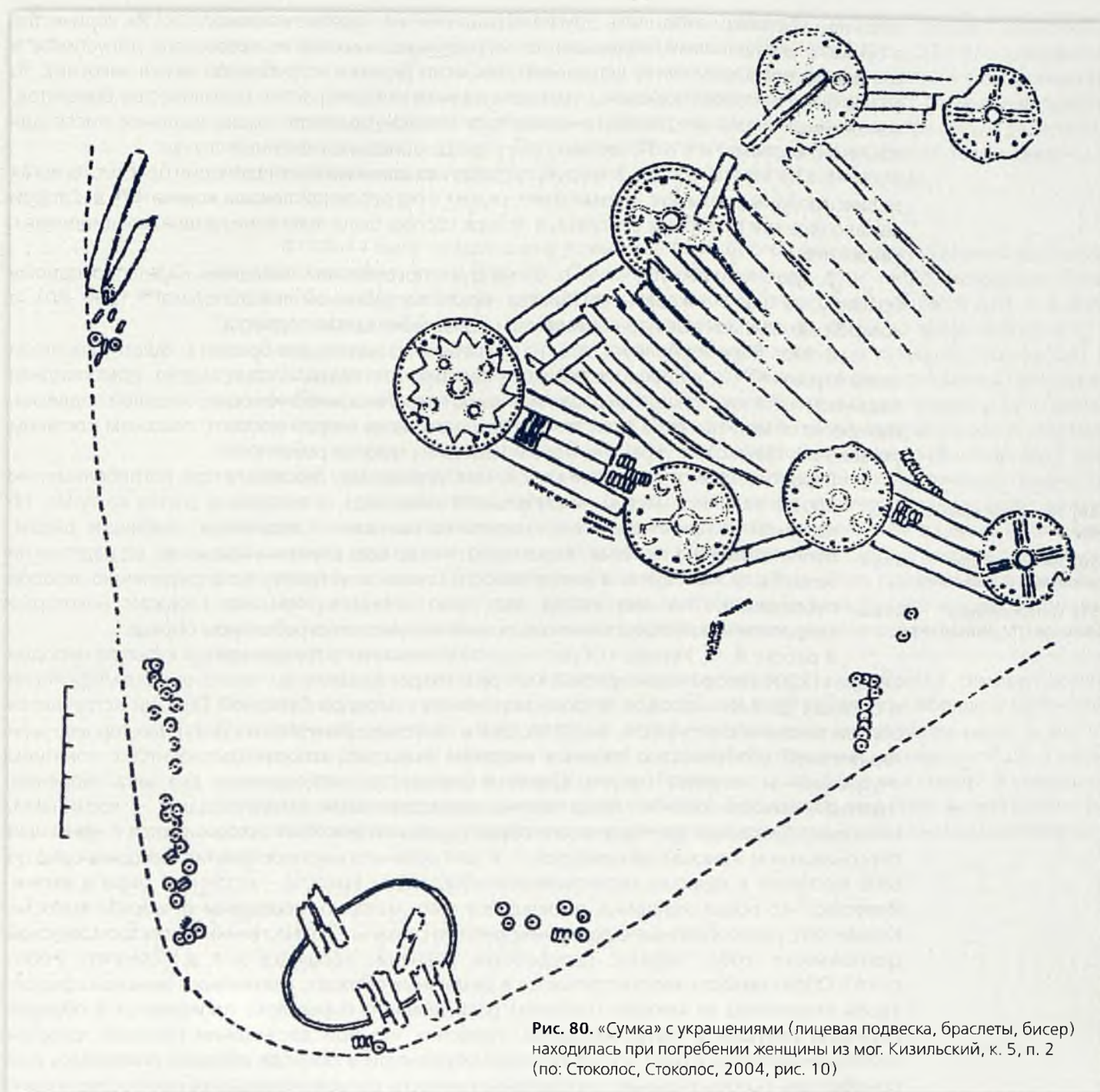
В нескольких погребениях петровской и алакульской культур нами отмечен не совсем обычный способ обращения с украшениями, который можно было бы не выделять, если бы во всех случаях не обнаруживались некоторые общие особенности. Погребенные женщины были одеты в костюмы, содержащие некоторое количество украшений, но, кроме

того, при костяках находились другие украшения, не надетые на покойных. Их количество в сумме с украшениями, надетыми на погребенную, никогда не превышало допустимое в составе костюма количество украшений. Так, если рядом с погребенной лежал наконечник, то его не было на голове женщины, или если на руке ее был браслет, то количество браслетов, положенных около нее, было не более трех (четыре браслета – максимальное число для обычного костюма) и т. п. Позволим себе вкратце описать отмеченные случаи.

1. Мог. Нуртай, к. 2, п. 2: на руку погребенной девочки был надет один браслет, на ногах зафиксированы низки бус. Кроме этого, рядом с погребенной лежала «сумка»^[49], в которой лежало еще три подобных браслета, а поверх костяка была положена гривна, соединенная с наконечником.

2. Мог. Кизильский, к. 5, п. 2: на руки погребенной женщины надето по одному браслету, на шее – ожерелье из бисера. Возле погребенной лежала сумка^[50] (рис. 80), в которой находилась еще пара браслетов и челюстно-лицевая подвеска.

3. Мог. Верхняя Алабуга, п. 6: на погребенную надеты два браслета. Рядом с костяком стоял «туесок»^[51], в котором лежали два перстня, 2 пронизки, клык-амулет, ромбовидная подвеска и остатки сложного украшения – либо наконечника, либо челюстно-лицевой подвески. Интересно отметить, что в этой же могиле находился второй костяк с похожим составом украшений, однако все украшения были надеты на тело погребенной.

Вероятнее всего, в описанных случаях украшения, лежавшие при погребенных, не просто являлись частью погребального инвентаря, а входили в состав костюма, но по какой-то причине не были надеты на умерших – ведь вещи, лежавшие рядом, отсутствовали на их телах. Характерно, что во всех случаях украшения, не надеты на тело, были помещены в некие емкости (сумки или туески, по определению авторов публикаций). На наш взгляд, этот факт интересен тем, что отражает некоторые мифологические представления, проявляющиеся в погребальном обряде.

В работе В. Ф. Кернер «Образ «чудесной емкости» в традиционной культуре народов Севера» (2006) собраны интересные материалы о роли различных «вместилищ» в мифологии и обрядах древних народов. В фольклоре многих народов Северной Евразии встречаются образы мифических существ, выступающих в качестве демиургов и культурных героев, чьей характерной особенностью является владение емкостью, которая соотносится с понятием «чудесный» и является местом хранения элементов, необходимых для акта творения. Чудесная емкость обычно представлена искусственными вместилищами – корзинами, мешками, сумками и др. Чаще всего образ «чудесной емкости» ассоциируется с женскими персонажами и женской субкультурой, т. к. для древнего мировосприятия женщина сама по себе выступает в качестве «естественного обладателя» емкости – источника мира и жизни. Известно, что образ женщины, готовящейся стать матерью, неотделим от образа емкости. Кроме того, разнообразные емкости неотделимо связаны с хозяйственным спектром женской деятельности (сбор, перенос, переработка, хранение продуктов и т. д.) (Кернер, 2006, с. 54). Образ емкости часто встречается в различных обрядах, связанных с женской сферой: «роль вместилищ из мягкого (гибкого) растительного сырья ярко проявляется в обрядах перехода девушки в статус женщины. Известно, что при достижении половой зрелости (совершеннолетия) и/или в ходе брачной обрядности в обиходе девушки появлялась или приобретала особое значение определенная емкость, сопровождавшая ее всю последующую жизнь... В них женщина хранила туалетные принадлежности, украшения, инструменты и материалы для рукоделия, амулеты, способствующие благополучию и воспроизводству семьи, и др. Такие емкости хранились на женской половине и принадлежали исключительно женщине» (там же, с. 56). Таковы украинская скриня, «брачная корзина» или «корзина невесты» в деревнях Франции, свадебные кадки (кадушки, лари) большинства финских, тюркских народов Восточной Европы и т.д. У народов Северной Евразии разного вида емкости выступали одним из главных атрибутов традиционного сценария свадеб: «образ емкости в контексте отдельных брачных ритуалов (пустая/наполненная, целая/разбитая, открытая/закрытая и др.), характер ее содержимого (вода, животное, зерно, ритуальный предмет и др.) имели важное символическое значение: они определяли вехи и особенности «перехода» девушки в статус женщины» (там же, с. 57). Зафиксировано два способа обращения с емкостью после смерти ее владелицы: либо она сопровождала свою хозяйку в загробный мир, либо переходила по наследству по женской линии (там же, с. 58).

В погребальном обряде эпохи бронзы Южного Зауралья и Казахстана помещение в женские погребения емкостей (сумок, туесков) с украшениями несомненно имело

[49] Интерпретация А. А. Ткачева.
 [50] Интерпретация автора раскопок В. С. Стоколоса.
 [51] Интерпретация автора раскопок Т. М. Потемкиной.

символическое значение. Известно, что для древнего мировоззрения характерно отождествление женщины с принадлежащей ей емкостью (Кернер, 2006, с. 58). В погребальной обрядности эпохи бронзы известны и другие многочисленные манипуляции с емкостями (в частности, с керамическими сосудами), имеющие ритуальный характер: помещение одного сосуда внутрь другого, сосуд, перевернутый вверх дном, помещение внутрь сосуда различных предметов (амулетов, стрел). По нашим представлениям, многие из них также связаны с женской сферой, символикой плодородия либо эротической символикой.

* * *

В главе 4 была представлена попытка дать общую характеристику стилевых вариаций женского костюма эпохи бронзы. Отметим, что сочетание пяти цифр, которыми были обозначены нами категории украшений (см. выше), теоретически может дать намного большее число комбинаций, т. е. вариантов костюма, чем то, что было зафиксировано (13 для синташтинской культуры и 15 для петровской и алакульской культур). Это говорит о существовании определенных закономерностей, которыми руководствовались женщины при комбинировании украшений в костюмах. Об этом, а также о существовании культурных особенностей говорит и разное количество категорий украшений, сочетающихся в костюме различных культур. Синташтинский костюм был намного беднее украшениями, чем петровский или алакульский. В этих культурах очевидна тенденция к увеличению пышности ритуального (праздничного) костюма. Однако увеличение количества украшений нельзя связать с явными материальными причинами, например, увеличением в целом количества добываемого металла или ростом материального благосостояния. Синташтинские погребения по количеству остального погребального инвентаря, и в том числе крупных металлических предметов, намного превосходят погребения алакульские (и отчасти петровские). Истинные причины изменения костюма надо искать в сфере духовной, изменении ритуалов, традиций, отношения к женщине и пр.

В этой же главе мы попытались осветить некоторые проблемы семиотического статуса украшений в верованиях и обрядах вообще и в погребальном обряде в частности. К сожалению, археолог имеет доступ к ограниченному количеству источников, и мы не можем сравнить, какие аспекты отношения к украшениям связаны с жизнью вообще, а какие из них проявляются только в погребальном обряде, т. е. в отношении к смерти и умершим. Вопрос о статусе и роли украшений в жизни человека бронзового века столь многогранен, что полностью осветить его невозможно ни в рамках данной главы, ни в рамках монографии в целом.



[134]

Грива 4





Слева:

Фото 19. Женский костюм эпохи бронзы (реконструкция Е. Куприяновой)

Фото 20. Мог. Степное 7. 1 – п. 17, руки погребенного «В» с непарными браслетами;
2 – п. 31 – парные браслеты на руках погребенного «Б»

...СТИЛЬ И МОДА...

[135]

ЖЕНСКИЙ КОСТЮМ ЭПОХИ БРОНЗЫ КАК «ТЕКСТ»



Глава 5

ЖЕНСКОЕ НАЧАЛО В СТЕПНЫХ КУЛЬТУРАХ ЭПОХИ БРОНЗЫ

БРОНЗОВЫЙ ВЕК:

ЛИК ЖЕНЩИНЫ СКВОЗЬ ТЫСЯЧЕЛЕТИЯ

В обществе, в процессе его становления, изначально взаимодействовали две субкультуры – мужская и женская. Антитеза «мужское – женское» была осмыслена человеком в самом начале его выделения из мира природы и занимает особое место в ряду бинарных оппозиций, составляющих основу дуалистического восприятия мира. «Мощность и разрешающая сила оппозиции мужское/женское заложена в том, что их полярность предполагает, более того, требует активного, творческого (творящего) взаимоотношения оппозитов: в этом и состоит суть творения, суть мира...» (Цивьян, 1990, с. 14). Этнографические данные свидетельствуют, что даже у племен, находящихся на очень ранней стадии развития, выделяются мужские и женские тайные общества, отправляющие особые культы, а разделение хозяйственных функций на мужскую и женскую сферы еще К. Маркс назвал первым разделением труда (Эйзенштейн, 1988, с. 265).

Специальных исследований, посвященных женской субкультуре, нет. Роль женщины и женского начала в исследуемых культурах эпохи бронзы освещается обычно лишь эпизодично. Показ полной картины невозможен из-за отсутствия письменных и изобразительных источников, дающих представление о женщине бронзового века. В наших исследованиях мы вынуждены довольствоваться лишь косвенными данными, полученными при изучении материальных остатков.

Детство и взросление

Социализация детей в эпоху бронзы, т. е. включение их в жизнь коллектива, принятие на себя определенных обязанностей по отношению к общине, по всей вероятности, более или менее совпадало с их половой идентификацией в глазах той же общины. Отчасти это обусловлено тем, что в сфере хозяйства при отсутствии четко выделенных профессиональных ремесел по-прежнему основным разделением оставалось разделение на мужскую и женскую сферы (рис. 81). Начиная обучаться основам ведения хозяйства, ребенок начинал одновременно ощущать свою принадлежность к определенной части коллектива – мужчинам или женщинам. В то же время этот период совпадал и с периодом самоидентификации ребенка, осознанием им своего пола на психологическом уровне. По данным современной психологии период гендерного позиционирования у детей начинается в возрасте 5–7 лет, в то же время этот возраст оптимален и для начала обучения ребенка каким-либо видам деятельности. Этнологи отмечают, что и в традиционных обществах по достижении детьми возраста 5–6 лет их внимание к своему полу и полу взрослых заметно усиливается (Мид, 2004, с. 107).

В замечательном исследовании американского этнолога Маргарет Мид «Мужское и женское. Исследование полового вопроса в меняющемся мире» автор видит происхождение основ социальной структуры человеческого общества именно из физиологических и психологических различий мужчин и женщин: «Тот факт, что во всех описываемых обществах девочки первыми начинают прикрывать свое тело одеждой, говорит опять-таки прежде всего о том, что они ждут, когда станут женщинами, а для мальчиков осознание своей маскулинности еще впереди... Маленькая девочка, миленькая и очаровательная, может представлять сильное искушение для взрослого мужчины, поэтому общество изобретает различные способы как защитить, ограничить и научить ее не выставлять напоказ признаки своего пола, пока она еще не набралась ума их умерять» (там же, с. 107). «...Озабоченность тем, что мальчики не смогут вырасти настоящими мужчинами, гораздо шире распространена, чем сомнения в способности девочек стать женщинами...» (с. 109). «...Жизнь женщины состоит из дискретных, резко разграниченных стадий, и акцент практически неизбежно делается на бытии – быть девственной, перестать быть девственницей, быть бездетной, быть родившей,

быть пожилой женщиной, неспособной больше рожать» (с. 171). «Мальчик усваивает, что он должен действовать по-мужски, вновь и вновь доказывая свою мужественность, тогда как девочка знает, что она уже является девочкой, и ей необходимо всего лишь воздерживаться от мальчишечьего поведения... Так же и переходный возраст, половая зрелость наступают в жизни девочки драматическим образом, это ни с чем нельзя спутать. А в жизни мальчика все изменения происходят постепенно: ломается и становится более низким голос, изменяется растительность на теле, появляются эякуляции» (с. 166). Из этих наблюдений автор делает вывод, что разделение жизни человека на определенные возрастные периоды, стадии социализации и достижения определенного статуса, определяющие положение индивида в древних обществах, сопровождаемые так называемыми «обрядами перехода», во многом обусловлено женской физиологией. «Возникло бы у мужчин желание подобной четкости стадий развития, если бы у женщин не было необратимости менархе – мы не знаем. Что-то произошло само в девочке, что перевело ее из одного физического состояния в другое; и что-то было сделано с мальчиком, что придало ему иной социальный статус» (с. 168).

Возможно, выводы могут быть не столь категоричны, поскольку, как известно, инициации детей в традиционных обществах далеко не всегда совпадают с возрастом окончательного полового созревания, как правило, в жизни ребенка имеет место целый ряд «обрядов перехода», посвящающих его в новое качество – постриг, выпадение первого зуба и т. п. (Байбурин, 1991). Однако несомненно, что отношение общества к взрослению девочек и мальчиков и их роли в этом процессе различны. В какой-то степени это можно проследить и в данных погребального обряда. Погребения детей младшего возраста не имеют явных различий ни в обряде, ни в погребальном инвентаре. Так, например, подавляющее большинство погребений детей могильника Степное 7 содержало мелкие украшения, хотя трудно представить, что все погребенные были девочками. С другой стороны, с определенного возраста в инвентаре погребенных детей присутствуют предметы, определенно связанные с мужской или женской сферой деятельности (иглы, шилья, проколки, тесла, отбойники, наконечники стрел и пр.). Но характерно то, что половые отличия девочек проявляются в гораздо более раннем возрасте: как говорилось в предыдущей главе, в петровской и алакульской культурах возрастом социализации девочек можно считать 6–7 лет, в синташтинской культуре – немного более поздний возраст. С этого времени их костюм практически не отличается от костюма взрослых женщин. В то же время погребения мальчиков этого возраста, как правило, не имеют еще специфического «мужского» инвентаря, а, напротив, часто сопровождаются таким «детским» инвентарем, как астрагалы. Связь астрагалов преимущественно с погребениями детей отмечена многими авторами (Сорокин, 1962, с. 61; Марков, 2002, с. 41; Зданович, 2002б, с. 155; Куприянова, 2001, с. 323). В тех случаях, когда астрагалы не связаны с детскими погребениями, они находятся в могилах особом контексте, часто в связи с другими предметами, и их помещение в могилы носило явно символическое значение, связанное с магической, гадательной сферами (Зданович, 2002б, с. 157). Эти различия в детском погребальном обряде согласуются с наблюдениями М. Мид. Девочке не нужно доказывать свою способность стать женщиной, общество и так воспринимает ее как таковую, поэтому в древних и традиционных обществах девочек могли выдавать замуж и ранее завершения полового созревания, этим же объясняется и то, что женский костюм появляется в погребениях девочек раньше, чем у мальчиков – «мужской» инвентарь. На мальчика обществом возлагается определенная ответственность, в большинстве культур мужчина не мог создать семью до тех пор, пока не доказал свою состоятельность, не обзавелся хозяйством и положением в обществе. Поэтому естественно, что возраст социализации мальчиков мог быть более поздним.

Сфера хозяйственной деятельности женщины в эпоху бронзы

Таким образом, в 6–7 лет девочка перестает быть просто ребенком, она начинает носить кроме детских амулетов-оберегов и женские украшения, обучается женским ремеслам. К женской сфере хозяйства можно с уверенностью отнести в бронзовом веке ткачество и изготовление одежды, уход за детьми, приготовление пищи, собирательство и земледелие. Преимущественно женскими видами деятельности были также, вероятно, гончарство и уход за некоторыми видами домашнего скота.

Процессы жизнеобеспечения занимали практически все время в жизни древнего человека. Одно только ткачество и изготовление одежды занимало около трети рабочего



Рис. 81. Орудия труда, связанные с женской сферой (пряжение, ткачество, шитье, выделка шкур животных). 1–2 – игольница и игла; 3 – костяная проколка; 4–5 – костяные пряслица; 6–8 – трепала из нижней челюсти КРС. 1–2 – мог. Каменный Амбар, к. 4 (по: Епимахов, 2005, рис. 78); 3–8 – пос. Синташта (по: Зданович, Генинг, Зданович, 1992, рис. 39.1, 2, 11; 40.4, 5, 14)

времени женщины (Глушкова, 1992). Остается только удивляться, как при таком ритме жизни у людей хватало времени для творчества и эстетического восприятия действительности, которых часто лишен современный человек. Ведь, не имея достоверных примеров художественного творчества, многие вещи из памятников бронзового века (керамику, орнаментированные псалии, бронзовые топоры и пр.) мы можем воспринимать не только как орудия, но и как произведения искусства, их функциональное значение для древнего мастера было почти равно эстетическому.

Производство керамики в бронзовом веке являлось, очевидно, по преимуществу женским занятием, хотя исследование источников и позволяет предположить, что алакульский период наметилась тенденция к выделению профессионального сословия гончаров, часть из которых были мужчинами. Исследование отпечатков ногтей на сосудах показало, что около 30% отпечатков на сосудах алакульской культуры было оставлено мужчинами. Этот факт и другие показатели (тенденция к стандартизации облика посуды, использование примитивных прототипов гончарного круга) свидетельствуют о переходе к ремесленной стадии производства керамики (Куприянова, 2003а)^[52]. Обучение девочек лепке керамики начиналось в довольно раннем возрасте, в детских погребениях нами обнаружены сосуды, слепленные явно руками детей, с неумело нанесенным орнаментом и узорами из отпечатков детских ногтей (фото 22). Орнаментация керамики бронзового века остается одним из важнейших объектов исследования археологов. Орнаменты синташтинских, петровских и алакульских сосудов, при всей простоте составляющих их элементов, наполнены глубокой символикой (рис. 82–83). Это отличает их от орнаментации сосудов более поздних культур, например, федоровской и черкаскульской, керамика которых покрыта зачастую более

[52] Ту же тенденцию к повышению стандартизации, рассматривающуюся как усиление специализации керамического производства, исследователи отмечают и на памятниках эпохи бронзы сопредельных территорий (например, на памятниках потаповского типа) (Мочалов, 1996, с. 75).

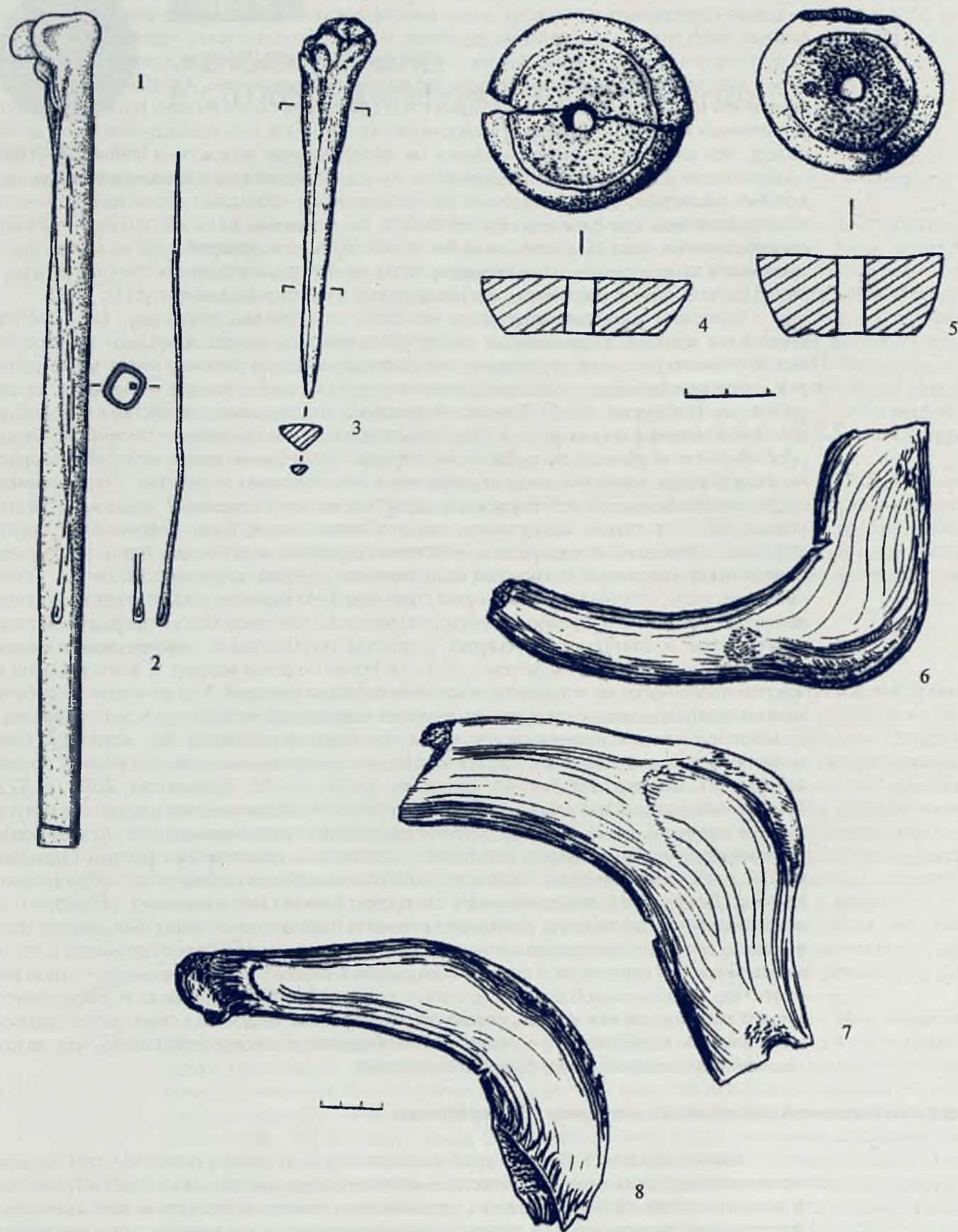
богатым и сложным орнаментом, однако, по всей вероятности, его функция становится уже в большей степени декоративной. Как верно отмечено В.Тэрнером, в сложных формах заключено, как правило, простое значение, в то время как простые символы многозначны, могут связать ряд различных понятий (Тэрнер, 1983, с. 39). Трудно представить, как женщины, обремененные большим количеством детей и множеством хозяйственных забот, могли вкладывать столько смысла в создание вещи, развитие символов. Тем не менее утрату орнаментом своей символичности, увеличение его декоративной, украшательской функции в более поздних археологических культурах можно связать отчасти и с процессами стандартизации, переходом керамического производства в руки профессиональных ремесленников (преимущественно мужчин).

Женщины принимали, вероятно, определенное участие и в скотоводстве. При исследовании жертвоприношений эпохи бронзы отмечено, что некоторые виды домашних животных семиотически связаны с женской сферой. Так, в некрополях синташтинской культуры подавляющее большинство овец и коз являются особями женского пола (Zdanovich, Gaiduchenko, 2002). То же справедливо и для петровских могильников (в частности, могильника Степное 7, определения Л. Л. Гайдученко). Мелкий рогатый скот в хозяйстве связан с женской сферой деятельности как источник шерсти для производства одежды. В обрядах жертвоприношения синташтинской и петровской культур исследователями отмечается также антитеза коровы и лошади. Лошади, принесенные в жертву, по определениям зоологов, как правило, разнополы, либо являются жеребцами. Лошадь в погребальной обрядности связывается с чисто мужской сферой (погребения с колесницами) или с символикой плодородия, т. е. объединения полов (Зданович, Куприянова, в печати). Из крупного и мелкого рогатого скота в жертву приносят преимущественно самок.

Подобное символическое распределение «ролей» различных видов животных в жертвоприношении могло отражать и некоторые жизненные реалии. Многие традиции животноводства, зародившись в бронзовом веке, оставались неизменными долгое время. По данным этнографии, в славянских сельских общинах уход за коровами и мелким рогатым скотом являлся преимущественной обязанностью старшей женщины дома, а уход за лошадью – сугубо мужским занятием (Романова, 1999, с. 93). В эпоху бронзы выпас скота, очевидно, осуществлялся мужчинами, но в зимнее время года обязанности по уходу за ним, вероятно, выполняли женщины, больше привязанные к поселению. Лошадь, как спутник мужчины в поездках, охоте, войне и пр., вполне логично считалась «мужским» животным.

По данным некоторых исследователей, уже в синташтинское время население эпохи бронзы начало заниматься земледелием (Zdanovich G., Zdanovich D., 2001, p. 255). В пригарах на сосудах с жертвенной пищей находят остатки злаковых растений, молока и бульона, из



Рис. 82. Сосуды с орнаментальными сбиями, мог. Урефты 1 (по: Стефанов, Корочкова, 2006, рис. 55)



Рис. 83. Сосуды с нестандартной композицией орнамента: 1 – превращение «треугольника» в «радугу» (мог. Степное 7, уч. К/2); 2 – изображение на нижнем фризе «змеи, кусающей свой хвост» (мог. Исиной 1, п. 47); 3 – сосуд с «календарной» композицией (по: Зданович Д. Г., 2003, рис. 1)

которых в древности готовили суп и кашу (Гайдученко, Зданович, 2002). Возникновение земледелия считается одной из причин перехода древних племен к оседлому образу жизни. Считается, что ведущая роль в изобретении и занятии примитивным земледелием принадлежит женщинам, поэтому с его возникновением социальная и хозяйственная роль женщины возрастает (Вардиман, 1990, с. 8).

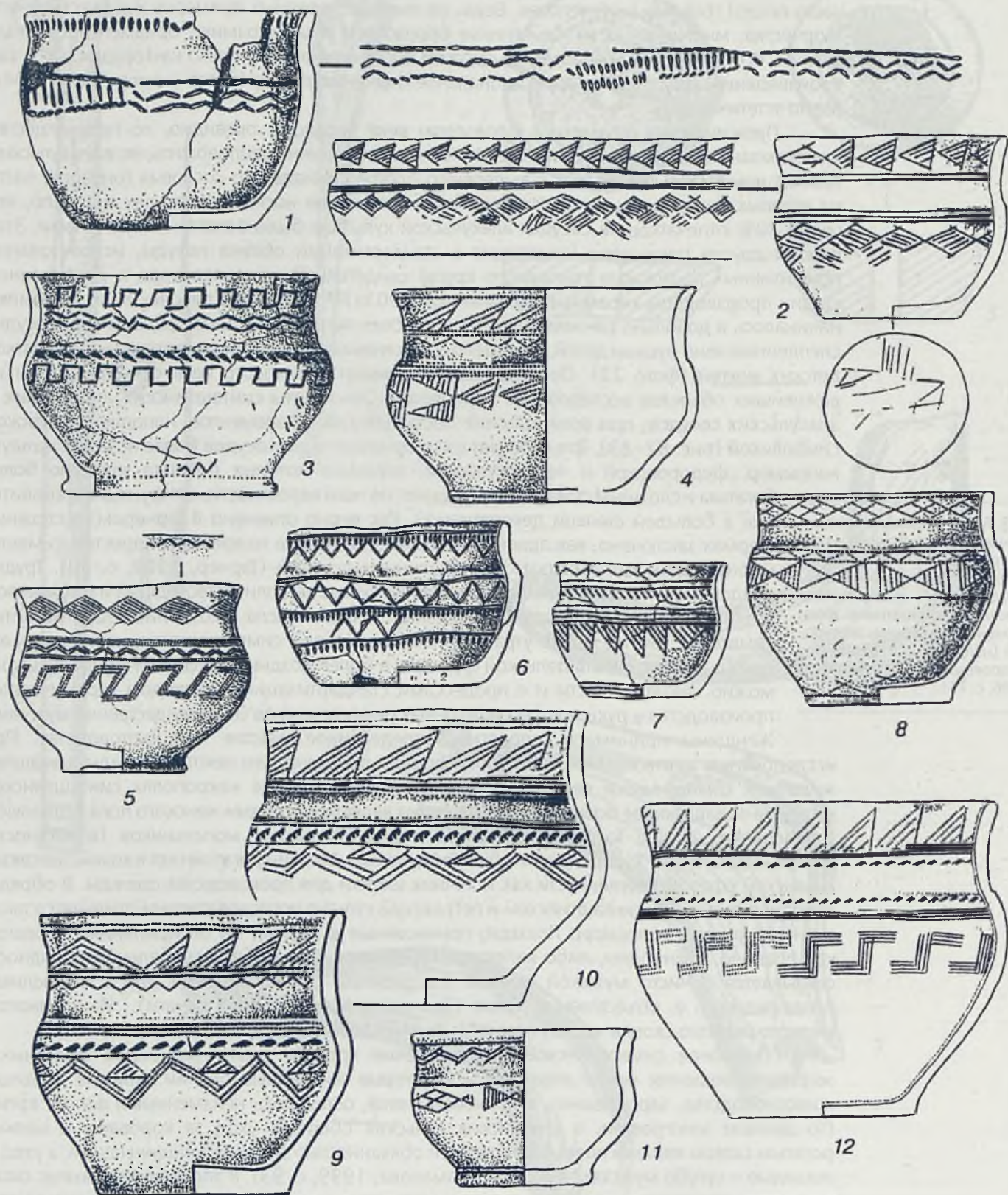
Роль женщины в обществе

Социальное положение женщины бронзового века до сих пор вызывает много вопросов. С одной стороны, можно с уверенностью констатировать, что в племенах исследуемых археологических культур, как и в большинстве древних обществ, имели место довольно ранние браки. Часто в могильниках встречаются погребения молодых женщин с новорожденными детьми, что можно истолковать как результаты смерти женщин при первых родах (в п. 11 мог. Степное 7, в частности, находилась женщина 15–17 лет и новорожденный младенец).

Исследуя законы регламентации браков, практикуемые у народов, принадлежащих к различным языковым семьям, К. Леви-Строс выявляет принцип, характерный не только для современных обществ, но и для большинства древних индоевропейских систем родства: «если установлен факт малого числа запретительных предписаний (степень родства, при которых брак запрещен), но плотность и динамика населения вполне достаточны для достижения результатов, которые в других обществах могли бы стать возможными только при многочисленных запретительных и разрешающих законах, то здесь наблюдается обеспечение социальной связанности вследствие браков между людьми, состоящими в очень дальнем родстве или степень родства которых даже трудно установить» (Леви-Строс, 2001, с. 69). Иными словами, в отличие от большинства других языковых семей, брачные предписания которых зачастую жестко регламентированы (например, разрешением брать в жены женщин только определенного рода, запретами на браки с родственниками по линии отца или матери, либо, наоборот, разрешением только на браки с родственниками определенной категории), у индоевропейских народов с древности практиковалась довольно свободная структура брачных отношений.

В большинстве древних обществ практиковался обычай заключения браков между представителями разных групп населения, поселений, родов и т. п., как правило, соседствующих по территории. При этом переходить на жительство в дом супруга мог как муж, так и жена, в зависимости от традиций народа. У исследуемых нами племен эпохи бронзы, скорее всего, практиковался вариант, когда невеста переходила жить в дом мужа. Именно этой традицией можно объяснить наличие типично петровских или алакульских украшений в памятниках смежных культурно-исторических общностей, например наконечников в могильниках срубной культуры. Подобные явления в большинстве случаев трактуются исследователями как факт присутствия самого носителя этнокультурных украшений (Белорыбкин, 2001, с. 214).

Однако нет достаточных оснований предполагать, что женщина занимала приниженное и подчиненное положение в обществе, как это делается некоторыми исследователями. Совместные захоронения мужчины и женщины часто склонны трактовать как погребение умершего мужчины и его насильственно умерщвленной жены или наложницы, прообраз индийского обычая сати (Сорокин, 1962, с. 92; Гайдученко, 2003; Jones-Bley, 2002, p. 75–76). Между тем подобные погребения, во-первых, далеко не всегда одновременны, во-вторых, насколько нам известно, нет ни одного свидетельства, что женщина, погребенная с мужчиной, умерла насильственной смертью. Даже при одноактном захоронении тел, погребенные могли умереть в разное время, например в зимний период, когда погребальные церемонии не совершались [предполагается сезонный характер погребений в синташтинских, петровских и алакульских некрополях (Зданович Д., 1997, с. 28; Епимахов, 2002, с. 44)].

Стремление исследователей объявлять мужчин и женщин из совместных погребений мужьями и женами отражает характер мыслей современного человека, но отнюдь не практику древних. Погребальной обрядности бронзового века присуща сложная символика, направленная отнюдь не просто на отражение жизненных реалий – погребенный с женщиной ребенок не обязательно ее собственный, а мужчина не обязательно муж. А. Н. Максимов, исследовавший термины родства в языках примитивных народов, отметил, в частности, что термином, обозначающим жену, для мужчины могли называться все женщины поколения его жены или ее родственницы, та же тенденция отмечена и в системе терминов, связанных с детьми и родителями (Максимов, 1997б, с. 170–195).

Роль женщины в религии

По данным погребального обряда нельзя сказать, что роль женщины была менее значительна, чем роль мужчины (Зданович Д., 1997, с. 72). Довольно часто встречаются погребения женщин не только в богатых костюмах, но и с многочисленным погребальным инвентарем, сопровождающиеся обильными жертвоприношениями. Многие материалы свидетельствуют о том, что женщины играли большую роль в религии и отправлении культов^[53]. Женские захоронения с предметами, являющимися, предположительно, принадлежностью культовой сферы и символами власти (булавами, кристаллами, гадальными камушками и пр.), многие исследователи трактуют как погребения женщин-жриц (Зданович Д., 1997, с. 73; Генинг, Зданович, Генинг, 1992, с. 191) (рис. 84). Отмечено также, что, судя по инвентарю погребенных,

[53] В лингвистическом исследовании индоевропейских терминов родства Э. Бенвенист выявляет изначальную главенствующую роль женщины, отраженную в мифологических представлениях о браке. Однако в процессе развития терминологии, связанной с браком, отражается зависимое положение женщины. Так, не существует общего термина «брак» относительно мужчин и женщин. Основной индоевропейский термин «жениться» отражает роль женщины в бракосочетании: не женщина выходит замуж, а на ней женятся, она не производит действия, а изменяет свое положение (Бенвенист, 1995, с. 165). Таким образом, на наш взгляд, можно говорить о высоком значении женщины древнейших индоевропейских обществ в концепции мифологического брака, религиозном аспекте и более подчиненном положении в том, что касается брака как социального явления.

«женская» культовая сфера, возможно, отличалась широтой функций и включала элементы культовой специализации (например, различие жреческих и ведовских функций). Даже в совместных погребениях мужчины и женщины далеко не всегда мужской персонаж играет более важную роль (Зданович Д., 1997, с. 73).

С. В. Большов в исследовании мировоззрения абашевских средневожских племен приходит к похожим выводам относительно роли женского начала в религии: «Еще одной яркой чертой погребального обряда абашевцев, свидетельствующей об определенных приоритетах в их мировоззрении, является наличие богатых (по украшениям из металла) женских погребений. Женские погребения с украшениями – наиболее металлоемкие погребения. Что это? Свидетельство особой роли женщины в абашевском обществе? Существование



Рис. 84. В погребении 39 Синташтинского грунтового могильника (по: Зданович, Генинг, Зданович, 1992, рис. 125) погребенный Б хоть и лежит в классической «мужской» позе – на левом боку, однако размерами намного меньше скелета А и имеет при себе украшения. Это свидетельствует о том, что он либо является женщиной, либо каким-то образом связан с «женской» сферой. Кроме того, непосредственно при погребенном Б находятся булава, бронзовые топор и нож, при погребенном А крупные предметы погребального инвентаря и украшения отсутствовали. Все это указывает на то, что погребенный Б играл значительно более важную роль в ритуале, связанную при этом с женской сферой

женщин-шаманов или что-то иное? Во всяком случае, исходя из погребального инвентаря женских погребений, можно предположить достаточно высокое положение женщины в абашевском обществе» (Большов, 2006, с. 258–259). «Есть основания, учитывая особый состав погребального инвентаря определенной группы женских погребений (наличие шильев, многокомпонентных медных украшений на кожаных лентах) и специфические черты обряда, предположить, что культовая практика в абашевском обществе осуществлялась женщинами. Этим, вероятно, и определялся высокий социальный статус женщин, судя по погребальному инвентарю отдельной группы женских погребений» (там же, с. 261).

На связь богатства украшений с костюмами представителей жреческого сословия указывают многие исследователи. В некоторых культурах эта связь прослеживается и по данным лингвистики. Так, Н.-И. С. Джидалаев выделяет в языке лакцев – носителей иберийско-кавказской группы языков, термин «кьюш уккан», имеющий два значения: 1) «говорить красноречиво», «говорит любезности», «быть неотразимым», «околдовывать»; 2) «принарядиться», «одеться красиво», «быть неотразимым». Н.-И. С. Джидалаев выводит лакскую основу «кьюш» из тюркских языков, в которых термином «кош» обозначается один из тюркских обрядов колдования – предсказание: «кош» – в значении «заниматься чародейством», «предсказывать», «составлять гороскоп». Исследователь полагает, что слова, выражающие понятия (действия) «колдовать, очаровывать» – «колдун, чародей» и «принарядиться» – «щеголь, франт», этимологически восходят к одной основе (Джидалаев, 1984, с. 150–152). Одежда древних служителей культов у многих народов отличалась особенностями внешнего оформления, погребения жрецов, как правило, характеризуются специфическими наборами украшений (Гмыря, 2001, с. 65–66). Поэтому кажется вполне справедливым связывать богатые погребения эпохи бронзы со специфическими наборами инвентаря с погребениями служителей древних культов.

Образ Богини, близнечные культы и их связь с почитанием женского божества по данным археологии и индоевропейской мифологии

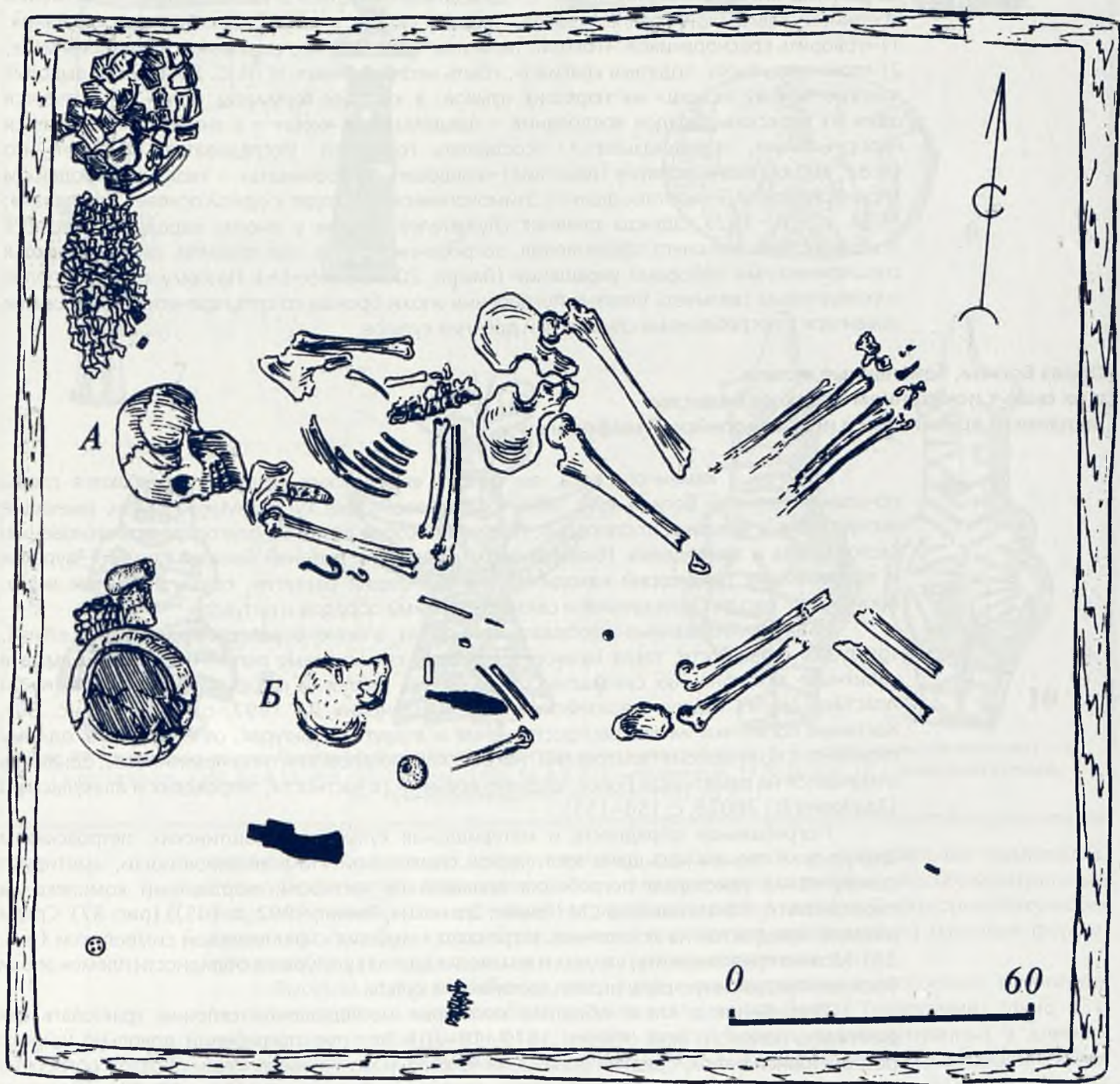
Начиная с каменного века, во многих евразийских культурах отмечаются следы почитания Великой Богини (рис. 85). В бронзовом веке культы Magna Mater, имеющие тесную связь с культурами плодородия, получили особое развитие благодаря возникновению скотоводства и земледелия. Племена эпохи средней и поздней бронзы Южного Зауралья и прилегающих территорий находились на той стадии развития, когда, вероятнее всего, происходил расцвет этих культов и связанных с ними обрядов и ритуалов.

Как стилизованные изображения Богини вполне справедливо, на наш взгляд, трактуется в частности, такая категория находок, как костяные лопаточки, фиксируемые в «элитных» захоронениях синташтинской культуры, аналогии которым имеются в костяной пластике других культур евразийских степей (Зданович Д., 1997, с. 50–52) (рис. 86). Костяные лопаточки имеют распространение и в других культурах, относящихся к одному горизонту с «синташтой» (власовский, покровский, потаповский типы памятников), однако не отмечаются на памятниках более позднего времени (в частности, петровских и алакульских) (Зданович Д., 2002б, с. 150–151).

Погребальная обрядность и материальная культура синташтинских, петровских и алакульских племен насыщена эротической символикой. По всей вероятности, имитируют совокупление некоторые погребения лошадей (в частности, жертвенный комплекс на перекрытии п. 10 могильника СМ (Генинг, Зданович, Генинг, 1992, с. 145)) (рис. 87). Среди находок артефактов на поселениях встречаются изделия с фаллической символикой (рис. 88). Можно предположить, что, как и во многих других культурах, в обрядности племен эпохи бронзы определенную роль играли эротические культы.

Погребения в «позе объятия» некоторые исследователи склонны трактовать как имитацию полового акта (Клейн, 1979, 18–20). Этот тип погребений довольно широко распространен в эпоху средней бронзы, на некоторых могильниках таким образом погребено до 50% всех взрослых индивидов (см., например: Сорокин, 1962, с. 50–51). На левом боку, как правило, лежат мужчины, на правом – женщины. Однако в некрополях различных культур погребения в позе объятия различаются как в количественном соотношении, так и по значимости. В синташтинских и петровских могильниках подобных погребений немного и по всем признакам они относятся к разряду престижных, отличаются особым богатством



Рис. 85. Изображения женских божеств в индоевропейских культурах эпохи энеолита-бронзы: 1–9 – крито-микенское искусство (1–3, 7 – по: Dickinson, 1996, fig. 8.13; 4–6 – по: Dickinson, 1996, fig. 8.9; 8–9 – по: Vermeule, 1979, fig. 19); 10 – трипольская культура, пос. Лука Врублевцевкая (по: Hoddinott, 1981, fig. 6.1)

инвентаря и украшений, часто занимают особое место в погребальных комплексах. В алакульских могильниках такие погребения не отличаются от рядовых ни особым ритуальным статусом, ни количеством инвентаря, ни престижным расположением. В некоторых алакульских некрополях подобный способ захоронения приобретает действительно массовые формы, чего не наблюдается в петровских и синташтинских комплексах.

Высокий статус погребений этого типа в синташтинских и петровских комплексах позволяет видеть в них прообраз ритуала «священного брака» (иерогамии) (фото 23), имеющего ключевое значение во многих культурах Богини, зафиксированных в древних цивилизациях – Египте, Вавилоне, Ассирии и пр. Культы Великой Богини играли значительную роль и у индоевропейских народов. В погребальной обрядности скифов, чья культура традиционно считалась воинской, основанной на концепте мужского начала, выделяются захоронения женщин-цариц с жреческими атрибутами, связанными с культом богини-матери. По всей вероятности, царица исполняла функцию верховной жрицы, являясь в обряде заместителем Богини (Кузьмина Е. Е., 2002, с. 103–104). В основе знаменитых таинственных



Рис. 86. Костяные лопаточки Южного Урала и их культурно-исторические аналогии: 1–3 – костяные лопаточки; 4 – керамика абашевской культуры; 5 – схемы орнаментов абашевской керамики Волго-Уралья; 6 – изображения Богини из раннеземледельческих памятников Юго-Восточной Европы и Малой Азии (по: Зданович Д., 2002, рис. 85)



Рис. 87. Жертвоприношение лошадей из п. 10 мог. СМ, имитирующее спаривание (по: Зданович, Генинг, Зданович, 1992, рис. 65.2)

элевсинских мистерий, посвященных культуре Деметры, лежал концепт «священного брака». Он же фиксируется и в культе Кибелы, и в основе индийского ритуала ашвамедха. Образ женского божества является центральным в искусстве Крита и Микен (Вардиман, 1990, с. 38–62).

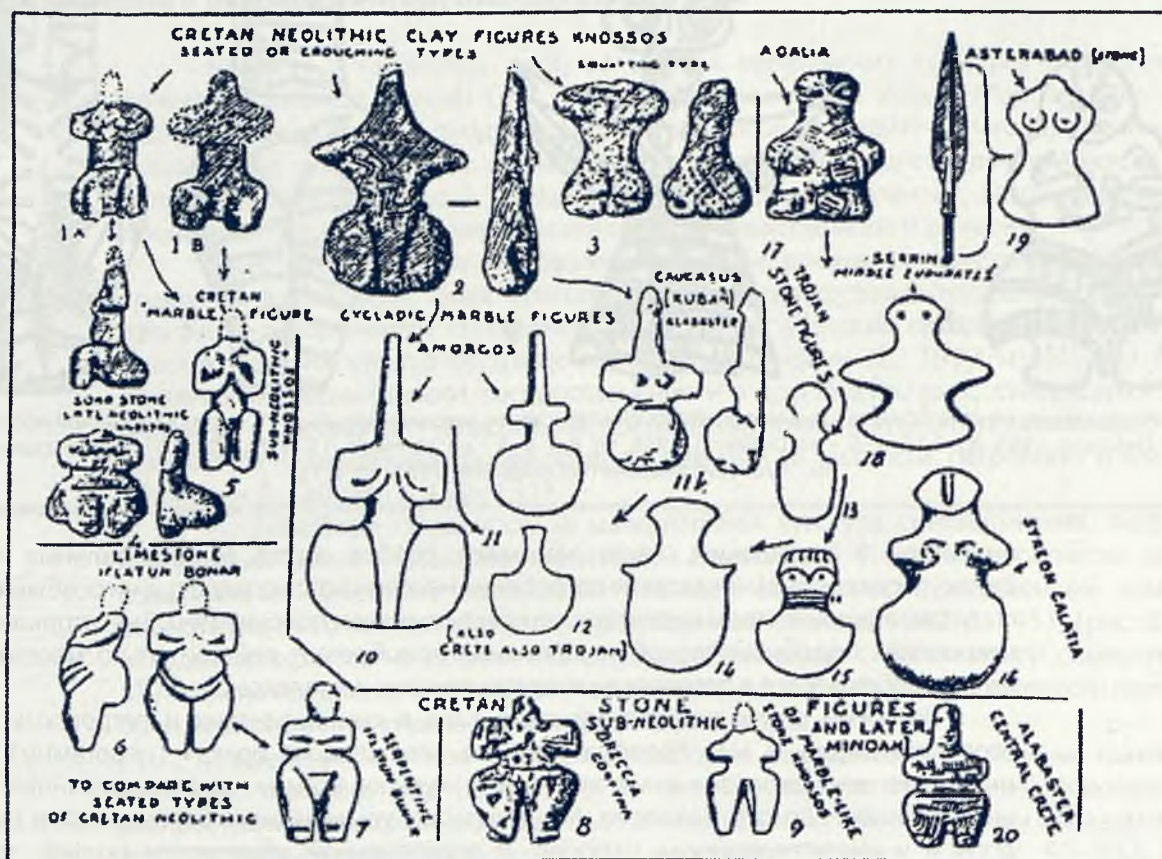
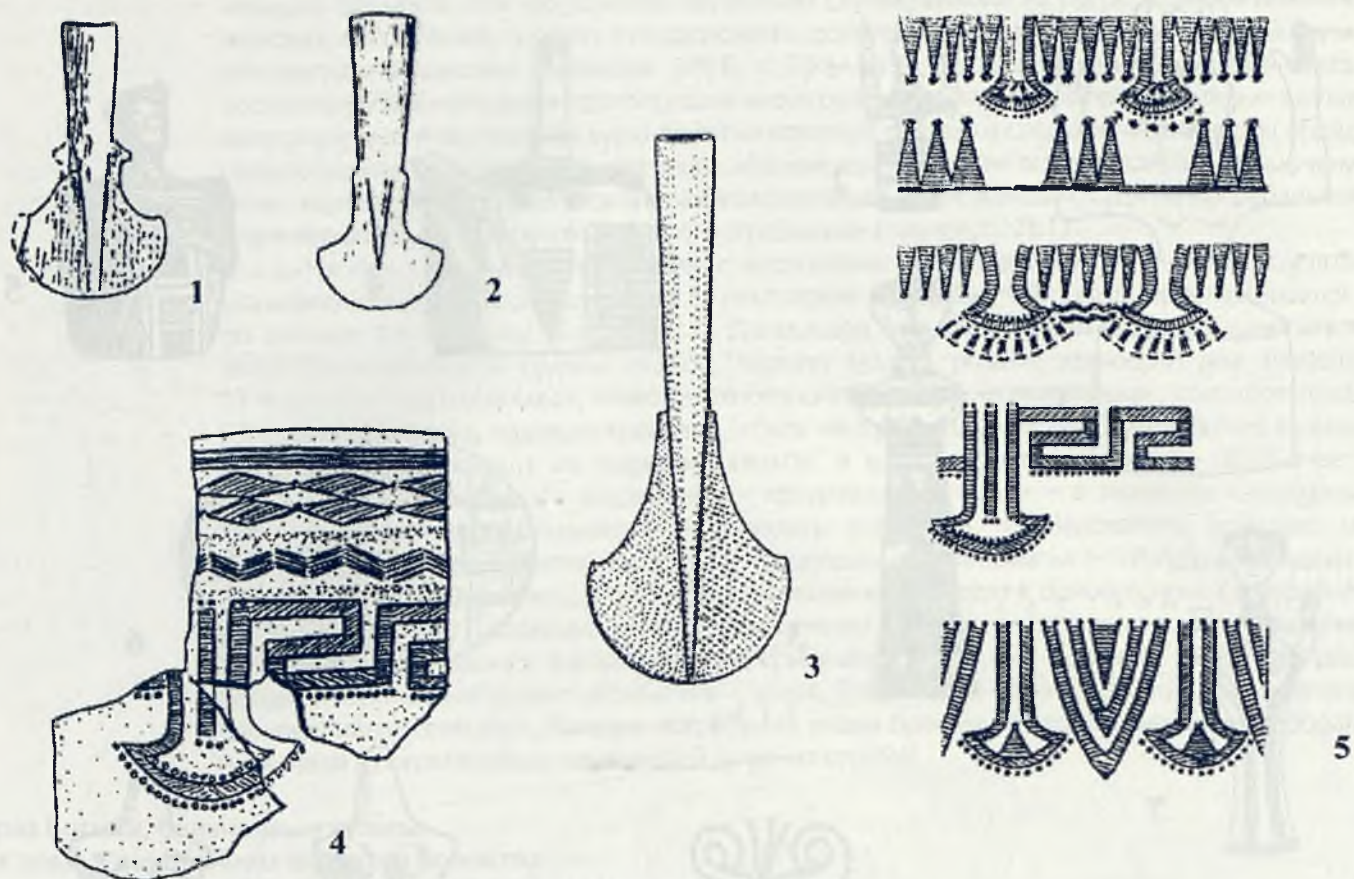
В религиозных представлениях племен синташтинской и отчасти петровской культур мы видим, возможно, прообразы культов Magna Mater, хорошо известных по письменным источникам у более поздних индоевропейских народов. Об этом свидетельствуют отражение образа женского божества в костяной пластике, погребения женщин-жриц, погребения в позе объятия, символизирующие, вероятнее всего, «священный брак», символика плодородия, проявляющаяся во многих жертвенных комплексах (см. например: Zdanovich, Gaiduchenko, 2002). Факт, что свидетельства почитания женского божества фиксируются чаще всего в

погребальных комплексах, указывает на то, что, по всей вероятности, в представлениях данных племен Богиня имела тесную связь и с миром мертвых, объединяя в себе концепты жизни и смерти.

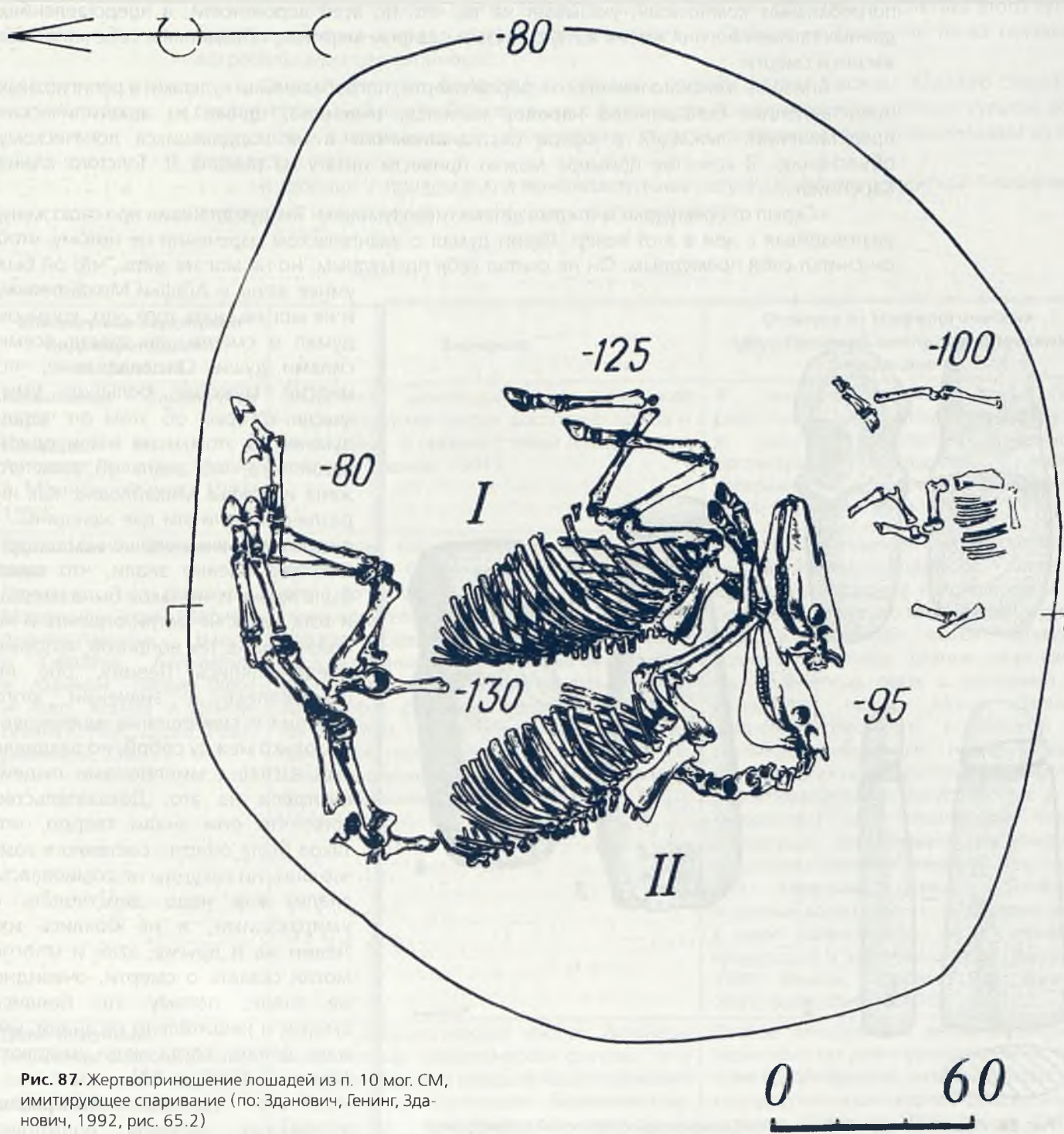
Близость женского начала со сферой смерти, погребальными культами в религиозных представлениях большинства народов является, очевидно, одним из архетипических представлений, лежащих в сфере бессознательного и не поддающихся логическому объяснению. В качестве примера можно привести цитату из романа Л. Толстого «Анна Каренина»:

«Скрыл от премудрых и открыл детям и неразумным». Так думал Левин про свою жену, разговаривая с ней в этот вечер. Левин думал о евангельском изречении не потому, чтоб он считал себя премудрым. Он не считал себя премудрым, но не мог не знать, что он был

умнее жены и Агафьи Михайловны, и не мог не знать того, что, когда он думал о смерти, он думал всеми силами души. Он знал тоже, что многие мужские большие умы, мысли которых об этом он читал, думали об этом и не знали одной сотой того, что знала об этом его жена и Агафья Михайловна. Как ни различны были эти две женщины... , они в этом были совершенно похожи. Обе несомненно знали, что такое была жизнь и что такое была смерть, и хотя никак не могли ответить и не поняли даже тех вопросов, которые представлялись Левину, обе не сомневались в значении этого явления и совершенно одинаково, не только между собой, но разделяя этот взгляд с миллионами людей, смотрели на это. Доказательство того, что они знали твердо, что такое была смерть, состояло в том, что они, ни секунды не сомневаясь, знали, как надо действовать с умирающими, и не боялись их. Левин же и другие, хотя и многое могли сказать о смерти, очевидно не знали, потому что боялись смерти и решительно не знали, что надо делать, когда люди умирают» (Толстой, 1987, с. 62).

По данным этнографии у многих народов подготовка тела покойного к погребению, погребальные и поминальные ритуалы осуществлялись, прежде



Рис. 88. Изделия из камня с фаллической символикой с поселений эпохи бронзы:
1-2 – пос. Синташта (по: Зданович, Генинг, Зданович, 1992, рис. 35.1,4);
3-4 – пос. Алексеевское, землянка 2 (по: Кривцова-Гракова, 1947, рис. 46)

всего, женщинами, иногда участие мужчин было строго запрещено. Так, Д. Шульц сообщает, что у большинства индейских племен Северной Америки погребальная церемония проходила следующим образом: мужчины прощались с покойным и уходили из вигвама, женщины же обмывали и одевали покойного, относили его к месту упокоения, сооружали площадку на дереве, куда затем помещали тело (Шульц, 1991).

В последующие этапы в алакульских погребальных памятниках отсутствуют, однако, многие из ярких проявлений культа женского божества – уменьшается количество жертвенников с разнополой символикой, отсутствуют костяные лопаточки, явно иное, более приниженное, «бытовое» значение имеют погребения в позе объятия. Из этих фактов следует вывод либо о том, что значение культа Богини у алакульских племен заметно снизилось за

счет возвышения культов других божеств, либо о том, что обрядовая практика этого культа была перенесена в иную сферу, «сферу жизни», и больше не была так тесно связана с погребальными церемониями.

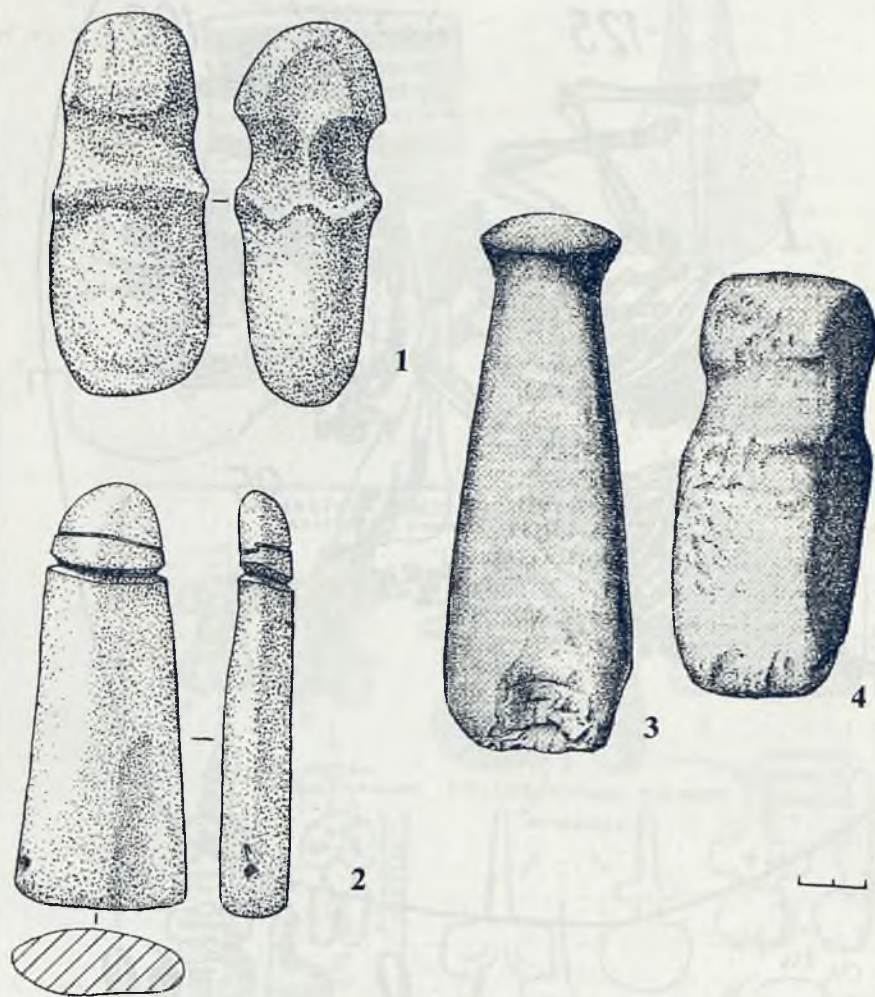
Образ женского божества в обрядах племен эпохи бронзы Южного Зауралья связан также с образом Божественных Близнецов. Символика близнецных культов ярко проявляется в погребальной обрядности и отчасти пересекается с проявлениями культа Богини.

В таблице 1 представлена приблизительная структура индоевропейской близнецной мифологии и ее отличия от мифологии других народов.

Таблица 1

Близнецные персонажи индоевропейской мифологии	Значение	Отличия от мифологических представлений неиндоевропейских народов
<p>Разнополая близнецная пара Примеры: Аполлон и Артемида, Яма и Ями, Машйа и Машйои (Иванов, 1991; 1999)</p>	<p>Символика разнополой пары во всех индоевропейских мифах достаточно проста и однозначна, и связана с темой плодородия и эротикой (Иванов, 1991)</p>	<p>В неиндоевропейской мифологии разнополые пары иногда фигурируют в связи с дуально-фратриальной организацией общества, темой соперничества полов и пр. (Золотарев, 1964; Абрамян, 1991)</p>
<p>Однополая близнецная пара Примеры: Диоскуры, Молиониды, Геракл и Ификл, Ашвины/Насатьи, Накула и Сахадева, Ахурамазда и Ахриман, святые Фрол и Лавр, Козьма и Демьян (Иванов, 1991; Дудко, 2002; Дюмезиль, 1986)</p>	<p>В работах последователей Ж. Дюмезиля однополые близнецные пары связываются со второй (воинской) и третьей (производительной) функцией индоевропейского общества. Однако примечательно, что в различных мифах близнецы фигурируют, как правило, либо в одном из этих аспектов, либо обе функции противопоставляются как антитеза. Таким образом, в символике однополой пары переплетаются два аспекта: 1) тема плодородия; 2) героические персонажи (близнецы-воины/цари) (Wikander, 1957; Ward, 1970)</p>	<p>Безусловным отличием индоевропейских мифологических близнецов является их связь с лошадьми и колесницами. В большей степени это касается однополых пар, в основной массе мужских (однако некоторые данные указывают на архаическую связь с лошадьми и разнополой пары). Мотив парных всадников/колесничих встречается в скульптуре, иконописи, народной вышивке многих индоевропейских народов. В изобразительном искусстве (как и в мифологии) часто медиатором, осью симметрии, связывающей две фигуры всадников, является женщина (Богиня) или Мировое Древо. Близнецы-всадники/колесничие т. о. связаны как с темой войны/власти, так и с темами плодородия и загробного мира (Иванов, 1991; Иванов, Топоров, 1991; Дудко, 2002; Scott Littleton, 1970).</p>
<p>Дети-близнецы (отражение особого отношения к близнецам в народных обрядах и поверьях)</p>	<p>Если в мифологических текстах близнецы выступают как символические фигуры, то в народных обрядах и поверьях нашло отражение отношение к близнецам биологическим. Большинство представлений связано с детьми-близнецами (с одной стороны, видимо, по тому, что близнецов труднее вырастить и они реже, чем обычные дети, доживали до зрелого возраста, с другой – взрослые близнецы уже не так похожи и не ассоциируются с одним началом, так как каждый, вырастая, начинает жить своей судьбой). В большинстве народных поверий отражены представления о мифическом происхождении близнецов и их необычайных способностях (необходимости участия детей-близнецов в некоторых обрядах, их способность к врачеванию и пр.) (Леви-Стросс, 1994; Штернберг, 1936; Йеттмар, 1986)</p>	<p>Особое отношение к детям-близнецам характерно как для индоевропейских, так и для других народов, но в менее развитых культурах оно носит скорее отрицательный характер (Йеттмар, 1986; Тэрнер, 1983; Штернберг, 1936).</p>

В некрополях эпохи бронзы Зауралья и Казахстана близнецная символика фиксируется как в обрядах жертвоприношения животных, так и в погребальной обрядности. Комплексы, в которых, так или иначе, имитируется близнецная символика, находятся в целом в рамках соответствия с характерной символикой именно индоевропейского близнецного мифа, воплощают и развивают темы, выделенные исследователями в индоевропейских представлениях о Божественных близнецах.

Имеющиеся материалы позволяют предложить следующую схему проявления близнецного мифа в погребальных памятниках эпохи бронзы:

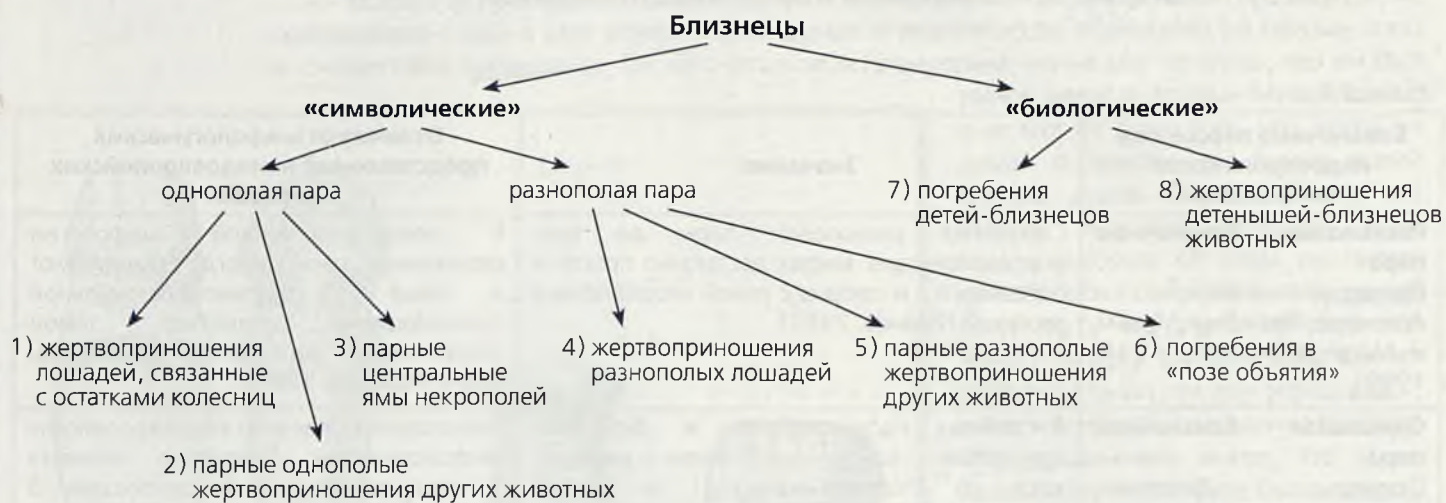

«Символические» близнецы

1. Парные жертвоприношения лошадей (целые туши либо комплекс «голова + ноги») в погребениях или на подкурганной площадке, связанные с остатками колесниц в могиле, находками конской упряжи: СМ, п. 4, 5, 6, 30; мог. Солнце 2, к. 11, п. 2 (Епимахов, 1996, с. 33); мог. Кривое Озеро, к. 9, п. 1; мог. Каменный Амбар 5, к. 2, п. 8; мог. Берлик, к. 1, 2, 10; мог. Графские Развалины, к. 15 (Зданович Г. Б., 1988, с. 72–77) и т. д. (рис. 89).
2. Парные жертвоприношения животных в погребениях или на подкурганной площадке, приуроченные, как правило, к жертвенникам с парными лошадьми: мог. Большекараганский, к. 25, п. 24 (МРС), п. 10, 18 (дикий кабан); мог. Каменный Амбар 5, к. 2, п. 3, 5, 6 (МРС); мог. Графские Развалины, к. 15 (КРС); мог. Берлик, к. 2 (КРС, собака) (Зданович Г. Б., 1988, с. 72–77) и т. д.
3. Парные центральные ямы курганов: мог. Большекараганский, к. 25; С1; мог. Солнце 2, к. 7, 11 (Епимахов, 1996, с. 34, 36); мог. Каменный Амбар 5, к. 2 и др.
4. Жертвоприношения жеребца и кобылы (целые туши или комплекс «голова + ноги») в погребениях или отдельных ямах, не связанные с остатками колесниц: мог. Большекараганский, к. 25, п. 12, 24; мог. Бестамак 1, п. 14, мог. Степное 7, я. 70 и т. д.
5. Жертвоприношения пары разнополых особей животных: мог. Степное 7, я. 79.
6. Погребения в «позе объятия» (многочисленные примеры).

Наиболее четко близнецная символика проявляется в жертвоприношениях лошадей, где обыграны сюжеты как однополой, так и разнополой близнецной пары, связанные с темами плодородия и колесничества/воинства (Зданович, Куприянова, в печати). В зависимости от них положения, как представляется, находятся парные однополые жертвоприношения других животных (МРС, КРС, собак, свиней) – по крайней мере, большинство подобных комплексов так или иначе приурочены к парным комплексам лошадей. Несколько особняком находятся немногочисленные известные комплексы, где в жертву принесены разнополые особи животных. Таких комплексов объективно очень мало, поскольку, по статистическим данным, самцы животных (за исключением лошадей) в жертву приносились редко (Зданович Д. Г., 2005). Одним из ярких примеров является жертвенный комплекс из я. 79 мог. Степное 7 (фото 24): головы коровы и быка, поставленные параллельно друг другу, между которыми выложена полукругом перемычка, состоящая из дистальных отделов конечностей данных особей (внешне выкладка напоминает мифическое двухголовое существо). Поверх костей черепа самки находились останки скелета теленка.

С близнечной тематикой связано и значение погребений «в позе объятия, о которых неоднократно упоминалось выше. Символика священного брака восходит, возможно, к древним мифам о разнополой близнечной паре – прародителях вселенной, человечества.

С близнечной же тематикой, скорее всего, следует связывать парные центральные ямы в некрополях эпохи средней бронзы. Парные центральные захоронения принято связывать с двумя линиями родов, царских династий (Зданович Д., 1997, с. 42). Двойные линии наследования власти, как известно, имели место в древних обществах и связывались опять же с мифическими прародителями народа – в данном случае мужской парой близнецов.

«Биологические» близнецы

Наряду с комплексами, моделирующими близнечную символику и занимающими особое положение в некрополях, нами отмечены факты присутствия в погребальной обрядности также реальных биологических близнецов: погребения детей-близнецов и жертвоприношения детенышей-близнецов животных. То, что проявление особого отношения к биологическим близнецам в погребальных обрядах эпохи бронзы тесно связано со сферой детства, возможно, служит отражением индоевропейских представлений о Божественных Близнецах как детях Великой Богини.

7. Мог. Тасты-Бутак 1, огр. 2, мог. Солончанка 1б, к. 3, п. 5, мог. Степное 7, п. 9; мог. Лисьи Горы (Петров, приложение), Икпень 1, п. 7 (рис. 90). Погребения детей-близнецов^[54] зафиксированы в нескольких памятниках. Большинство совершено в периферийных ямах небольшого размера, лишь в памятнике Лисьи Горы погребение детей приурочено к совершенному под одиночным менгиром погребению женщины. Погребенные дети все младенческого либо раннего (до 4-х лет) возраста. Замечательно то, что умершим придано положение «в позе объятия», характерное для взрослых погребений, но при этом в могиле нет никакого особо богатого инвентаря или украшений, как это свойственно взрослым погребениям. Положение погребенных на правом и левом боках лицом друг к другу, очевидно, призвано обозначить их антитезу (в мифологических представлениях близнецы, как правило, являются воплощенными противоположностями друг друга и в то же время символизируют две половины одного целого). Сходство положения погребенных со взрослыми погребениями «в позе объятия» отсылает нас также к древним представлениям об инцесте мифологических близнецов (Абрамян, 1979; 1991).

[54] Достоверно установить то, что погребенные являлись близнецами, невозможно, но все же одинаковый возраст и размер тел погребенных заставляет думать, что это так.

Замечательным в этом плане является погребение, совершенное под одиночным менгиром Лисьи Горы (Петров, приложение). Уже само положение погребения, совершенного вне пределов какого-либо некрополя, под одиночным менгиром, стоящим рядом с поселением эпохи бронзы, делает его явлением неординарным. В погребении находились останки молодой женщины и двух младенцев-близнецов, лежащих перед ней в позе объятия. Возможно, что женщина умерла родами, одновременно с рожденными ею детьми, однако необычное положение этого погребения говорит о значении, которое придавалось ему в древности. Женщина и дети как бы воплощают в себе образ Богини и ее детей-близнецов.

8. Жертвоприношения детенышей-близнецов животных, зафиксированные в могильниках, также имеют ряд особенностей:
- Прежде всего, в отличие от моделированных жертвенных комплексов с парной символикой, они совершенно несамостоятельны, т. е. являются частью больших жертвенных комплексов, куда кроме них входят другие животные (7 особей животных, среди них 2 ягненка-близнеца в п. 13 мог. к. 25 Большекараганский; 12 особей, среди них 2 ягненка и 2 теленка-близнеца в п. 33 мог. Степное 7; 8 особей животных, среди них 2 теленка-близнеца в п. 27 мог. Степное 7; 4 особи животных, среди них 2 теленка-близнеца в п. 15 мог. Степное 7 и т. д.).
 - По материалам жертвенных комплексов могильника Степное 7, где большинство детенышей являются близнецами, можно констатировать, что, по крайней мере, на этом памятнике для принесения в жертву детенышей отбирали преимущественно близнецов.
 - Положение близнецов в жертвенниках также подчеркивает их антитезу, но отличается от выражения оппозиции в «позе объятий» человеческих погребений: детеныши-близнецы в жертвенниках положены либо «валетом», либо задними частями друг к другу, головами в разные стороны.

Итальянский исследователь К. Гротанелли, проанализировав древнейшие индоевропейские близнечные мифы, пришел к выводу о том, что образ Божественных Близнецов в представлении индоевропейцев тесно связан с образом Богини, зачастую



Рис. 89. Парные жертвоприношения лошадей в некрополях эпохи бронзы: 1 – мог. Графские Развалины, к. 15; 2 – мог. Берлик, к. 1; 3 – СМ, п. 19 (по: Зданович, Генинг, Зданович, 1992, рис. 90.3); 4 – мог. Кривое Озеро, 9, п. 1 (по: Виноградов, 2003)



Рис. 90. Парные захоронения одновозрастных детей в «позе объятия» из могильников бронзового века: 1 – мог. Тасты-Бутак 1, огр. 2 (по: Сорокин, 1962, табл. 1); 2 – мог. Икпень, п. 7 (по: Ткачев, 2002а, рис. 104); 3 – мог. Солончанка 16 к. 3, п. 5 (раскопки Т. С. Малютиной)

они являются ее детьми. Поскольку образ близнецов воплощает в себе единство и борьбу противоположных начал, многие мифы о близнецах построены на мотиве противостояния враждующих сил. В мифах, где действует Великая Богиня, близнецы обычно помогают ей в борьбе с мужским персонажем. По мнению исследователей, в этих мифах отразился конфликт не только женского и мужского начал, но и зародившийся в процессе развития общества конфликт царской и жреческой власти, воина и землепашца (Grottanelli, 1986, p. 151).

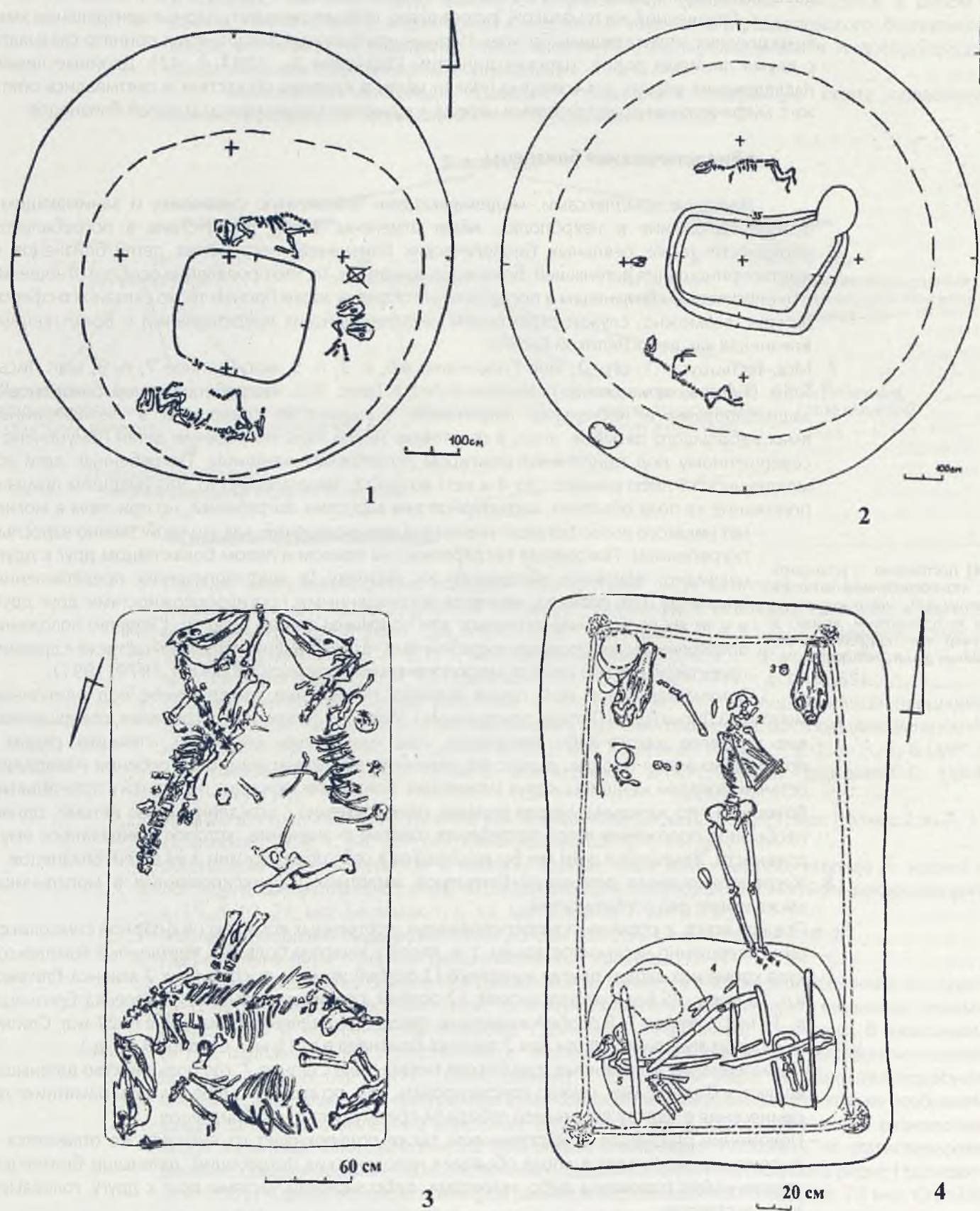
Вполне вероятно, что истоки этого конфликта имеют место уже в синташтинское время. Появление укрепленных поселений аркаимского типа, погребения воинов-колесничих указывают на зарождение государственной власти, рост значения воинского сословия, возможно, усиление мужского начала в культуре. Эти явления могли вступать в противоречие с женским началом, проявления которого, очевидно, были сильны в религии, духовной власти. Возможно, с дальнейшим усилением мужского начала в культуре связано и исчезновение ярких проявлений женских культов в обрядах алакульских племен, о котором упоминалось выше.

Приведенные факты свидетельствуют о том, что образ женщины играл определенную роль в религиозных представлениях племен эпохи бронзы, вполне очевидно, что женская

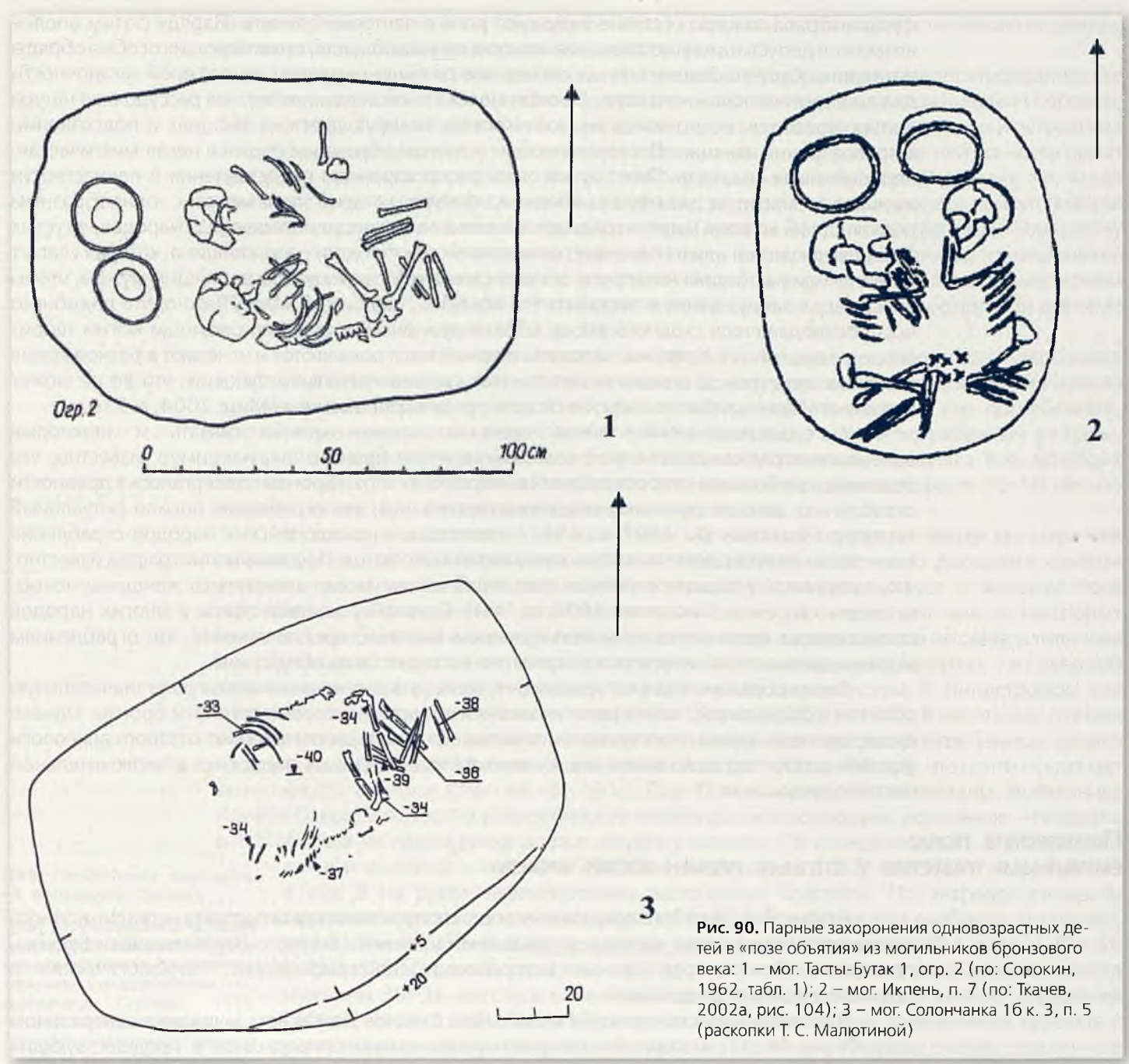
фигура играла важную (если не ведущую) роль в пантеоне божеств. Наряду с этим вполне возможно допустить и существование женских тайных обществ, практикующих особые обряды и ритуалы. Существование тайных союзов всегда было окружено атмосферой загадочности для лиц противоположного пола. В особенности это касается мужчин, чья рассудочная натура всегда стремится, но до конца не может понять базирующееся на эмоциях и подсознании мировоззрение женщин. Поэтому в любом женском образе им видится некая мистическая, непостижимая сущность. Поэтому же столь распространены представления о причастности женщин к магии и ведовству. «Ведьма, фигура которой появляется с однообразным постоянством во всем мире – среди цивилизованных и нецивилизованных народов, в густых зарослях джунглей или на перекрестках европейских городов, – это женщина, которая улетает на метле или на ободранном пруте, оставив свою пустую кожу рядом со спящим мужем, чтобы ввести его в заблуждение и заставить его поверить, что она на месте. Важно, что подобного воспроизводящегося сходного всюду образа мужчины, который при помощи магии творит зло, – не существует. Колдуны, чародеи и черные маги появляются и исчезают в разное время в разных культурах, а ведьма остается – как символ настолько глубокий, что ее не может развенчать даже наиболее энергичное культурное воображение» (Мид, 2004, с. 216).

С существованиями тайных женских союзов можно связать и некоторые археологические свидетельства с памятников эпохи бронзы. Так, например, известно, что подавляющее большинство погребений в некрополях эпохи бронзы подвергалось в древности ограблению; многие признаки свидетельствуют о том, что ограбления носили ритуальный характер (Зданович Д., 1997, с. 65). У некоторых индоевропейских народов ограбление могил связывается с деятельностью женских тайных союзов. По данным этнографии известно, что, например, у таджиков ритуальным ограблением могил занимались женщины ночью, в тайне от мужчин (Писарчик, 1976, с. 160). Поскольку женская сфера у многих народов семиотически связывается со смертью, миром мертвых, предположение, что ограблением могил в древности занимались женщины, не выглядит столь абсурдным.

Таким образом, вполне очевидно, что женщина и женское начало играли значительную роль как в социальной, так и в религиозной жизни древних сообществ эпохи бронзы. Однако существует еще один аспект проявления женского начала, исследованию которого археологи уделяли до сих пор мало внимания. О нем хотелось бы сказать подробнее в заключительной части исследования.

Психология пола:

РИТУАЛЬНАЯ ТРАВЕСТИЯ У СТЕПНЫХ ПЛЕМЕН ЭПОХИ БРОНЗЫ

В данной части работы представлена попытка трактовки одного аспекта нетрадиционного использования женского костюма и украшений у племен степного Зауралья эпохи бронзы, применяя и синтезируя данные исторических, этнографических, психологических и психиатрических исследований.

В погребальном комплексе 4 могильника Степное 7 в Южном Зауралье в центральном погребении № 17, материалы которого неоднократно приводились в предшествующих главах, было обнаружено захоронение трех человек (рис. 32; фото 23). По положению скелетов, которые сохранили сравнительно анатомический порядок, а также наличию сопутствующих артефактов можно реконструировать особенности погребального обряда, в частности, способы укладывания умерших людей и элементы их одеяния.

Человек, уложенный вытянуто на правом боку (костяк А), был одет в богатый женский костюм, изобилующий металлическими украшениями. Рядом, справа, несколько скорченно на левом боку был уложен другой человек (костяк Б), одежда которого не содержала металлических украшений. Более того, ему не соответствует, как кажется, ни один из многочисленных предметов сопроводительного инвентаря. Руки его были согнуты так, что кисти располагались перед лицом. Руки первого человека (костяк А), напротив, обнимали уложенного справа человека в области груди. Можно говорить, что эти два человека были уложены друг к другу лицом к лицу, в «позе объятий», о значении которой немало сказано выше. За затылочной костью черепа второго погребенного располагался ритуальный бронзовый топор, лезвием направленный к затылку. Возможно, его топориче было зажато в кистях первого погребенного. Третий погребенный (костяк В) лежал невдалеке, слева от пары, на левом боку, лицом к остальным погребенным. Его наряд включал в себя некоторые украшения, но, безусловно, уступал по богатству убранства костюму первого погребенного.

Таким образом, по исключительному богатству костюма и особенному положению индивиду «А» явно была отведена центральная роль в ритуале.

В традиционной советской археологии подобные захоронения интерпретировались как погребения мужчин с насильственно умерщвленными женами или наложницами (Сорокин, 1962, с. 108). Лишь не так давно было отмечено, что в некоторых синташтинских и петровских погребениях не мужчине, а женщине принадлежит «главная» роль, при ней же часто лежат предметы престижа и символы власти, например каменные булавы. В случаях же, когда каменные булавы сопровождали костяки мужчин, среди остального инвентаря присутствовали предметы, связанные с женской сферой, – кольца, пряжки. Это дало основания Д. Г. Здановичу предположить, что в некрополях степных культур эпохи средней бронзы существовали погребения лиц, функции которых в религии были связаны с ритуальным травестизмом (Зданович Д., 1997, с. 54–56). Это предположение было поддержано некоторыми другими исследователями (Dryomov, 2002, p. 306).

В случае с погребением могильника Степное 7 активная роль «женского» персонажа и пассивная «мужского» совершенно очевидны. Однако удивление исследователей вызвало то, что после антропологической обработки материала^[55] оказалось, что погребенный, одетый в женское платье, скорее всего, являлся юношей, а второй погребенный из пары, лежавший в «мужской» позе на левом боку и лишенный украшений, – девушка. Возраст обоих погребенных – 15–17 лет. Третий индивид определен как женщина в возрасте 35–50 лет, что вполне соответствует ее положению и наличию украшений.

К сожалению, далеко не все материалы могильников предоставляются для изучения антропологам, что исключает достоверность определений пола, часто дающихся самими авторами раскопок по принципу: наличие украшений свидетельствует о женском поле погребенного. Проведенные сопоставления показали, что несоответствие в некоторых могилах погребального инвентаря полу умершего – вещь не редкая, если не сказать типичная для памятников синташтинско-петровского круга. Так, на могильнике Бестамак 1 в Северном Казахстане в ряде случаев индивиды, определенные антропологом Р. Линдстромом как мужчины, имели при себе женские украшения (Logvin, 2002, p. 194). В некоторых случаях можно сомневаться в правильности определений ввиду юного возраста погребенных, однако индивид из погребения 21 имел весьма пожилой возраст (более 50 лет), что почти исключает возможность ошибки (там же, p. 191). Еще более интересны материалы могильника Кривое Озеро. В п. 1 к. 10 у погребенного индивида зафиксированы украшения – подвеска в 1,5 оборота на левом виске и клык-амулет у затылка. По определениям Г. В. Рыкушиной

данный индивид – мужчина 25–30 лет (Рыкушина, 2003, с. 351). У погребенного в яме 3 на руках зафиксированы желобчатые браслеты. По антропологическим определениям это мужчина в возрасте 50–55 лет, причем, что особенно интересно, со следами выраженных гормональных нарушений (Рыкушина, 2003, с. 352). В п. 36 к. 7 мог. Танаберген 2, ограбленном в древности, были зафиксированы кости скелета мужчины 30–36 лет с остатками окислов на фалангах пальцев и мелкие украшения (Ткачев, 2007, с. 46). Таким образом, если в одном случае определение субъекта с украшениями как мужчины может считаться ошибкой, то определения, сделанные для трех разных памятников разными специалистами-антропологами, выражают явную тенденцию.

При выявлении главенствующей роли «женского» персонажа погребений «в позе объятия», особого статуса подобных погребений, проявляющегося как в их расположении, так и в наличии предметов престижа среди погребального инвентаря, было высказано предположение о существовании в синташтинском обществе института женщин-жриц и их высокой роли в обществе, а также существовании ритуальной травестии (Зданович Д., 1997, с. 54). В свете новых данных можно довольно уверенно говорить о существовании в синташтинское и петровское время ритуальной травестии и высокой роли «жрецов»-мужчин, переодетых в женское платье.

В связи с этим можно вспомнить примеры несоответствия погребального инвентаря полу погребенных в других культурах эпохи бронзы. Например, В. В. Цимиданов отмечает, что пряслица, являясь предметом женской сферы, в некоторых погребениях срубной и черняховской культур находятся при мужских костяках. Как считает автор, пряслица в данном контексте являлись предметами ритуальными^[56]. Веретено в индоевропейской мифологической традиции является медиатором между миром мертвых и миром живых (в пример можно привести

[55] Определения выполнены А. Хохловым (г. Самара).

[56] То, что пряслица на памятниках часто находятся в ритуальном контексте, отмечается и другими исследователями (см., например: Сериков, 1996, с. 35). Можно с большой уверенностью говорить о том, что вообще все предметы погребального инвентаря в могилах выступают не в своей профанной, бытовой роли, а имеют сакральное значение, поэтому, как правило, и не удачны бывают попытки определить по набору инвентаря профессиональную принадлежность погребенных. Т. А. Синюк и И. А. Козмирчук отмечают специфическую роль шильев в погребальном обряде племен эпохи бронзы: шилья встречаются в погребениях с особыми обрядовыми признаками и необычным составом инвентаря и по некоторым предположениям могли использоваться при татуировке и обрядах инициации (Синюк, 1996, с. 300–301; Синюк, Козмирчук, 1995, с. 69).

известный миф о Тесее и нити Ариадны, сказки индоевропейских народов)^[57]. Находки пряслиц отмечены и в святилищах эпохи бронзы (Цимиданов, 1999, с. 225–226). Таким образом, являясь предметом женской сферы и в то же время предметом ритуала, пряслица находятся у погребенных мужского пола. Интересно, что при юноше из погребения 17 мог. Степное 7, одетом в женский костюм, также находилось костяное пряслице. Неординарность данного погребения, выражающаяся как в положении погребенных, их одежде, так и в наборе погребального инвентаря, позволяет с большой долей уверенности отнести его к погребениям жрецов, связанных со сферой отправления культов.

Подчеркивая различие мужского и женского начала в культуре, исследователи редко касаются тех сфер, где они соприкасаются и взаимодействуют. Между тем данный аспект имеет огромное значение для понимания сути того, что называется человеческой цивилизацией.

К сожалению, феномены травестизма исследуются на данный момент лишь применительно к современному обществу. Нам известно лишь несколько попыток рассмотреть данные явления не только с точки зрения современной психологии, но и в исторической ретроспективе. Между тем это не столь редкое в традиционных обществах явление заслуживает внимания.

Как известно, ритуальная травестия, то есть временное или постоянное переодевание в одежду лиц противоположного пола с целью совершения обрядовых и ритуальных действий, зафиксирована этнографией у многих народов Африки, Австралии, Азии и Америки (см., например: Тэрнер, 1989, с. 173; Максимов, 1997а, с. 217–235; Фреймарк, 1990, с. 27–36; Абрамян, 1991, с. 109–132). Так, например, у племен ндембу и талленси (Сев. Гана) существовал обряд символического брака между вождем и верховным жрецом, которые изображались как муж и жена. Этот обряд символизировал союз жреческой и верховной власти и практиковался каждый раз при смене вождя (Тэрнер, 1989, с. 173).

Известны у некоторых народов также и факты культивирования некоего сословия мужчино-женщин или жено-мужчин. Например, в японском театре Кабуки, где все роли исполняются мужчинами, для исполнения женских ролей специально отбирают мальчиков, которых с раннего возраста в специальных школах обучают не только одеваться и двигаться по-женски, но и думать, как женщины. В Китае и Японии традиционная мужская проституция была тесно связана с некоторыми сферами искусства. По свидетельству Г. Карша, «в Пекине конца XIX-го века театр представлял не только храм искусства, но и питательную среду для мужской проституции».

Геродот сообщает о существовании у скифов женоподобных мужчин-прорицателей – энареев, которые утверждали, что искусство прорицания им дала сама Афродита (Балонов, 1991, с. 136). Существование элементов травестии в евразийских степях, раннем железном веке подтверждается археологическими данными. Так, в могильниках новониковского типа, соотносимых исследователями с праболгарским этносом, известны единичные находки мужских погребений, которые кроме мужского инвентаря имели и женские украшения (Сташенков, 2001, с. 143). Известно, что мужчины-травеститы принимали участие

в обрядах и в храме Афродиты в Афинах. В Греции ритуальная травестия широко практиковалась также в культе фригийской богини Кибелы. По преданию возлюбленный Кибелы – прекрасный юноша-пастух Аттис разлюбил богиню и решил жениться на смертной. Тогда богиня, явившись на свадьбу, наслала на него безумие, в припадке которого юноша бежал в горы, оскотил себя и умер. В его честь все служители Кибелы – корибанты – подвергались обязательному оскотлению. В Рим культ Кибелы проник в III в. до н. э. и слился с культом местной богини Опис (Ботвинник, Коган и др., 1985, с. 74).

А. Н. Максимовым в его работе начала XX века (1912 г.) были собраны многочисленные сведения этнографов о существовании у народов Сибири (чукчей, коряков, камчадалов и др.) института коекчукчей – мужчин, которые одевались и вели себя, как женщины (Максимов, 1997а, с. 217–234). Сведения эти разнообразны и интересны. Коекчукчи вступали в брак с мужчинами наряду с обычными женщинами, в хозяйстве исполняли обычные женские обязанности. Их положение было официально признано обществом, иметь подобную жену вместо обычной женщины считалось большой честью. Коекчукчей уважали и даже боялись, так как считалось, что они наделены особыми способностями, в частности, к прорицанию и общению с духами предков. Как пишет автор исследования, «превращение пола всегда происходит по

[57] В религиозных представлениях овца как жертвенное животное рассматривается двойко. Существуют кровавые способы жертвоприношения, когда в жертву приносится тело животного, и бескровные способы, когда в жертву приносится шерсть. По данным лингвистики индоевропейские термины «овца», «овцеводство», «шерсть» связываются с представлениями о богине нижнего мира. Выявляются также представления о «прядении шерсти» как символе судьбы. Например, в германских диалектах понятия «прядение» и «судьба», «удача», «богатство» идентичны (Гамкрелидзе, Иванов, 1984, с. 581–582).

приказанию духов – кэлэ и обыкновенно в тот критический период пробуждения половой зрелости, когда вообще появляются впервые позывы шаманистического вдохновения» (там же, с. 219). Известны, однако, случаи, когда родители сами стремились воспитать ребенка в подобном духе, чувствуя в нем некоторые задатки или желая ему лучшей участи по причине высокого положения в обществе подобных субъектов.

Очень интересны данные по исследованию современного кастового общества Индии. В работе С.И.Рыжаковой «Третий пол (hidjra) в индийской культуре» (Рыжакова, 2001) описывается одна из неприкасаемых каст (хиджра), в которую входят люди с измененным половым поведением – гермафродиты, бисексуалы, кастраты, трансвеститы, гомосексуалисты, а также некоторое количество людей без подобных отклонений, но связанных своей деятельностью с ними (например, музыканты, аккомпанирующие при ритуальных танцах). Несмотря на низкое социальное положение, хиджра пользуются большим уважением и вызывают страх у населения. Каста пополняется как за счет вновь иницилируемых взрослых людей, так и за счет детей, рождающихся с патологией половых органов, которых хиджра отыскивают в роддомах и семьях. Автор исследования отмечает, что родители подобного ребенка не могут отказаться от передачи его на воспитание хиджра, так как считается, что жизнь ребенка будет посвящена богу, кроме того, родители страшатся навлечь на себя гнев хиджра. В обществе считается, что представителям этой касты вообще нельзя отказывать в просьбах (в связи с этим очень эффективным оказалось решение индийского правительства о привлечении хиджра к сбору налогов). Традиционным занятием хиджра является исполнение ритуальных танцев в рамках обрядов жизненного цикла. Их выступления носят отчетливую символику плодородия. Однако у населения они стяжали славу колдунов и пророков. Даже русский ученый, подруга автора исследования, инструктируя ее о поведении в городе, говорила ей: «Будь осторожней с ними! Эти люди действительно обладают магическими способностями». Объясняя этот факт, она сказала, что, видимо, человек, обиженный природой, получает от нее особые возможности в качестве компенсации. Происхождение касты хиджра очень древнее, но на основании того, что упоминания о ней отсутствуют в ведической литературе и впервые встречаются лишь в «Махабхарате», автор делает вывод о ее неарийских корнях. Мы, в свою очередь, можем поспорить с этим, имея в качестве доказательства многочисленные примеры травестики в древних индоевропейских обществах.

Общеизвестен факт, что часто сибирские шаманы во время камлания переодевались в платья противоположного пола. Объяснялось это тем, что во время камлания в шамана вселяется дух предка противоположного пола. Факты превращения пола во множестве зафиксированы, по сведениям А. Н. Максимова, также и у индейских племен обеих Америк (там же, с. 225–230).

Некоторые исследователи склонны объяснять факты ритуальной травестики чувством соперничества полов, стремлением проникнуть в тайны противоположного пола (Абрамян, 1991, с. 109–132). Маргарэт Мид считает, что тяготение к своему полу заложено в любом человеке^[58] и развивается в зависимости от того, насколько это допускается нормами той или иной культуры. «Племя маринд-аним (Новая Гвинея) – пишет автор, – довело до крайности опасение, что гетеросексуальная активность для мужчин и женщин никогда не будет достаточно приятной, чтобы они ей предавались. Молодые мужчины маринд-аним проходят период высокоритуализированных гомосексуальных отношений, и потом, во время ритуала, который готовит большую группу юношей к посвящению в мужчины, приносят в жертву мужчину и женщину, сплетенных в объятии, – их бросают в яму и убивают в качестве необходимой жертвы^[59]» (Мид, 2004, с. 213). Однако общим для всех культур является то, что с лицами «превращенного пола» и травестией, как правило, связаны представления о магических способностях, общении с духами, прорицании.

В этой связи интересно исследование, посвященное культу богини Весты в римском обществе, проведенное М. Бирд. «Она показала, что положение весталки одновременно связано в три статуса – женским, девственным и мужским. Признаком мужского статуса является то, что весталку, как и должностное лицо – мужчину, сопровождал ликтор, и юридические привилегии весталок (то, что жрица могла давать свидетельские показания в суде). Таким образом, статус весталок является неопределенным, что связано с идеей медиации, посредничества. М. Бирд опирается на теорию Мэри Дуглас, согласно которой «если существа или вещи являются «промежуточными», т. е. находятся как бы вне категорий, которые мы обычно используем, чтобы структурировать окружающий нас мир, или несут характеристики

[58] Утверждая это, исследователь основывается, в числе прочих данных, на знаменитом «отчете Кинси» – демографическом отчете, опубликованном в 1948 году, который содержал, в частности, утверждение, что каждый третий мужчина в США испытывал оргазм при гомосексуальных отношениях (Мид, 2004, с. 13).

[59] Оставим за автором интерпретацию этого ритуального действия, но хочется отметить, как схож этот обряд по внешнему виду с погребениями «в позе объятия» эпохи бронзы евразийских степей!

более чем одной категории, то они рассматриваются в традиционных обществах как особенно могущественные и священные или опасные»; и более того, существо-посредник может составлять центр религиозной культовой практики» (Смирнова О. П., 2003, с. 37).

Интересно, что, как в древних и традиционных обществах, лицам «превращенного пола» в современной культуре также приписываются способности к прорицанию и общению с духами. В этой связи приведем следующий пример. В исследовании конца XIX века «Оккультизм и сексуальность» психолог Макс Фреймарк связывает воедино несколько фактов: 1) для занятия жреческой и шаманистической деятельностью многие народы считали необходимой «некоторую степень умопомешательства», экзальтации; 2) так как при современном автору состоянии психиатрии гомосексуализм считался психической болезнью, он приводит тут же многочисленные сведения о ритуальной травести у многих народов, от древней Греции до современных примитивных племен. Здесь же, основываясь на личных контактах и свидетельствах очевидцев, он утверждает, что большинство известных медиумов и спиритов, пользовавшихся в то время огромной популярностью в обществе (как мужчин, так и женщин), имеют нетрадиционную сексуальную ориентацию (Фреймарк, 1990, с. 27–30).

Сопоставив приведенные факты и основываясь на древнейшем опыте человечества, позволим себе утверждать, что гомосексуальная ориентация и способность к впадению в медиумический транс, «прорицанию» являются до некоторой степени взаимосвязанными или взаимообусловленными вещами. Нельзя, однако, с точностью сказать, какая из них является первичной, а какая вторичной.

Попытаемся объяснить явление ритуальной травести и почитания в традиционных культурах лиц с гомосексуальной ориентацией с привлечением данных современной психиатрии и психологии.

По данным современной нейропсихологии мозг, а также органы восприятия (строение глаза, распределение нервных окончаний в коже и пр.) мужчин и женщин значительно различаются по своим функциям и строению, следствием чего являются различия в ориентации в пространстве, способе восприятия и анализа информации, логике, математических способностях и т. д. (Пиз А., Пиз Б., 2000). Таким образом, существование «мужского» и «женского» ума – не миф, а научный факт. Большинство людей обладает образом мышления, соответствующим своему полу, однако, как известно, существуют женщины «с мужскими мозгами» и наоборот. Формирование способа мышления, как и формирование полового поведения и вторичных половых признаков, связано с наличием в организме мужских и женских гормонов. В первые недели после зачатия зародыш получает несколько порций гормонов своего пола, в различное время влияющих на формирование мозга и половых признаков. При недополучении своего гормона в процессе формирования организма зародыша возникают феминизированные мужчины и маскулинные женщины (в том числе с гомосексуальными и лесбийскими наклонностями). При дефиците своего гормона или переизбытке чужого в процессе формирования мозга возникают женщины и мужчины, сочетающие в своем мышлении способности и свойства своего и противоположного пола. Таким образом, от количества и сбалансированности гормонов зависит не только внешний вид и сексуальная ориентация, но и образ мышления человека. Гормональный фон может нарушаться и после рождения, в процессе жизни, вследствие различных болезней, как побочный эффект принятия некоторых лекарств. Тогда изменяется не только внешний вид человека, но и его поведение, образ мышления (Лебединская, 1969, с. 5–14).

В работе психолога середины XX века Э. Кречмера «Гениальные люди», посвященной анализу природы гениальности, автор утверждает, что гениальность присуща исключительно мужчинам, те же немногие женщины, которые имеют некоторый талант, по своему образу мышления, поведения и внешнему виду в большой степени маскулины или подражают мужчинам (Кречмер, 1999, с. 152–167). Это утверждение действительно имеет некоторые основания. Можно вспомнить многих талантливых женщин, начиная с Сапфо, Жанны Д'Арк, «кавалерист-девицы» Надежды Дуровой, которые в своем творчестве, образе мысли и облике уподоблялись мужчинам. В воспоминаниях фрейлины императорского двора А. Ф. Тютчевой, например, звучит фраза, оценивающая интеллект императрицы Екатерины II: «Екатерина II была не столько умной женщиной, сколько гениальным мужчиной...» (Тютчева, 1990, с. 99). О преобладании мужского стиля в женском творчестве свидетельствуют современные постмодернистские исследования (см., например: Пушкирева, 2001, с. 31–

40). По представлениям современных философов и литературоведов существуют мужские и женские каноны восприятия и отражения мира и, следовательно, «мужской» и «женский» языки, однако, по словам философа-феминистки Хелен Сиксу, «подавляющее большинство женщин пишет по мужским правилам...» (Пушкарева, 2001, с. 34).

В то же время в уже упомянутой работе Кречмера, где он сопоставляет степень талантливости с типом строения тела и темпераментом, разделяя всех людей на атлетический, пикнический и лептосомный типы, подчеркивается, что гениями никогда не бывают люди с атлетическим строением тела, то есть представляющие собой идеал мужественности. В этой связи следует предположить, что и у мужчин талант или гениальность связаны с наличием некоторых «женских» черт облика и мышления. То есть у человека вообще талантливость основывается на сочетании черт обоих полов, очевидно, обеспечивающем большую разносторонность, оригинальность и всеохватность восприятия мира (что проявляется как в образе мышления, так отчасти и во внешнем облике). Не случайно со времен Платона существует идеал Андрогина, идеального существа, сочетающего в себе мужчину и женщину, что касается, видимо, не только физиологии, но и рассудка. По мнению Платона, именно мужчины и женщины с гомосексуальной и лесбийской ориентацией являются самыми талантливыми представителями человеческого рода (Платон: Пир, 191e–192b). Интересно замечание по поводу творчества Леонардо Да Винчи в недавнем бестселлере Дэна Брауна «Код Да Винчи» – герой романа отмечает, что на картине «Мона Лиза» изображено существо, соединяющее в себе черты как женщины, так и мужчины, и объясняет это так: «Да Винчи старался найти баланс между мужским и женским началами. Верил, что душу человека можно считать просвещенной лишь тогда, когда в ней счастливо уживаются оба начала» (Браун, 2005, с. 146). Очевидно, что сопоставление наличия во внешности, характере и склонностях черт другого пола с умственными способностями человека наводило на размышления людей еще с глубокой древности.

В подтверждение наблюдений приведем данные психиатрических исследований детей с патологией полового созревания, представленные в монографии К. С. Лебединской (1969). Так, например, дети с ускоренным половым созреванием церебрального генеза (т. е. являющимся следствием перенесенных болезней, оказавших влияние на формирование центральной нервной системы), обнаруживающие переизбыток гормонов своего пола, как правило, характеризуются низким уровнем интеллекта, отсутствием талантов. Девочки, в частности, очень рано начинают интересоваться либо вопросами пола, либо домашним хозяйством, воспитанием детей, не проявляют никакого интереса к учебе, не имеют других увлечений (Лебединская К. С., 1969, с. 34–72). С другой стороны, дети с нарушенным гормональным фоном, при котором часто проявляются физические признаки, присущие противоположному полу, и в некоторых случаях не всегда возможно правильно определить пол индивида^[60], характеризуются высоким уровнем интеллекта, наличием многих талантов и способностей (Лебединская, 1969, с. 109–149).

[60] Приведены случаи, когда паспортный пол человека менялся несколько раз на протяжении жизни.

Приведенные в работе А. Н. Максимова результаты физиологического обследования лиц «превращенного пола» у народов Сибири и Америки свидетельствуют, что большинство из них страдали именно нарушением гормонального фона (у мужчин отмечалось недоразвитие половых органов, отсутствие бороды и волос на теле) (Максимов, 1997а, с. 25–30). По наблюдениям А. Хохлова юноша из погребения 17 могильника Степное 7 имел очень грацильные пропорции тела, неразвитую мускулатуру, как будто всю жизнь воспитывался в изолированном помещении, а наличие гормональных нарушений у погребенного из п. 3 к. 10 мог. Кривое Озеро настолько явное, что это отразилось на скелете.

Приведенные выше наблюдения наталкивают на вывод о том, что уровень развития, наличие талантов у человека связаны с совмещением мужского и женского начала, проявляющегося пусть не всегда во внешнем облике или сексуальной ориентации, но обязательно в образе мышления. Скорее всего, двигателями человеческой культуры являлись не типичные представители своего пола (женственные хозяйственные блондинки и атлетического типа мужчины), а люди, имеющие нетипичный образ мысли и поведения. В этом случае ритуальную травестию в традиционных обществах можно понимать не просто как результат соперничества полов (Абрамян, 1991, с. 109–132), а как подсознательное понимание андрогинной сути человечества. И в том числе нельзя не допустить выдающихся духовных качеств некоторых представителей «превращенного пола», великих шаманов, прорицателей и духовных лидеров.



Фото 21. Мог. Каменный Под. к 2 п. 1.
Вторичное погребение женщины со сломанной золотой подвеской



Фото 22. Сосуд из детского погребения 52 мог. Степное 7
с отпечатками детских ногтев



Фото 23. Мог. Степное 7, п. 17.
Погребения в «позе объятия» в синташтинской и петровской культурах воплощают в себе символику «священного брака» и часто сопровождаются богатым погребальным инвентарем

С. 163: **Фото 24.** Мог. Степное 7. Яма 79.
Жертвенный комплекс «корова + бык»,
воплощающий парную символику в обрядах жертвоприношения





ЖЕНСКОЕ НАЧАЛО В СТЕПНЫХ КУЛЬТУРАХ...

[163]

ЖЕНСКИЙ КОСТЯК ЭПОХИ БРОНЗЫ КАК «ТЕКСТ»

ЗАКЛЮЧЕНИЕ

Проведенное нами исследование является первой попыткой реконструкции общего облика женского костюма эпохи бронзы Урала и Казахстана и прочтения его как текста, в котором заложена информация не только об эстетических представлениях древнего населения, но и о положении женщины в обществе, ее социальном и религиозном статусе.

Исследование носило ступенчатый характер – от анализа отдельных мелких элементов и составляющих костюма, через попытку реконструкции общих принципов его построения, до выхода на семантику костюма, отраженную в нем информацию об обрядах, религиозных представлениях, обществе эпохи бронзы.

Предложенная типология отдельных украшений и их комплексов позволила сравнить распространение этих элементов костюма в трех археологических культурах – синташтинской, петровской и алакульской, являющихся базовыми для исследования и представляющих, как признается большинством археологов, хронологически последовательную линию развития одной общности, а также представить схему развития некоторых видов.

Исследование костюмных комплексов и принципов их построения позволило выявить общие и отличные черты синташтинского, петровского и алакульского костюмов. В качестве общей черты можно выделить единство базового комплекса украшений: большинство их видов зафиксировано на всех трех типах памятников. Судя по останкам костюмных комплексов общими для всех культур были принципы кроя и состав одежды, а также некоторые стилистические принципы компоновки украшений. В качестве основной погребальной одежды реконструируется головной убор, рубаха и штаны. Главными и практически обязательными категориями украшений в костюме являлись украшения рук и головы. Асимметрия расположения украшений в костюмах также является общей стилистической чертой, исходящей из мировосприятия и религиозных представлений древних (в частности, представления о разном семантическом статусе отдельных частей тела).

В то же время ярко проявляются и различия костюмов. Здесь на первый план выступает общность черт петровского и алакульского костюма и их отличия от синташтинского. Так, отмечается, что количество украшений в синташтинских погребениях в несколько раз меньше, чем в петровских и алакульских. Меньшим является как число украшений, входящих в состав одного костюма, так и количество видов. Синташтинская культура не имеет своих оригинальных, присущих только ей типов украшений, тогда как в петровской и еще в большей степени в алакульской культурах появляются украшения, служащие «визитной карточкой» культурной принадлежности памятника – крестовидные подвески, браслеты с однонаправленными спиральными окончаниями, лицевые подвески и пр. Выявляются и стилистические различия. Находки сложных комплексов украшений, представляющих отдельные части костюма (накосные украшения, лицевые подвески, нагрудники), для синташтинских памятников являются редкостью и исключением, тогда как они очень характерны для петровских и алакульских комплексов. В качестве третьей по частоте встречаемости категории украшений в синташтинском костюме отмечаются украшения шеи, а в петровском и алакульском костюме – украшения ног. Наиболее полные комплекты украшений, отличающие женский костюм от детского, позволяют выделить и предполагаемый возраст социализации девочек, который в синташтинской культуре соответствует 10–11, а в петровской и алакульской 6–8 годам. Таким образом, если рассматривать синташтинский, петровский и алакульский костюмы как генетическую линию развития, несомненно, придется констатировать проявляющуюся на поздних этапах тенденцию к увеличению пышности костюма, росту в нем числа декоративных элементов.

Если же рассматривать костюм в контексте погребального обряда, то общие черты, напротив, обнаруживаются у синташтинских и петровских комплексов. Так, в данных культурах фиксируется определенное число женских погребений, по положению которых в могильниках, составу инвентаря, включающего предметы престижа, можно говорить о высоком статусе погребенных, их принадлежности к культовой сфере, очевидно, высоком социальном положении. Как правило, женщины из таких погребений выделялись и по богатству украшений костюма. В алакульских комплексах, напротив, богатство украшений, как правило, не свидетельствовало об особом социальном статусе. Для алакульского погребального обряда в целом характерна большая стандартизация, и богатые украшения сопровождают большинство женских погребений, в остальном не имеющих оригинальных черт. В синташтинской и петровской культурах зафиксировано также несколько мужских

погребений с украшениями и предметами женской сферы. Из этого можно сделать вывод, что, весьма вероятно, в религиозной жизни данного общества имели место проявления ритуальной травести. Судя по сведениям о других индоевропейских народах, подобные явления часто связываются с культами женского божества.

Перечисленные различия, как в costume, так и в погребальном обряде, наводят на мысль о том, что статус женского начала в древнем обществе претерпел некоторые изменения, начиная от «синташты» и заканчивая «алакулем». Возможно, наличие погребений с особым статусом свидетельствует об изначально более высоком положении женщины в обществе, скорее всего, в связи с большой ролью женского начала в религиозных представлениях. В алакульской культуре отсутствие таких погребений при общем богатстве костюмов свидетельствует о понижении статуса женщины и сведении роли костюма к декоративной, «украшательской» функции. В этом смысле петровский этап представляется нам своеобразным «пиком» развития женской субкультуры, когда особое положение женщины подчеркивается богатством ее костюма, разнообразие погребальных обрядов совпадает с наибольшим разнообразием типов и видов женских украшений.

Для того чтобы подтвердить или опровергнуть сделанные выводы, расширить сведения о женской субкультуре эпохи бронзы, естественно, необходимы дополнительные исследования, включающие в себя статистическую и аналитическую обработку данных мужского, женского и детского погребальных обрядов, дальнейшее изучение семантики жертвенных комплексов и т.д. Костюм как источник в этом плане, на наш взгляд, также себя не исчерпал. Ежегодно появляются, вводятся в научный оборот новые сведения, расширяющие наши представления о материальной культуре и обрядности населения эпохи бронзы. Остается надеяться, что начатое нами исследование в дальнейшем получит свое продолжение.



**СПИСОК ПАМЯТНИКОВ,
УПОМИНАЕМЫХ В ТЕКСТЕ
(могильники синташтинской,
петровской, алакульской
и срубной культур)**

- Акназаровский** – Обыденнова Г. Т., Рутто Н. Г., Исмагилов Р. Б. 1985. Акназаровский курганный могильник срубной культуры // Бронзовый век Южного Приуралья. Уфа. С. 40–67.
- Актобе II** – Ткачев А. А. 2002. Центральный Казахстан в эпоху бронзы. Ч. 1. Тюмень.
- Алакульский** – Сальников К. В. 1952. Курганы на озере Алакуль // МИА. № 24. С. 51–72; Шилов С. Н., Богатенкова А. А. 2003. О реконструкции женского и детского костюмов эпохи средней бронзы (по материалам Алакульского могильника) // Интеграция археологических и этнографических исследований. Омск. С. 260–262.
- Алексеевский** – Кривцова-Гракова О. А. 1947. Алексеевское поселение и могильник // Труды Государственного Исторического музея. Т. XVII. Москва. С. 59–172.
- Алыпкаш** – Зданович Г. Б., Бойко Т. А. 1975. Алыпкашский могильник по исследованиям 1975 года // Полевые археологические исследования на территории Северного Казахстана в 1975 году. Т. 2. Отчет. Челябинск. Фонды ЛАИ ЧелГУ. С. 14–25; Зданович Г. Б., Бойко Т. А. 1976. Алыпкашский могильник по раскопкам 1976 года // Археологические исследования в Северном Казахстане археологической экспедиции в 1976 году. Т. 1. Отчет. Челябинск. Фонды ЛАИ ЧелГУ. С. 29–55.
- Аяпперген** – Ткачев А. А. 2002. Центральный Казахстан в эпоху бронзы. Ч. 1. Тюмень.
- Байту** – Кузьмина Е. Е. 1964. Андроновские могильники на р. Байту // КСИА. № 97. М. С. 39–49.
- Балыкты** – Ткачев А. А. 2002. Центральный Казахстан в эпоху бронзы. Ч. 2. Тюмень.
- Бестамак** – Logvin V. N. 2002. The cemetery of Bestamak and structure of the community // Complex societies of Central Eurasia from the 3rd to the 1st millenium BC. Vol. 1. WASHINGTON D.C. P. 189–201; Усманова Э. Р., Логвин В. Н. 1998. Женские наконечники украшений Казахстана. Лисаковск; С. С. Калиева, В. Н. Логвин. Могильник у поселения Бестамак // В печати
- Бозенген** – Ткачев А. А. 2002. Центральный Казахстан в эпоху бронзы. Ч. 1. Тюмень.
- Большекараганский** – курган 25 – Зданович Д. Г. и др. 2002. Аркаим: некрополь. Челябинск; курган 20 – Боталов С. Г., Григорьев С. А., Зданович Г. Б. 1996. Погребальные комплексы эпохи бронзы Большекараганского могильника (публикация результатов раскопок 1988 года) // Материалы по археологии и этнографии Южного Урала. Челябинск. С. 64–88.
- Боровое** – Оразбаев А. М. 1958. Северный Казахстан в эпоху бронзы // Труды института истории, археологии и этнографии. Т. V. Алма-Ата. С. 216–294.
- Верхняя Алабуга** – Потемкина Т. М. 1985. Бронзовый век лесостепного Притоболья. М.
- Владимировка** – Епимахов А. В., Епимахова М. Г. 2004. Новые материалы по алакульскому костюму // Вестник Челябинского государственного педагогического университета. Челябинск. С. 112–128.
- Владимировка II** – Скарбовенко В. А. 2006. Погребальный комплекс начала эпохи поздней бронзы Владимировка II // Вопросы археологии Поволжья. Вып. 4. Самара. С. 286–293.
- Графские Развалины** – Аванесова Н. А. 1991. Культура пастушеских племен эпохи бронзы Азиатской части СССР (по металлическим изделиям). Ташкент.
- Жаман-Каргала 1** – Ткачев В. В. 2007. Степи Южного Приуралья и Западного Казахстана на рубеже эпох средней и поздней бронзы. Актобе.

- Ижевский 1** – Ткачев А. А. 2002. Центральный Казахстан в эпоху бронзы. Ч. 2. Тюмень.
- Икпень 1** – Ткачев А. А. 2002. Центральный Казахстан в эпоху бронзы. Ч. 1. Тюмень.
- Исиней 1** – Зданович Д. Г. 1999. Могильник бронзового века Исиней 1 в Челябинской области. Отчет. Фонды ЛАИ ЧелГУ. Челябинск.
- Каменный Амбар 5** – Костюков В. П., Епимахов А. В., Нелин Д. В. 1995. Новый памятник средней бронзы в Южном Зауралье // Древние индо-иранские культуры Волго-Уралья (II тыс. до н.э.). Самара. С. 156–207; Епимахов А. В. 2002. Южное Зауралье в эпоху средней бронзы. Челябинск; Епимахов А. В. 2005. Ранние комплексные общества севера Центральной Евразии (по материалам могильника Каменный Амбар-5). Кн. 1. Челябинск.
- Карапаевский** – Морозов Ю. А. 1982. Срубные памятники Приуралья (вопросы периодизации и хронологии) // Приуралье в эпоху бронзы и раннего железа. Уфа. С. 3–19.
- Кизильский** – Стоколос В. С., Стоколос Г. И. 2004. Кизильский курганный могильник эпохи поздней бронзы на реке Урал // Вестник Челябинского государственного педагогического университета. Челябинск. С. 237–255.
- Киргильда II** – Грязнов М. П. 1927. Погребения бронзовой эпохи в Западном Казахстане // Казаки. Антропологические очерки. Л. С. 172–221.
- Конезавод** – Евдокимов В. В., Варфоломеев В. В. 2002. Эпоха бронзы Центрального и Северного Казахстана. Караганда.
- Кривое Озеро** – Виноградов Н. Б. 2003. Могильник бронзового века Кривое Озеро в Южном Зауралье. Челябинск.
- Кулевчи 6** – Виноградов Н. Б. 1984. Кулевчи VI – новый алакульский могильник в лесостепях Южного Зауралья // СА. № 3. С. 136–153; Виноградов Н. Б. 1998. Новые материалы для реконструкции облика алакульских женщин (по результатам изучения могильника Кулевчи VI) // Проблемы истории, филологии, культуры. Вып. VI. Москва; Магнитогорск. С. 186–202.
- Кунакбай-сай** – Грязнов М. П. 1927. Погребения бронзовой эпохи в Западном Казахстане // Казаки. Антропологические очерки. Л. С. 172–221.
- Купухта** – Кузьмина Е. Е. 1963. Купухта – могильник андроновской знати // КСИА. № 93. С. 96–105.
- Лисаковский** – Усманова Э. Р., Логвин В. Н. 1998. Женские наkosные украшения Казахстана. Лисаковский; Усманова Э. Р. 2005. Могильник Лисаковский. Факты и параллели. Караганда; Лисаковский.
- Менеуз-Тамакский** – Морозов Ю. А. 1982. Срубные памятники Приуралья (вопросы периодизации и хронологии) // Приуралье в эпоху бронзы и раннего железа. Уфа. С. 3–19.
- Николаевка II** – Епимахов А. В., Епимахова М. Г. 2004. Новые материалы по алакульскому костюму // Вестник Челябинского государственного педагогического университета. Челябинск. С. 112–128.
- Ново-Ябалаклинский 1** – Горбунов В. С. 1977. Курганы эпохи бронзы на правом берегу р. Демы // СА. № 1. С. 149–161.
- Нурманбет** – Аванесова Н. А. 1991. Культура пастушеских племен эпохи бронзы Азиатской части СССР (по металлическим изделиям). Ташкент.
- Нуртай** – Ткачев А. А. 2002. Центральный Казахстан в эпоху бронзы. Ч. 1. Тюмень.
- Петровка** – Зданович Г. Б., Зданович С. Я. 1980. Могильник эпохи бронзы у с. Петровка // СА. № 3. С. 183–193.

- Петропавловский** — Оразбаев А. М. 1958. Северный Казахстан в эпоху бронзы // Труды института истории, археологии и этнографии. Т. V. Алма-Ата. С. 216—294.
- Пролетарский** — Халяпин М. В., Богданов С. В. 1999. Погребальные памятники эпохи бронзы с территории Оренбургского Приуралья // Археологические памятники Оренбуржья. Вып. 3. Оренбург. С. 75—104.
- Раскатиха** — Потемкина Т. М. 1985. Бронзовый век лесостепного Притоболья. М.
- Сатан** — Усманова Э. Р., Логвин В. Н. 1998. Женские наkosные украшения Казахстана. Лисаковск.
- Синташтинский большой грунтовый могильник (СМ)** — Генинг В. Ф., Зданович Г. Б., Генинг В. В. 1992. Синташта. Т. 1. Челябинск.
- Синташтинский комплекс грунтовых и курганных захоронений (С1)** — Генинг В. Ф., Зданович Г. Б., Генинг В. В. 1992. Синташта. Т. 1. Челябинск.
- Синташтинский малый грунтовый могильник (С2)** — Генинг В. Ф., Зданович Г. Б., Генинг В. В. 1992. Синташта. Т. 1. Челябинск.
- Солончанка 16** — Малютина Т. С. 2000. Раскопки погребений эпохи бронзы в Северном Оренбуржье в 1999 г. (могильник Солончанка 16). Отчет. Фонды ЛИА ЧелГУ. Челябинск.
- Спиридоновский** — Кузнецов П. Ф., Мочалов О. Д. 1999. Нестандартный раннесрубный курганный комплекс Юга лесостепного Поволжья // Охрана и изучение памятников истории и культуры в Самарской области. Вып. 1. Самара. С. 59—92.
- Старо-Ябалаклинский** — Морозов Ю. А. 1982. Срубные памятники Приуралья (вопросы периодизации и хронологии) // Приуралье в эпоху бронзы и раннего железа. Уфа. С. 3—19.
- Степное 7** — Зданович Д. Г. 2001. Охранные археологические раскопки у села Степное (Челябинская область) в 2000 году (могильник Степное 7 и поселение Степное 8). Отчет. Фонды ЛИА ЧелГУ. Челябинск; Зданович Д. Г. 2002. Охранные археологические раскопки поселения Степное VIII и могильника Степное VII (Троицкий район Челябинской области) в 2001 году. Отчет. Фонды ЛИА ЧелГУ. Челябинск; Куприянова Е. В. 2007. Охранные раскопки могильника Степное VII и поселения Степное VIII в Троицком районе Челябинской области в 2003 году. Отчет. Фонды ЛИА ЧелГУ. Челябинск.
- Субботино** — Потемкина Т. М. 1985. Бронзовый век лесостепного Притоболья. Москва.
- Танаберген 2** — Ткачев В. В. 2007. Степи Южного Приуралья и Западного Казахстана на рубеже эпох средней и поздней бронзы. Актобе.
- Тасты-Бутак 1** — Сорокин В. С. 1962. Могильник бронзовой эпохи Тасты-Бутак 1 в Западном Казахстане. М.; Л.
- Токанай 1** — Усманова Э. Р., Логвин В. Н. 1998. Женские наkosные украшения Казахстана. Лисаковск.
- Тулайкин Аул** — Аванесова Н. А. 1991. Культура пастушеских племен эпохи бронзы Азиатской части СССР (по металлическим изделиям). Ташкент.
- Улубай** — Могильник эпохи бронзы в урочище Улубай // Научный отчет о полевых исследованиях в Петропавловском Приишимье по теме: «Социально-экономическая история древних племен Южного Урала и Северного Казахстана. Челябинск. С. 33—45.
- Урал-Сай** — Грязнов М. П. 1927. Погребения бронзовой эпохи в Западном Казахстане // Казаки. Антропологические очерки. Л. С. 172—221.
- Урефты 1** — Стефанов В. И., Корочкова О. Н., 2006. Урефты 1: зауральский памятник в андроновском контексте. Екатеринбург.

- Учебный**
- Полигон** — Ткачев В. В. 2000. Начальный этап позднего бронзового века в степном Приуралье // Культура населения степей Северной Евразии. Оренбург. С. 29–43.
- Чекатай** — Зданович Д. Г. 1998. Раскопки могильника Чекатай (Варненский район Челябинской области) в 1997 году. Отчет. Фонды ЛАИ ЧелГУ. Челябинск; Зданович Д. Г. 1999. Раскопки могильника Чекатай (Варненский район Челябинской области) в 1998 году. Отчет. Фонды ЛАИ ЧелГУ. Челябинск.
- Черняки** — Стоколос В. С. 1972. Культура населения бронзового века Южного Зауралья. М.
- Чистолебяжье** — Матвеев А. В. 1998. Первые андроновцы в лесах Зауралья. Новосибирск.
- Шандаша** — Кузьмина Е. Е. 1964. Андроновское поселение и могильник Шандаша // КСИА. № 98. С. 100–106.
- Шапат** — Ткачев А. А. 2002б. Центральный Казахстан в эпоху бронзы. Ч. 2. Тюмень.
- Шондыкорасы 1** — Хабдулина М. К. 2000. Алакульский курган на реке Аксу // Известия Министерства образования и науки Республики Казахстан, Национальной Академии наук РК. Алматы. С. 40–52; Усманова Э. Р., Логвин В. Н. 1998. Женские наkosные украшения Казахстана. Лисаковск.

СОКРАЩЕНИЯ НАЗВАНИЙ АРХЕОЛОГИЧЕСКИХ ПАМЯТНИКОВ

- БК — могильник Большекараганский
- С1 — могильник Синташта, комплекс грунтовых и курганных захоронений
- С2 — могильник Синташта, малый грунтовый могильник
- СМ — могильник Синташта, большой грунтовый могильник



СПИСОК ЛИТЕРАТУРЫ

- Абрамян Л. А., 1979. «Мифы о начале» и проблема первого табу // Этнокультурные процессы в современных и традиционных обществах. М. С. 106–117.
- Абрамян Л. А., 1991. Мир мужчин и мир женщин: расхождение и встреча // Этнические стереотипы мужского и женского поведения. СПб. С. 109–131.
- Аванесова Н. А., 1991. Культура пастушеских племен эпохи бронзы Азиатской части СССР (по металлическим изделиям). Ташкент.
- Алтайский национальный костюм. 1990. Горно-Алтайск.
- Балонов Ф. Р., 1991. Скифские гадания: попытка реконструкции семантики и алгоритма // Реконструкция древних верований: источники, метод, цель. СПб. С. 136–139.
- Байбурин А. К., 1981. Семиотический статус вещей и мифология // Материальная культура и мифология. М. С. 220–228.
- Байбурин А. К., 1991. Обрядовые формы половой идентификации детей // Этнические стереотипы мужского и женского поведения. СПб. С. 257–265.
- Байбурин А. К., 1993. Ритуал в традиционной культуре. СПб.
- Белорыбкин Г. Н., 2001. Мода на украшения на территории Верхнего Посурья в IX–XI вв. // Культуры Евразийских степей второй половины I тысячелетия н. э. (из истории костюма). Т. 1. Самара. С. 214–225.
- Бенвенист Э., 1995. Словарь индоевропейских социальных терминов. М.
- Бессонова С. С., 1990. Скифские погребальные комплексы как источник для реконструкции идеологических представлений // Обряды и верования древнего населения Украины. Киев. С. 17–40.
- Богданов С. В., 1990. Парные погребения древнеямной культуры с расчлененными костяками // Археология Волго-Уральских степей. Челябинск. С. 48–60.
- Большов С. В., 1995. Проблемы культурогенеза в лесной полосе Среднего Поволжья в абашевское время (к вопросу о соотношении абашевских и балановских памятников) // Древние индоиранские культуры Волго-Уралья (II тыс. до н. э.). Самара. С. 141–156.
- Большов С. В., 2006. Мировоззренческая модель мира средневожских абашевцев (к вопросу о реконструкции и интерпретации) // Вопросы археологии Поволжья. Вып. 4. Самара. С. 258–263.
- Борисенко А. Ю., Худяков Ю. С., 2001. Чоба-Баш – новый памятник эпохи позднего средневековья на Средней Катуни // Проблемы археологии, этнографии, антропологии Сибири и сопредельных территорий. VII. Новосибирск. С. 253–257.
- Боталов С. Г., Григорьев С. А., Зданович Г. Б., 1996. Погребальные комплексы эпохи бронзы Большекараганского могильника (публикация результатов раскопок 1988 года) // Материалы по археологии и этнографии Южного Урала. Челябинск. С. 64–88.
- Ботвинник М. Н., Коган Б. М., Рабинович М. Б. и др., 1985. Мифологический словарь. М.
- Бочкарев В. С., Шарафутдинова Э. С., Резепкин А. Д. и др., 1983. Работы Кубанской экспедиции 1978–1980 гг. // Древние культуры Евразийских степей по материалам работ на новостройках. Л. С. 82–88.
- Браун Д., 2005. Код Да Винчи. М.
- Бушмакин А. Ф., 2002. Металлические предметы из кургана 25 Большекараганского могильника // Аркаим: некрополь. Кн. 1. Челябинск. С. 132–143.
- Вардиман Е., 1990. Женщина в древнем мире. М.
- Васильев И. Б., 2003. Вольск – Лбище – новая культурная группа эпохи средней бронзы в Волго-Уралье // Абашевская культурно-историческая общность: истоки, развитие, наследие. Чебоксары. С. 107–115.

Васильев И. Б., Кузнецов П. Ф., Семенова А. П., 1994. Потаповский курганный могильник индоиранских племен на Волге. Самара.

Васильев И. Б., Кузнецов П. Ф., Семенова А. П., 1995. Памятники Потаповского типа в лесостепном Поволжье // Древние индоиранские культуры Волго-Уралья. Самара. С. 5–37.

Васильева Г. П., 1986. Магические функции древних украшений у туркмен // Древние обряды, верования и культы у народов Средней Азии. М. С. 182–195.

Васильева Г. П., 1998. Переносное жилище туркмен // Приаралье в древности и средневековье. М. С. 276–288.

Виноградов Н. Б., 1984. Кулевчи VI – новый алакульский могильник в лесостепях Южного Зауралья // СА. № 3. С. 136–153.

Виноградов Н. Б., 1998. Новые материалы для реконструкции облика алакульских женщин (по результатам изучения могильника Кулевчи VI) // Проблемы истории, филологии, культуры. Вып. VI. М.; Магнитогорск. С. 186–202.

Виноградов Н. Б., 2003. Могильник бронзового века Кривое Озеро в Южном Зауралье. Челябинск.

Воррингер В., 1957. Абстракция и одухотворение // Современная книга по эстетике: Антология. М. С. 459–475.

Гаген-Торн Н. И., 1933. Магическое значение волос и головного убора в свадебных обрядах Восточной Европы // СЭ. № 5–6.

Гаген-Торн Н. И., 1960. Женская одежда народов Поволжья. Чебоксары.

Гайдученко Л. Л., 2003. Археологические параллели похоронному гимну Ригведы в Южном Зауралье // Вестн. Челяб. гос. ун-та. Сер. 10. Евразийство. Востоковедение. Геополитика. № 1. Челябинск. С. 69–85.

Гайдученко Л. Л., Зданович Д. Г., 2002. Пищевые пригары на сосудах из кургана 25 Большекараганского могильника // Аркаим: Некрополь. Челябинск. С. 120–127.

Галиулина М. В., 2000. К реконструкции сырьевой базы ткацкого производства на поселении эпохи бронзы Аркаим // Археологический источник и моделирование древних технологий. Челябинск. С. 95–103.

Гамкрелидзе Т. В., Иванов Вяч. Вс., 1984. Индоевропейский язык и индоевропейцы. Т. I–II. Тбилиси.

Генинг В. Ф., 1975. Хронологические комплексы XVI в. до н. э. (по материалам Синташтинского могильника) // Новейшие открытия советских археологов (тез. докл. конф.) Ч. 1. Киев. С. 94–95.

Генинг В. Ф., Зданович Г. Б., Генинг В. В., 1992. Синташта: Археологические памятники арийских племен Урало-Казахстанских степей. Ч. 1. Челябинск.

Глушков И. Г., 1996. Керамика как исторический источник. Новосибирск.

Глушков И. Г., 1997. Социокультурный контекст археологической классификации керамики // Социальная организация и социогенез первобытных обществ: теория, методология, интерпретация. Кемерово. С. 24–28.

Глушков И. Г., Глушкова Т. Н., 1992. Текстильная керамика как исторический источник. Тобольск.

Глушкова Т. Н., 1992. Удельный вес ткачества в системе древнейших производств (по экспериментальным данным на примере петровской керамики) // Вторые исторические чтения памяти М. П. Грязнова. Омск.

Гмыря Л. Б., 2001. Одевание служителей языческих культов в «стране гуннов» Прикаспия // Культуры Евразийских степей второй половины I тысячелетия н. э. (из истории костюма). Т. 1. Самара. С. 57–75.

Горбачева Л. М., 2000. Костюм средневекового Запада. От натальной рубахи до королевской мантии. М.

- Горбунов В. С., 1977. Курганы эпохи бронзы на правобережье р. Демы // СА. № 1. С. 149–161.
- Григорьев С. А., 1999. Древние индоевропейцы. Опыт исторической реконструкции. Челябинск.
- Григорьев С. А., 2004. Metallургическое производство и культурные взаимодействия в эпоху бронзы в Урало-Иртышском междуречье // Этнические взаимодействия на Южном Урале: Материалы II рег. науч.-практ. конф. Челябинск. С. 48–50.
- Грязнов М. П., 1927. Погребения бронзовой эпохи в Западном Казахстане // Казаки. Антропологические очерки. Л. С. 172–221.
- Грязнов М. П., 1969. Классификация, тип, культура // Теоретические основы советской археологии. Л.
- Даниленко Т. А., 1985. Костяной инвентарь поселения Ботай // Энеолит и бронзовый век Урало-Иртышского междуречья. Челябинск. С. 34–47.
- Джидалаев Н.-И. С., 1984. Заметки о двух древнебулгарских магических терминах // Мифология народов Дагестана. Махачкала. С. 149–159.
- Доде З. В., 2005. Костюм как репрезентация историко-культурной реальности: к вопросу о методе исследования // Структурно-семиотические исследования в археологии. Т. 2. Донецк. С. 305–330.
- Древности Урало-Казахстанских степей, 1991. Каталог выставки. Челябинск.
- Дудко Д. М., 2002. Парные боги-всадники у славян и иранское влияние // Восток № 5. С. 5–16.
- Дьяконова В. П., 2001. Алтайцы (материалы по этнографии теленгитов Горного Алтая). Горно-Алтайск.
- Дюмезиль Ж., 1986. Верховные боги индоевропейцев. М.
- Евдокимов В. В., Варфоломеев В. В., 2002. Эпоха бронзы Центрального и Северного Казахстана. Караганда.
- Евдокимов В. В., Усманова Э. Р., 1990. Знаковый статус украшений в погребальном обряде (по материалам могильников андроновской культурно-исторической общности из Центрального Казахстана) // Археология Волго-Уральских степей. Челябинск. С. 66–80.
- Евтюхова Л. А., 1952. Каменные изваяния Южной Сибири и Монголии // МИА. № 24. С. 72–120.
- Епимахов А. В., 1996. Курганный могильник Солнце II – некрополь укрепленного поселения Устье эпохи средней бронзы // Материалы по археологии и этнографии Южного Урала. Челябинск. С. 22–42.
- Епимахов А. В., 2002. Южное Зауралье в эпоху средней бронзы. Челябинск.
- Епимахов А. В., 2003. Об абашевском «наследии» в культурах поздней бронзы Урала // Абашевская культурно-историческая общность: истоки, развитие, наследие. Чебоксары. С. 133–137.
- Епимахов А. В., 2005. Ранние комплексные общества севера Центральной Евразии (по материалам могильника Каменный Амбар-5). Кн. 1. Челябинск.
- Епимахов А. В., Епимахова М. Г., 2003. О функциональности и нефункциональности погребальной посуды // Древняя керамика: проблемы и перспективы комплексного подхода. Челябинск. С. 77–84.
- Епимахов А. В., Епимахова М. Г., 2004. Новые материалы по алакульскому костюму // Вестник Челябинского государственного педагогического университета. Челябинск. С. 112–128.
- Епимахов А. В., Хэнкс Б., Ренфрю К., 2005. Радиоуглеродная хронология памятников бронзового века Зауралья // РА. № 4. С. 92–102.
- Ефремов И. А., 1987. Лезвие бритвы. М.
- Жирмунский В. М., 1928. Вопросы теории литературы. Л.
- Зайберт В. Ф., 1993. Энеолит Урало-Иртышского междуречья. Республика Казахстан.
- Засецкая И. П., 2001. Золотые украшения костюма знатных женщин гуннской эпохи (конец IV–V вв. н. э.) // Культуры Евразийских степей второй половины I тысячелетия н. э. (из истории костюма). Т. 1. Самара. С. 32–56.

- Зданович Г. Б., 1988. Бронзовый век Урало-Казахских степей. Свердловск.
- Зданович Г. Б., Зданович Д. Г., 1995. Протогородская цивилизация («Страна городов») Южного Зауралья (опыт моделирующего отношения к древности) // Россия и Восток: проблемы взаимодействия. Мат-лы конф. Ч. V, кн. 1. Челябинск. С. 48–62.
- Зданович Г. Б., Зданович С. Я., 1980. Могильник эпохи бронзы у с. Петровка // СА. № 3. С. 183–193.
- Зданович Д. Г., 1997. Синташтинское общество: социальные основы «квазигородской» культуры Южного Зауралья эпохи средней бронзы. Челябинск.
- Зданович Д. Г., 2002а. Археология кургана 25 Большекараганского могильника // Аркаим: некрополь. Кн. 1. С. 17–106.
- Зданович Д. Г., 2002б. Изделия из камня, кости, дерева в погребениях кургана 25 Большекараганского могильника // Аркаим: некрополь. Кн. 1. С. 144–157.
- Зданович Д. Г., 2003. Сосуд из могильника Чекатай: к исследованию «знаковых» орнаментальных композиций эпохи бронзы // Древняя керамика: проблемы и перспективы комплексного подхода. Челябинск. С. 85–98.
- Зданович Д. Г., 2004. Всероссийская научная конференция «Человек в пространстве древних культур» (Музей-заповедник «Аркаим», 2003) // РА. № 4. С. 171–181.
- Зданович Д. Г., 2005. Жертвоприношения животных в погребальном обряде населения степного Зауралья эпохи средней бронзы. Автореф. дис. канд. ист. наук. Челябинск.
- Зданович Д. Г., рукопись. Некоторые аспекты хронологического и культурного отношения синташтинского феномена к культурам запада (по материалам украшений).
- Зданович Д. Г., Куприянова Е. В., 2002. “Use life” глиняной посуды и динамика стилевых изменений (по поводу публикации материалов кургана 25 Большекараганского могильника) // Аркаим: некрополь. Кн. 1. Челябинск. С. 128–131.
- Зданович Д. Г., Куприянова Е. В., 2003. Проблемы изучения стилевых вариаций керамики бронзовой эпохи (общие вопросы и орнамент) // Древняя керамика: проблемы и перспективы комплексного подхода. Челябинск. С. 8–33.
- Зданович Д. Г., Куприянова Е. В., в печати. Парные захоронения лошадей в бронзовом веке Центральной Евразии: археология, мифология и ритуал // Происхождение колесничества. Луганск.
- Зеленин Д. К., 1926. Женские головные уборы восточных (русских) славян // Slavia. № 2.
- Золотарев А. М., 1964. Родовой строй и первобытная мифология. М.
- Иванов В. В., 1991. Близнечные мифы // Мифы народов мира. Т. 1. М. С. 174–176
- Иванов В. В., 1999. Нечет и чет // Избранные труды по семиотике и истории культуры. М.
- Иванова С. В., 2005. Знак и денотат: смысловая нагрузка орнаментальных схем в ямной и катакомбной культурах (один из возможных вариантов интерпретации) // Структурно-семиотические исследования в археологии. Т. 2. Донецк. С. 143–152.
- Иерусалимская А. А., 2001. Некоторые вопросы изучения раннесредневекового костюма (по материалам анализа одежды адыго-аланских племен VIII-IX вв.) // Культуры Евразийских степей второй половины I тысячелетия н.э. (из истории костюма). Т. 1. Самара. С. 87–105.
- Исаков К. И., Потемкина Т. М., 1989. Могильник племен эпохи бронзы в Таджикистане. СА. № 1. С. 145–167.
- Йеттмар К. 1986. Религии Гиндукуша. М.
- Кагаров Е. Г., 1929. Состав и происхождение свадебной обрядности // МАЭ. Т. 8.
- Калиева С. С., Логвин В. Н., в печати. Могильник у поселения Бестамак.
- Качалова Н. К. (ред.), 1993. Памятники срубной культуры. Волго-Уральское междуречье. Свод археологических источников. Вып. В 1–10. Саратов.
- Кемеров В., 1998. Философская энциклопедия. М.
- Кернер В. Ф., 2006. Образ «чудесной емкости» в традиционной культуре народов Севера // Уральский исторический вестник. № 14. Екатеринбург. С. 51–63.

Клейн Л. С., 1979. Смысловая интерпретация совместных погребений в степных курганах бронзового века // Проблемы эпохи бронзы юга Восточной Европы. Тез. док. конф. Донецк. С. 18–20.

Клейн Л. С., 1991. Археологическая типология. Л.

Клейн Л. С., 1999. Познанский труд по теории классификации и типологии // Археология Петербурга. 1998/III. СПб. С. 28–32.

Комарова М. Н., 1961. Памятники андроновской культуры близ улуса Орак. АСГЭ. Вып. 3. С. 32–73.

Коробкова Г. Ф., Виноградов Н. Б., 2004. Каменные и костяные орудия из поселения Кулевчи III // Вестник Челябинского государственного педагогического университета. Серия 1: Исторические науки. № 2. С. 57–87.

Косинцев П. А., 1989. Охота и скотоводство у населения лесостепного Зауралья в эпоху бронзы // Становление и развитие производящего хозяйства на Урале. Свердловск. С. 84–104.

Косинцев П. А., 2000. Костные остатки животных из поселения Аркаим // Археологический источник и моделирование древних технологий. Челябинск. С. 17–44.

Костюков В. П., Епимахов А. В., Нелин Д. В., 1995. Новый памятник средней бронзы в Южном Зауралье // Древние индо-иранские культуры Волго-Уралья (II тыс. до н. э.). Самара. С. 156–207.

Котова Н. С., 1994. Мариупольская культурно-историческая область (Днепро-Донское междуречье). Ковель.

Кречмер Э., 1999. Гениальные люди. СПб.

Кривцова-Гракова О. А., 1947. Алексеевское поселение и могильник // Труды Государственного Исторического музея. Т. XVII. М. С. 59–172.

Кривцова-Гракова О. А., 1955. Степное Поволжье и Причерноморье в эпоху поздней бронзы // МИА. № 46.

Крыласова Н. Б., 2001. Женский костюм по материалам Каневского могильника // Культуры Евразийских степей второй половины I тысячелетия н.э. (из истории костюма). Т. 1. Самара. С. 226–241.

Кузин-Лосев В. И., 2005. Область смыслов, знаков, символов катакомбной культурно-исторической общности // Структурно-семиотические исследования в археологии. Т. 2. Донецк. С. 153–196.

Кузнецов П. Ф., Мочалов О. Д., 1999. Нестандартный раннесрубный курганный комплекс Юга лесостепного Поволжья // Охрана и изучение памятников истории и культуры в Самарской области. Вып. 1. Самара. С. 59–92.

Кузнецов П. Ф., Плаксин А. В., 2004. Древности Нефтегорского района. Самара.

Кузьмина Е. Е., 1963. Купухта – могильник андроновской знати // КСИА. № 93. С. 96–105.

Кузьмина Е. Е., 1964а. Андроновские могильники на р. Байту // КСИА. № 97. М. С. 39–49.

Кузьмина Е. Е., 1964б. Андроновское поселение и могильник Шандаша // КСИА. № 98. С. 100–106.

Кузьмина Е. Е., 1994. Откуда пришли индоарии? Материальная культура племен андроновской общности. М.

Кузьмина Е. Е., 1999. Происхождение пастушества в степях Евразии // Late prehistoric exploitation of the Eurasian steppe. Papers presented for the symposium to be held 12 Jan–16 Jan 2000. Vol. II. Cambridge. P. 178–201.

Кузьмина Е. Е., 2002. Роль царицы в обществе скифов // Кузьмина Е. Е. Мифология и искусство скифов и бактрийцев. М. С. 103–104.

Кузьмина О. В., 1992. Абашевская культура в лесостепном Волго-Уралье. Самара.

Кузьмина О. В., 2000. Металлические изделия и вопросы относительной хронологии абашевской культуры // Древние общества юга Восточной Европы в эпоху палеометалла (ранние комплексные общества и вопросы культурной трансформации). С-Пб. С. 65–134.

Кузьмина О. В., 2001. Абашевская культура в системе культур бронзового века Восточной Европы // Бронзовый век восточной Европы: характеристика культур, хронология и периодизация. Мат-лы междунар. науч. конф. Самара. С. 153–160.

Кузьмина О. В., 2002. Украшения абашевской культуры // Проблемы археологии Евразии. М. С. 157–174.

Кузьминых С. В., 1983. Андроновские импорты Приуралья // Культуры бронзового века Восточной Европы. Куйбышев.

Куприянова Е. В., 2001. Половозрастная стратификация как аспект культурного своеобразия древних обществ (по материалам некрополей бронзового века Зауралья) // Бронзовый век Восточной Европы: характеристика культур, хронология и периодизация. Самара. С. 321–327.

Куприянова Е. В., 2003а. Отпечатки ногтей на древней керамике как исторический источник // Древняя керамика: проблемы и перспективы комплексного подхода. Челябинск. С. 62–70.

Куприянова Е. В., 2003б. Эстетика древней керамики (по материалам эпохи поздней бронзы Южного Зауралья) // Человек в пространстве древних культур. Челябинск. С. 120–125.

Куприянова Е. В., 2004. К вопросу о причинах детских коллективных захоронений в некрополях бронзового века Южного Зауралья // Этнические взаимодействия на Южном Урале. Челябинск. С. 82–84.

Лебединская К. С., 1969. Психические нарушения у детей с патологией темпа полового созревания. М.

Леви-Строс К., 2001. Структурная антропология. М.

Лесман Ю. М., 1998. Эволюция ювелирных изделий Древнего Новгорода // Теория и методология архаики. Свои и чужие культуры. Сознание. Искусство. Образ. СПб. С. 106–115.

Логвин В. Н., 1995. К проблеме становления синташтинско-петровских древностей // Россия и Восток: проблемы взаимодействия. Мат-лы. конф. Ч. V. Кн. 2. Челябинск. С. 88–95.

Лосев А. Ф., 1994. Теория художественного стиля // Лосев А.Ф. Проблема художественного стиля. Киев. С. 169–277.

Максимов А. Н., 1997а. Превращение пола // Максимов А.Н. Избранные труды. М. С. 217–234.

Максимов А. Н., 1997б. Ограничения отношений между одним из супругов и родственниками другого // Максимов А.Н. Избранные труды. М. С. 159–216.

Марков С. С., 2002. Астрагалы в погребальной обрядности эпохи бронзы Южного Зауралья // Вестник Общества открытых исследований древности. Вып. 1. Челябинск. С. 39–48.

Матвеев А. В., 1998. Первые андроновцы в лесах Зауралья. Новосибирск.

Мерварт Л. А., 1927. Обрядовые уборы кашмирских брахманов // СМАЭ. VI. Л. С. 165–209.

Мид М., 2004. Мужское и женское. Исследование полового вопроса в меняющемся мире. М.

Морозов Ю. А., 1982. Срубные памятники Приуралья (вопросы периодизации и хронологии) // Приуралье в эпоху бронзы и раннего железа. Уфа. С. 3–19.

Мочалов О. Д., 1996. О возможной интерпретации орнамента керамики памятников потаповского типа // XIII Уральское археологическое совещание. Тез. докл. Ч. 1. Уфа. С. 74–76.

Николаев В., Иванов Г., Орлов В., 2002. Чувашский костюм от древности до современности. М.; Чебоксары; Оренбург.

Никонорова Е. Е., 2002. Орнамент счетной вышивки башкир. Уфа.

Обыденнова Г. Т., Рупто Н. Г., Исмагилов Р. Б., 1985. Акназаровский курганный могильник срубной культуры // Бронзовый век Южного Приуралья. Уфа. С. 40–67.

Обыденнов М. Ф., 1997. У истоков уральских народов: экономика, культура, искусство, этногенез. Уфа.

Обыденнов М. Ф., Маннигулова Ф. М., 1985. Древнее искусство Башкирии. Уфа.

Оразбаев А. М., 1958. Северный Казахстан в эпоху бронзы // Труды института истории, археологии и этнографии. Т. V. Алма-Ата. С. 216–294.

- Орфинская О. В., 2001. Аланский костюм VIII–IX вв. (по материалам из скальных могильников Карачаево-Черкесии) // Культуры Евразийских степей второй половины I тысячелетия н. э. (из истории костюма). Т. 1. Самара. С. 106–122.
- Орфинская О. В., Голиков В. П., Шишлина Н. И., 1999. Комплексное экспериментальное исследование текстильных изделий эпохи бронзы Евразийских степей // Текстиль эпохи бронзы Евразийских степей. М. С. 58–184.
- Орфинская О. В., Шишлина Н. И., Голиков В. П., 2003. Головной убор из катакомбного погребения в могильнике Шахаевский 1 на реке Маныч // Вопросы археологии Поволжья. Вып. 3. Самара. С. 261–267.
- Отрощенко В. В., 1990. Идеологические воззрения племен эпохи бронзы на территории Украины (по материалам срубной культуры) // Обряды и верования древнего населения Украины. Киев. С. 5–17.
- Перевалова Е. В., 1992. Эротика в культуре хантов // Модель в культурологии Сибири и Севера. Екатеринбург. С. 85–97.
- Пиз А., Пиз Б., 2000. Язык взаимоотношений. Мужчина и женщина. М.
- Писарчик А. К., 1976. Смерть. Похороны // Таджики Каратегин и Дарваза. Вып. 3. Душанбе. С. 118–164.
- Платон, 1993. Пир // Платон. Собр. соч. в 4-х томах. Т. 2. М. С. 81–134.
- Постовалова В. И., 1988. Картина мира в жизнедеятельности человека // Роль человеческого фактора в языке. Язык и картина мира. М. С. 8–69.
- Потемкина Т. М., 1985. Бронзовый век лесостепного Притоболья. М.
- Потемкина Т. М., 2005. Система организации сакрального пространства могильников степной бронзы (по материалам раскопок Дашти-Козы в Средней Азии) // Структурно-семиотические исследования в археологии. Донецк. С. 109–142.
- Прыткова Н. Ф., 1970а. Одежда народов самодийской группы как исторический источник // Одежда народов Сибири. Л. С. 3–99.
- Прыткова Н. Ф., 1970б. Программа по изучению одежды народов Сибири // Одежда народов Сибири. Л. С. 208–222.
- Пушкарева Н. Л., 2001. Гендерная лингвистика и исторические науки. ЭО, №2. С. 31–40.
- Рабинович М. Г., 1986. Древнерусская одежда IX–XII вв. // Древняя одежда народов Восточной Европы. М. С. 40–62.
- Равдоникас Т. Д., 1990. Очерки по истории одежды населения Северо-Западного Кавказа. Л.
- Ремарк Э. М., 2005. Земля обетованная. М.
- Родионов В. В., Ткачев В. В., 1996. Новые погребальные памятники эпохи бронзы в Актюбинском Приуралье // Вопросы археологии Западного Казахстана. Вып. 1. Самара. С. 83–108.
- Романова С. В., 1999. Женские обряды и трудовые традиции, связанные с животноводством // Женщина и вещественный мир культуры у народов Европы и России. СМАЭ. Т. LVII. СПб. С. 92–100.
- Рузиева М., 1979. Посмертная и траурная одежда узбеков г.Ташкента // Костюм народов Средней Азии. М. С. 169–174.
- Русский народный костюм, 1989. М.
- Рыжакова С. И., 2001. «Третий пол» (hidjra) в индийской культуре // Мифология и повседневность: гендерный подход в антропологических дисциплинах. СПб. С. 439–450.
- Рыкушина Г. В., 2003. Антропологическая характеристика населения эпохи бронзы Южного Урала по материалам могильника Кривое Озеро // Виноградов Н. Б. Могильник бронзового века Кривое Озеро в Южном Зауралье. Челябинск. С. 345–360.
- Савинов А. И., 2001. Традиционные металлические украшения якутов XIX – начала XX вв. Новосибирск.

- Сальников К. В., 1951. Бронзовый век Южного Зауралья. Андроновская культура // МИА. № 21. С. 94–151.
- Сальников К. В., 1952а. Древнейшие памятники истории Урала. Свердловск.
- Сальников К. В., 1952б. Курганы на озере Алакуль // МИА. № 24. С. 51–71.
- Сальников К. В., 1967. Очерки древней истории Южного Урала. М.
- Самарина Л. В., 2001. Цвет в культуре карачаевцев и балкарцев (к истокам формирования традиции) // Карачаевцы и балкарцы: язык, этнография, археология и фольклор. М. С. 222–240.
- Седов В. В., 1986. Одежда восточных славян VI–IX н.э. // Древняя одежда народов Восточной Европы. М. С. 30–39.
- Семенова В. И., 2006. Костюм как пространственная модель человека // II Северный археологический конгресс. Тез. докл. Екатеринбург; Ханты-Мансийск. С. 221–222.
- Сериков Ю. Б., 1996. К вопросу о сакральном и функциональном назначении так называемых пряслиц // XIII Уральское археологическое совещание. Тез. докл. Ч. 1. Уфа. С. 34–36.
- Синицын И. В., 1948. Памятники предскифской эпохи в степях Нижнего Поволжья. СА. № X. М.-Л.
- Синюк А. Т., 1996. Бронзовый век бассейна Дона. Воронеж.
- Синюк А. Т., Козмирчук И. А., 1995. Некоторые аспекты изучения абашевской культуры в бассейне Дона (по материалам погребений) // Древние индоиранские культуры Волго-Уралья. Самара. С. 37–72.
- Скарбовенко В. А., 2006. Погребальный комплекс начала эпохи поздней бронзы Владимировка II // Вопросы археологии Поволжья. Вып. 4. Самара. С. 286–293.
- Смирнова Е. Ю., 2004. Одежда татар Среднего Прииртышья: этнокультурные связи и контакты. Новосибирск.
- Смирнова О. П., 2003. Культ Весты в римском обществе: зеркало и модель // Адам и Ева. Альманах гендерной истории. № 6. М. С. 32–53.
- Современный толковый словарь русского языка. 2004. М.
- Сорокин В. С., 1962. Могильник бронзовой эпохи Тасты-Бутак 1 в Западном Казахстане. М.
- Сосновский Г. П., 1934. Древнейшие шерстяные ткани Сибири // Проблемы истории докапиталистических обществ. № 2. Л.
- Сташенков Д. А., 2001. Половозрастная стратификация новониковского населения (по материалам украшений костюма) // Культуры Евразийских степей второй половины I тысячелетия н. э. (из истории костюма). Т. 2. Самара. С. 141–165.
- Стефанов В. И., Корочкова О. Н., 2006. Урефты 1: зауральский памятник в андроновском контексте. Екатеринбург.
- Стоколос В. С., 1972. Культура населения бронзового века Южного Зауралья. М.
- Стоколос В. С., Стоколос Г. И., 2004. Кизильский курганный могильник эпохи поздней бронзы на реке Урал // Вестник Челябинского государственного педагогического университета. Челябинск. С. 237–255.
- Сухарева О. А., 1979. Опыт анализа покроев традиционной «туникообразной» среднеазиатской одежды в плане их истории и эволюции // Костюм народов Средней Азии. М. С. 77–103.
- Сухарева О. А., 1982. История среднеазиатского костюма. М.
- Тайлор Э. Б., 1989. Первобытная культура. М.
- Теплоухов С. А., 1927. Древние погребения в Минусинском крае // Мат-лы по этнографии. Т. III. Вып. 2. Пгг.
- Ткачев А. А., 2002а. Центральный Казахстан в эпоху бронзы. Ч. 1. Тюмень.
- Ткачев А. А., 2002б. Центральный Казахстан в эпоху бронзы. Ч. 2. Тюмень.

- Ткачев В. В., 2000. Начальный этап позднего бронзового века в степном Приуралье // Культура населения степей Северной Евразии. Оренбург. С. 29–43.
- Ткачев В. В., 2006. Степное Приуралье на рубеже эпох средней и поздней бронзы. Челябинск.
- Ткачев В. В., 2007. Степи Южного Приуралья и Западного Казахстана на рубеже эпох средней и поздней бронзы. Актобе.
- Толстой Л. Н., 1987. Анна Каренина. М.
- Травкин П. Н., 1999. Древний костюм Ивановского края. Иваново.
- Тютчева А. Ф., 1990. При дворе двух императоров. М.
- Тэрнер В., 1983. Символ и ритуал. М.
- Усманова Э. Р., 2005. Могильник Лисаковский. Факты и параллели. Караганда; Лисаковск.
- Усманова Э. Р., Логвин В. Н., 1998. Женские наконечники украшений Казахстана. Лисаковск.
- Усманова Э. Р., Ткачев А. А., 1993. Головной убор и его статус в погребальном обряде (по материалам андроновских некрополей) // ВДИ. № 2. С. 75–83.
- Файзулина Д. Ф., Чижевский А. А., 2003. Украшения и предметы одежды маклашеевской культуры // Уваровские чтения V. Муром. С. 22–28.
- Федоров В. К., Рафикова Я. В., 1995. Березовский V курганный могильник эпохи бронзы в Южном Зауралье // Башкирский край. Вып. 6. Уфа. С. 49–71.
- Федотов Г., 1978. Чеканка // Юный техник. № 3. С. 52–59.
- Фреймарк М., 1990. Оккультизм и сексуальность. Харьков.
- Хабдулина М. К., 2000. Алакульский курган на реке Аксу // Известия Министерства образования и науки Республики Казахстан, Национальной Академии наук РК. Алматы. С. 40–52.
- Халиков А. Х., 1961. Памятники абашевской культуры в Марийской АССР // Абашевская культура в Среднем Поволжье. М.
- Халяпин М. В., Богданов С. В., 1999. Погребальные памятники эпохи бронзы с территории Оренбургского Приуралья // Археологические памятники Оренбуржья. Вып. 3. Оренбург. С. 75–104.
- Хейзинга Й., 1992. Homo Ludens. В тени завтрашнего дня. М.
- Цивьян Т. В., 1990. Лингвистические основы балканской модели мира. М.
- Цивьян Т. В., 2005. Отношение к себе и к своему телу в русской модели мира // Тело в русской культуре. М. С. 38–50.
- Цимиданов В. В., 1999. Веретено в обрядах населения срубной культуры // Текстиль эпохи бронзы Евразийских степей. М. С. 224–227.
- Цимиданов В. В., 2004. Социальная структура срубного общества. Донецк.
- Чвырь Л. А., 1970. Отражение возрастных градаций в таджикских ювелирных украшениях // СЭ. № 4. С. 115–121.
- Чернай И. Л., 1985. Текстильное дело и керамика по материалам из памятников энеолита – бронзы Южного Зауралья и Северного Казахстана // Энеолит и бронзовый век Урало-Иртышского междуречья. Челябинск. С. 93–110.
- Шилов С. Н., Богатенкова А. А., 2003. О реконструкции женского и детского костюмов эпохи средней бронзы (по материалам Алакульского могильника) // Интеграция археологических и этнографических исследований. Омск. С. 260–262.
- Шишлина Н. И., 1999. Текстиль эпохи бронзы Прикаспийских степей // Текстиль эпохи бронзы Евразийских степей. М. С. 7–57.
- Шишлина Н. И., 2005. Головные уборы эпохи бронзы северо-западного Прикаспия // Древности Евразии от ранней бронзы до раннего средневековья. М. С. 50–65.

- Шлыгина Н. В., 1986. Архаические формы женской одежды вавилонян и ижоры // Древняя одежда народов Восточной Европы. М. С. 208–228.
- Штернберг Л. Я., 1927. Культ близнецов в Китае и индийские влияния // Сборник музея антропологии и этнографии. Т. VI. Л. С. 1–16
- Шульц Д., 1991. Моя жизнь среди индейцев // Шульц Д. Ловец орлов и другие повести. М. С. 462–733.
- Эйнзенштейн С. М., 1988. Чет-нечет. Раздвоение единого // Восток-Запад. М. С. 234–278.
- Яценко С. А., 1993. Аланская проблема и центральноазиатские элементы в культуре кочевников Сарматии рубежа I–II вв. н. э. // Петербургский археологический вестник. Вып. 3. СПб.
- Яценко С. А., 2001. О некоторых вопросах изучения «археологического» костюма. Механизмы костюмных связей народов Великой степи // Культуры Евразийских степей второй половины I тысячелетия н.э. (из истории костюма). Т. 1. Самара. С. 4–21.
- Яценко С. А., 2002. Костюмираноязычных народов древности и методы его историко-культурной реконструкции. Автореф. дисс. на соискание уч. ст. д. и. н. М.
- Яценко С. А., 2006. Костюм древней Евразии (ираноязычные народы). М.
- Barfield L., 1994. The Iceman reviewed // *Antiquity*. Vol. 68, N 258. P. 10–26.
- Barrett J., 1994. *Fragments from antiquity. An archaeology of social life in Britain, 2900–1200 BC.* Oxford.
- Dickinson O., 1996. *The Aegean Bronze Age.* Cambridge.
- Dryomov I. I., 2002. The regional differences of the prestige Bronze Ages burials (peculiarities of the Pokrovsk group) // *Complex societies of Central Eurasia from the 3rd to the 1st Millenium BC.* JIES Monograph series. N 45. Vol. I. Washington D.C. P. 296–313.
- Grottanelli C., 1986. Yoked horses, twins, and the powerful lady: India, Greece, Ireland and elsewhere // *Journal of Indo-Europeans Studies*. Vol. 14, N 1–2. P. 125–152.
- Hoddinott R. F., 1989. *The Thracians.* New York.
- Ivanov V. V., 2002. Towards a possible linguistic interpretation of the Arkaim-Sintashta discoveries // *Complex societies of Central Eurasia from the 3rd to the 1st Millenium BC.* JIES Monograph series. N 45. Vol. I. Washington D.C. P. 36–41.
- Jones-Bley K., 2002. Indo-European burial, the “Rig Veda” and “Avesta” // *Complex societies of Central Eurasia from the 3rd to the 1st Millenium BC.* JIES Monograph series. N 45. Vol. I. Washington D.C. P. 68–81.
- Kroeber A. L., Richardson J., 1940. Three centuries of women’s dress fashions: a quantitative analysis // *Anthropological records*. Vol. 5, N 2. Berkeley and Los Angeles.
- Logvin V. N., 2002. The cemetery of Bestamak and the structure of the community // *Complex societies of Central Eurasia from the 3rd to the 1st Millenium BC.* JIES Monograph series. N 45. Vol. I. Washington D.C. P. 189–201.
- Sorensen M. L. S., 1997. Reading dress: the construction of social categories and identities in Bronze Age Europe // *Journal of Indo-European archaeology*. 5. 1. P. 93–114.
- The ancient corpses of Xinjiang. The peoples of ancient Xinjiang and their culture. 2004.
- Vermeule E., 1979. *Aspects of death in early Greek art and poetry.* Berkeley.
- Ward D., 1970. The separate function of the Indo-European Divine Twins // *Myth and Law among the Indo-Europeans.* Berkley; Los Angeles; London. P. 193–202.
- Wikander S., 1957. Nakula et Sahadeva // *Orientalia Suecana*, 6. P. 66–96.
- Zdanovich D. G., Gayduchenko L. L., 2002. Sintashta burial sacrifice: Bolshekaragansky cemetery in focus // *Complex societies of Central Eurasia from the 3rd to the 1st Millenium BC.* JIES Monograph series. N 45. Vol. I. Washington D.C. P. 202–231.
- Zdanovich G. B., Zdanovich D. G., 2002. The “Country of towns” of the southern Trans-Urals and some aspects of steppe assimilation in the Bronze Age // *Ancient interactions: east and west in Eurasia.* Cambridge: McDonald Institute for Archaeological Research, P. 249–263.

СПИСОК ИСТОЧНИКОВ

- Зданович Г. Б.,
Бойко Т. А., 1975. Алыпкашский могильник по исследованиям 1975 года // Полевые археологические исследования на территории Северного Казахстана в 1975 году. Т. 2. Отчет. Челябинск. Фонды ЛАИ ЧелГУ. С. 14-25.
- Зданович Г. Б.,
Бойко Т. А., 1976. Алыпкашский могильник по раскопкам 1976 года // Археологические исследования в Северном Казахстане археологической экспедиции в 1976 году. Т. 1. Отчет. Челябинск. Фонды ЛАИ ЧелГУ. С. 29-55.
- Зданович Д. Г., 1999. Могильник бронзового века Исинея 1 в Челябинской области. Отчет. Фонды ЛАИ ЧелГУ. Челябинск.
- Зданович Д. Г., 1998. Раскопки могильника Чекатай (Варненский район Челябинской области) в 1997 году. Отчет. Фонды ЛАИ ЧелГУ. Челябинск.
- Зданович Д. Г., 1999. Раскопки могильника Чекатай (Варненский район Челябинской области) в 1998 году. Отчет. Фонды ЛАИ ЧелГУ. Челябинск.
- Зданович Д. Г., 2001. Охранные археологические раскопки у села Степное (Челябинская область) в 2000 году (могильник Степное 7 и поселение Степное 8). Отчет. Фонды ЛАИ ЧелГУ. Челябинск.
- Зданович Д. Г., 2002. Охранные археологические раскопки поселения Степное VIII и могильника Степное VII (Троицкий район Челябинской области) в 2001 году. Отчет. Фонды ЛАИ ЧелГУ. Челябинск.
- Куприянова Е. В., 2007. Охранные раскопки могильника Степное VII и поселения Степное VIII в Троицком районе Челябинской области в 2003 году. Отчет. Фонды ЛАИ ЧелГУ. Челябинск.
- Малютина Т. С., 2000. Раскопки погребений эпохи бронзы в Северном Оренбуржье в 1999 году (могильник Солончанка 16). Отчет. Фонды ЛИА ЧелГУ. Челябинск.
- Могильник эпохи бронзы в урочище Улубай // Научный отчет о полевых исследованиях в Петропавловском Приишимье по теме: «Социально-экономическая история древних племен Южного Урала и Северного Казахстана». Челябинск. С. 33-45.

БИБЛИОГРАФИЧЕСКИЕ СОКРАЩЕНИЯ

- АСГЭ Археологический сборник Государственного Эрмитажа
ВДИ Вестник древней истории
КСИА Краткие сообщения Института археологии АН СССР
МАЭ Музей антропологии и этнографии
МИА Материалы и исследования по археологии СССР
РА Российская археология
СА Советская археология
СМАЭ Сборник Музея антропологии и этнографии
СЭ Советская этнография
ЭО Этнографическое обозрение

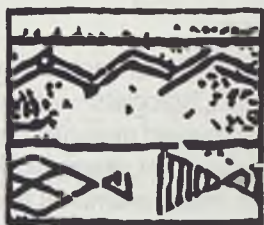

The Shadow of Woman: women's costume of the Bronze Age as a "text"

[based on findings in the necropolises of South Trans-Urals and Kazakhstan]

Contents

INTRODUCTION

- Chapter 1. Metal ornaments: typology, evolution, technology of production and functionality
- Chapter 2. Head-dress and plait ornaments
- Chapter 3. Clothes and their ornaments
- Chapter 4. The women's costume of the Bronze Age: style and fashion, some aspects of semantics
- Chapter 5. Woman in the steppe cultures of the Bronze Age

CONCLUSION

Bibliography

Appendix

SUMMARY

The main object of the given work is reconstruction of the women's costume of the Bronze Age and its analysis as a source of information about the place and role of the woman in social and religious life of the ancient society. The research is based upon the source of the necropolises of the Bronze Age of Trans-Ural and Kazakhstan (Sintashta, Petrovka, Alakul cultures). Most researchers admit that Sintashta, Petrovka, Alakul cultures represent successive stages of evolution of a community, that is why studying their sources can give information about evolution of types of ornaments, changes of women's costume that had been taking place during the Bronze Age in Trans-Ural. There are almost no works on study the costume and ornaments of the Bronze Age of the given region, but recently a number of new sources have been put into use that can give rich information of ornaments complexes and dress elements that let possibility of reliable reconstructions.

Chapter 1. Metal ornaments: typology, evolution, technology of production and functionality

In this chapter a typology of main categories of Sintashta, Petrovka and Alakul decoration is suggested. The follow types of decoration are distinguished: neckrings – 2 types, bracelets – 2 types, rings, pendants – 4 types (cross-shaped, spectacles-shaped, leaf-shaped, and curved pedants, hair-rings, metal plates of 4 types (hemispherical, round flat, semicircular flat, rhombic), frameworks, beads, metal beads, faience beads, stone beads, bone beads, fang-amulets made of animal teeth and shells. The analysis of spreading of the main types of ornaments in the sites of different cultures (tab. 1) has shown that Sintashta culture is poorer in ornaments as compared with Petrovka and Alakul cultures.

Table 1
The Correlation of quantity of ornaments of different categories in investigated cultures.

Type of decoration	Culture, quantity		
	Sintashta	Petrovka	Alakul
Neckrings	–	5	8
Bracelets	41	50	157
Rings	9	15	15
Cross-shaped pedants	–	2	35
Spectacle-pedants	1	10	22
curved pedants	30	36	56
Hair-rings	4	16	38
Flat metal plates	4	35	102

The research showed the evolution of ornaments and the technology of its production. Prevailing of troughing forms of ornaments in contrast to all-cast ones that had been spread in earlier periods, appearance of new forms – bracelets with spiral ends prevalent in Alakul culture and almost not recorded in Sintashta culture, cross-shaped pedants and neckrings proves this evolution. Sintashta culture almost does not know compound suites of ornaments recorded mainly in Petrovka and Alakul sites.

Among archaeological cultures of the region the nearest analogies to Sintashta ornaments demonstrate Abashevo ones that obviously served as a base for their making. Later on Sintashta-Petrovka-Abashevo complex of ornaments did not undergo considerable external influence and developed independently. In its turn, at later stages Alakul culture influenced the formation of complexes of ornaments of such cultures as Fedorovo and log culture that had coexisted and contacted with it.

[182]

Chapter 2. Head-dress and plait ornaments

In this chapter the head-dress of Sintashta, Petrovka and Alakul women is considered. According to reconstruction the main funeral women's head-dress was a fabric head ornament (crown) with small decorations. One of bright elements of women's head-dress were plait ornaments, almost not recorded in Sintashta but widespread in Petrovka and Alakul burial grounds. There 2 types of plait ornaments are distinguished:

- Type 1 – a plait ornament in the form of 2 strings of beads or frameworks ending with leaf-shaped pedants;
Subtype 1. Paired strings of beads hanging down freely, untied ending with leaf-shaped pedants.
 (cemeterys: Lisakovskiy (fence 14; fence 4, pit 1), Bestamak (pit 24, pit 25), Tasty-Butak 1, pit 44, Nurtai, kurgan 2, pit 2).

Subtype 2. Paired strings of bronze frameworks or (rarer) beads, paralleled to each other, with leaf-shaped pedants, tied with bridges of beads, tubules or rims. (cemeterys: Lisakovskiy, kurgan 2, pit 2, Kulevchi 6, kurgan 1, pit 2, kurgan 3, pit 2, kurgan 4, pit 1, Chekotai, kurgan 1, pit 5)

Type 2 – a plait ornament in the form of 2 or several strings of beads ending with a compound combination of plates, frameworks, beads and pedants *подвесок* (cemeterys: Lisakovskiy, mound-fence 1, pit 1, Tokanai 1, pit 9, Bozengen, kurgan 9, pit 2, Stepnoe 7, pit 17, SM, pit 22, Satan, fence 1, pit 4, Novo-Yabalaklinskyi 1, pit 3, Staro-Yabalaklinskyi, Spiridonovskiy, pit 2).

Besides, there several plait ornaments are recorded that can be related to none of the distinguished types. Also in hair-do narrow skin fillets with ends decorated with amulets and pedants were used.

Another bright complex of ornaments of women's hair-dress was a face pedant consisted of metal plates alternated with frameworks framing women's face (cemeterys: Balykty, fence 14, Izhevskiy 1, pit 18, Alekseevskiy, pit 13, Kulevchi 6, kurgan 4, pit 1, Stepnoe 7, pit 17, pit 31, Alakul'skiy, kurgan 22, pit 12(?), kurgan 27, pit 7(?), Kizil'skiy, kurgan 5, pit 2, Novo-Yabalaklinskyi 1, pit 3, Spiridonovskiy, pit 13).

Chapter 3.

Clothes and their ornaments

As a women's funeral clothing of the Bronze Age, a shirt of a tunic-like cut lower knees is reconstructed. Women's necks were decorated with necklaces out of stone, bronze, faience beads embroidered with pedants and beads or the collar was just buttoned up. Hands were decorated with bracelets (1-2 for each hand) that most likely functioned as clips for sleeves (cuffs). Probably women's costume supposed trousers as the length of the tunic was insufficient. Trousers as a part of women's costume were widespread among many steppe peoples.

Women's leather footwear is reconstructed due to the good condition of the remainder from Isinei 1 cemetery, pit 1. Footwear presented a short boot out of well curried leather put into shorter footwear tied with a strap with bronze beads at the ankle. Double footwear also recorded among some steppe peoples. There was a smarter variant of footwear embroidered with small ornaments – beads, plaques, pedants though it is recorded more seldom.

Chapter 4.

The women's costume of the Bronze Age: style and fashion, some aspects of semantics

While studying of style variations of women's costumes there were distinguished five categories of ornaments (ornaments for the head, hands, legs, neck and other types of ornaments). On the base of 42 whole skeletons in Sintashta burial grounds there were distinguished 13 variants of combination of these categories of ornaments. On the base of 69 whole skeletons in Petrovka and Alakul cultures there were distinguished 15 variants of combination of the categories of ornaments. The most widespread categories in all cultures are the ornaments for the head and hands. The third place of popularity of the categories in Sintashta culture is neck ornaments, in Petrovka and Alakul cultures – legs' ornaments. Sintashta costume demonstrates less diversity of variants though it served as a base for forming of Petrovka costume.

Basing on study of women's costume at the given moment one cannot say that in the Bronze Age there were social age classes. However the approximate age of girl's socialization can be distinguished when their costume turns out of childish into women's one. For Sintashta culture such age is 10-12 years old, for Petrovka and Alakul cultures it is 6-8 years old. Beginning from this age up to 30-40 years old women's costume included the greatest amount of ornaments.

Also some special ways of handling of women's ornaments in funeral ceremony: putting broken and repaired ornaments into the grave, putting special sets of ornaments in separate bags, asymmetrical arrangement of ornaments in the costumes of buried people.

Chapter 5. Woman in the steppe cultures of the Bronze Age

For the society of the Bronze Age women's subculture presents a special system. Along with changing from children's class to the class of adults the girl assumed some duties. Obviously, pottery was mainly women's occupation. Women concerned definite spheres of stock-breeding – cattle-breeding and small cattle-breeding whereas the horse judging by sacrifices supposed to be a "male" animal. Also clothing production, cooking and baby-minding related to women's sphere of occupation. Judging by the findings in necropolises one cannot say that women took humbled position in the society of the Bronze Age. On the contrary, there often women's burials are recorded that according to the position in the burial complex, grave goods occupy no less important position than men. There recorded women's burials in rich costumes with grave goods related to the sphere of cult. Most likely these women were priestesses. Male burials present an interesting phenomenon – men were dressed in female costumes and had rich grave goods. Several of such graves were recorded in necropolises in Sintashta and Petrovka cultures (cemeterys: Stepnoe 7, pit 17, Bestamak 1, pit 21, Krivoye Ozero, kurgan 10, pit 1, 3). In all probability, we deal with phenomenon of ritual travesty and the buried individuals also were ministers of religion. In the necropolises of the Bronze Age of South Trans-Urals the traces of Great Goddess worship were recorded, the cult had been widespread in ancient civilizations. This is burial "in the pose of embrace", that was prototype of hierogamy (Holy marriage), conventionalized images of women's figures (bone shovels), sacrificial complexes with pronounced symbolism of fertility. Also the traces of Twin cults existence are recorded that have correspondence in the system of Indo-European Twin mythology and related to symbolism of fertility and Great Goddess cult. This is paired sacrifices of horses with remains of chariots in burials, sacrifices of a stallion and a mare in separate pits, sacrifices of twin calves of cows and sheep, burials of twin children "in the pose of embrace" etc.

Thus, the conducted research let us to found a trustworthy reconstruction of women's costume of the Bronze Age of South Trans-Urals and Kazakhstan as well as get some idea of the women's world of the steppes of the Bronze Age.





ПРИЛОЖЕНИЯ

Зданович Г. Б., Куприянова Е. В.	Погребения с украшениями из могильников бронзового века Северного Казахстана.....	186
Зданович Д. Г.	Новые данные о женских наконечниках эпохи бронзы (Южное Зауралье).....	204
Шилов С. Н., Богатенкова А. А.	Погребения с женскими украшениями Алакульского могильника бронзового века	217
Петров Ф. Н.	Материалы исследований одиночного менгира Лисьи горы ...	236

Г. Б. Зданович,
Е. В. Куприянова

Погребения с украшениями из могильников бронзового века Северного Казахстана

В статье представлены несколько женских и детских погребений из могильников бронзового века Северного Казахстана, содержащих украшения и детали костюма.

МОГИЛЬНИК АЛЫПКАШ

Могильник Алыпкаш исследовался отрядом Северо-Казахстанской археологической экспедиции в 1974–76 гг. Памятник расположен в Сергеевском районе Северо-Казахстанской области, занимает холмистую площадку на вершине мыса правого коренного берега р.Ишим в районе Сергеевского водохранилища. Юго-западная окраина могильника была разрушена старым кладбищем казахского рода Алыпкаш.

Керамический комплекс могильника представлен сосудами алакульского, федоровского и алакульско-федоровского облика. Описываемые в этой публикации погребения принадлежат, как по погребальному обряду, так и по инвентарю к алакульской культуре.

Раскоп II

Раскоп II расположен в центральной части памятника. Его восточная окраина является окраиной могильника. С запада к раскопу примыкает казахское кладбище. На территории раскопа зафиксировано 6 курганных насыпей, содержащих 17 могильных ям и 29 углублений. В четырех погребениях зафиксированы украшения и остатки костюма.

Яма № 1

Яма расположена в квадрате Э/17–18, на периферии насыпи кургана № 33. Яма ориентирована по линии ЮЗ–СВ, имела подпрямоугольную форму и размеры 1,4 x 0,8 x 0,35 м (рис. 1). Длинные стены ямы при переходе образуют небольшие подбои.

На дне ямы обнаружено двойное погребение женщины и девочки-подростка. Оба погребения совершены одновременно. Погребенные лежали на левом боку, со слегка подогнутыми ногами, головой на ЮЗ. В головах погребенных стояло два сосуда.

На обоих скелетах обнаружено большое количество украшений (рис. 2). В районе теменной части головы взрослой женщины лежали 2 костяные ворворки с просверленными отверстиями, рядом с ними лежал обломок просверленной раковины. В районе нижней части шеи со стороны спины фиксировалось два ряда бус. В верхнем ряду насчитывалось 16 бусин, три из которых были бронзовые, остальные пастовые. Количество бусин нижнего ряда установить не удалось. В районе висков с обеих сторон черепа находились остатки бронзовых подвесок сложной конструкции: на тонкую бронзовую проволоку нанизывались 3 очковидные подвески, чередующиеся со звеньями бронзовых бус (по 3 в каждом звене). Очковидные подвески имели очень плохую сохранность, но, судя по сохранившимся фрагментам, имели разные размеры (реконструкцию подвески см. в гл. 4 (рис. 75.1) основного текста монографии). Бусины биконической формы, диаметром 4–5 мм, свернуты из кусочков проволоки. Под подбородком погребенной фиксировались остатки ожерелья сложной конструкции. В центральной части ожерелья звенья из 5 бронзовых или пастовых бусин чередовались с очковидными подвесками. В правой части зафиксировано чередование звеньев из 4 бронзовых и 3 пастовых бусин. Остатки ожерелья фиксировались лишь на груди погребенной и отсутствовали со спины, застежка ожерелья не выявлена, поэтому вполне вероятно, что ожерелье было либо пришито на нагрудник, либо крепилось в петлях по обе стороны ворота платья.

На каждой руке погребенной было надето по 3 бронзовых браслета. На расстоянии 3–4 см от костей предплечья, около лучевой кости левой руки лежали 2 раковины с просверленными отверстиями. На ногах женщины, на 5–6 см выше щиколотки, фиксировались низки бус (28 на левой ноге, 12 – на правой), плотно охватывающие кости ног. Бусы были нанизаны на

кожаный ремешок, остатки которого сохранились. На правой ноге, на 25 см выше пяточной кости, было надето ожерелье, состоящее из просверленных резцов (4 шт.), клыков (6 шт.) и астрагалов (2 шт.) животных. Клыки и резцы были плотно нанизаны на кожаный ремешок и прилегали к ноге.

Украшения девочки были более скромные. В области шеи со стороны спины расчищена низка из 10 пастовых бус. На обеих руках было надето по одному желобчатому браслету очень плохой сохранности, диаметром до 46 мм (рис. 2.14, 18). Под подбородком находился обломок бронзовой спиралевидной бляшки (рис. 2.31).

Яма № 4

Яма располагалась в квадрате Ы/18–19, под насыпью кургана № 25, на ее периферии. Яма ориентирована по линии З-В, имела размеры 1,1 x 0,8 x 0,15 м (рис. 3.1). На дне ямы находился скелет ребенка, на левом боку, головой на запад. В головах ребенка стоял сосуд петровского типа. На левую руку ребенка были надеты два браслета из проволоки, уплощенной с внутренней стороны браслетов и выпуклой с внешней (рис. 3.2). Концы браслетов были свернуты в спираль диаметром до 10 мм. На правой руке находился желобчатый браслет диаметром до 30 мм, с шириной пластины 6 мм.

Яма № 7

Яма располагалась в квадрате В/17–18, ориентирована по линии ЗЮЗ–ВСВ. Яма имеет подпрямоугольную форму, размеры 1,8 x 1,2 x 0,5 м (рис. 4.1–2). Стенки ямы полого сужаются ко дну. Погребение ограблено в древности. Грабительский вкоп фиксируется в западной и центральной части ямы. В северо-западном углу было зафиксировано небольшое (15 x 25 см) пятно охры, рядом с которым находились фрагменты сосуда. У восточной стены, на глубине (+25) обнаружено пятно прокала с углями мощностью до 10 см (рис. 4.1). Под прокаленным слоем обнаружены остатки ног двух погребенных (рис. 4.2). Судя по их расположению, погребенные лежали в скорченном положении в «позе объятия», на левом и правом боку, лицом друг к другу, головой на запад. Кости ног северного погребенного, лежавшего на правом боку, значительно тоньше и меньше костей южного погребенного.

На щиколотках ног северного костяка обнаружены низки бронзовых бус. Низки биконических и бочонковидных бус двумя параллельными рядами плотно охватывали щиколотки обеих ног. От нижнего ряда на обеих ногах под прямым углом к нему шел третий ряд, состоящий из 4 бусин, нанизанных на кожаный ремешок. На правой ноге среди бус зафиксирована также пронизка, свернутая из бронзового листа, длиной 8 мм.

Яма № 9

Яма расположена в квадрате Ю/17–18, имела подпрямоугольную форму, размеры 1,45 x 0,65 x 0,3 м, ориентирована по линии СВ–ЮЗ (рис. 4.3–4). Яма содержала погребение женщины с двумя маленькими детьми. Все погребенные лежали на левом боку в скорченном положении, головой на ЮЗ. Левая рука молодой (судя по состоянию зубов) женщины вытянута к северной стенке ямы. На ладонь руки уложена голова старшего ребенка. На левом плече женщины находилась голова младшего погребенного. Правая рука женщины прикрывала младшего ребенка, ладонь руки была уложена перед ее лицом. В изголовье погребенных стояло три сосуда.

При погребении женщины были зафиксированы украшения, к сожалению, имевшие очень плохую сохранность. В районе висков женщины с обеих сторон черепа фиксировались украшения, напоминавшие по конструкции подвески из погребения 1. На тонкие проволочные кольца было надето по одной очковидной подвеске и по 4 пастовые бусины. На висках располагалось также по височному кольцу из проволоки. На правой ноге женщины был надет браслет, форму которого определить не удалось.

Курган 32, яма № 1

Западная из двух центральных ям кургана, ориентирована по линии ССЗ–ЮЮВ, имеет размеры 2,4 x 1,3 x 0,65 м (рис. 5). Яма содержала одиночное погребение женщины. Погребенная лежала головой на север, на левом боку в скорченном положении. За головой погребенной стояло три сосуда и лежали ребра МРС. Четвертый сосуд располагался у ног, с левой стороны погребенной (рис. 6).

При расчистке скелета выявлено большое количество украшений (рис. 8–10). В районе черепа, за теменной и затылочной костями, зафиксировано скопление мелких бронзовых украшений, располагающихся цепочкой, очевидно, связанных с головным убором: за затылком лежало несколько небольших обойм, за ними ряд бусин, заканчивалось скопление несколькими ромбовидными и очковидными подвесками, лежавшими выше лобной кости черепа. Поверх черепа находилось еще одно небольшое скопление, состоящее из нескольких обойм, бусин и очковидных подвесок (рис. 6, 7.1). Невозможно точно сказать, что представлял собой данный набор украшений. Скорее всего, украшения были нашиты в ряд на органическую основу. Можно предположить, исходя из известных нам примеров (мог. Степное, п. 19, п. 31 и т. д.), что они представляли собой подобие накосника, **не надетого** на голову погребенной, а положенного рядом с головой. Возможно также, что украшения были нашиты на ткань типа наголовного покрывала, но их линейное расположение делает подобную трактовку мало вероятной.

Чуть ниже височных костей погребенной располагались семь золотых подвесок в 1,5 оборота (три с правой и четыре с левой стороны черепа) (рис. 9.20, 49–50; 10.15–18). Рядом с ними с обеих сторон черепа находились два золотых височных кольца (рис. 8, 1–2). В области груди зафиксировано ожерелье из двух низок бус и четырех крестовидных подвесок (рис. 10.11–13). Ожерелье, как и в погр.1 раскопа II данного памятника, фиксировалось не сплошной низкой, охватывающей шею, а лишь спереди. Вероятно, как и в первом случае, низки были закреплены либо на нагруднике, либо в петлях по обе стороны ворота.

На кистях рук погребенной было надето по два бронзовых браслета (рис. 8.3–6). Под браслетами фиксировались остатки кожи (вероятно, манжета или подбраслетника), на которую над браслетами была прикреплена низка пастовых бус, затянутая бронзовым зажимом. Вдоль лучевой кости правой руки располагалось скопление амулетов из просверленных клыков животных (11 шт.) и раковин моллюсков (2 шт.), очевидно, либо снизанных на низку и надетых на руку, либо пришитых на рукав. Рядом располагалось еще одно подобное скопление из 7 раковин и амулетов. Еще два скопления клыков и раковин находились за спиной погребенной и, по всей вероятности, были вплетены в косы.

У головки бедренной кости лежала круглая бронзовая бляшка с двумя отверстиями. Вдоль берцовых костей ног в ряд располагались полушарные и ромбические бляхи (рис. 9.4–5, 21–25, 35, 41, 48, 51–52). Вокруг лодыжек располагались несколько коротких низок бронзовых бус, судя по всему, продернутых вместе со шнурком в верхней части обуви. К концам шнурка (завязки обуви) крепились рифленые пронизи и своеобразные шумящие подвески (рис. 9.14–17). Здесь же было найдено несколько полушарных и ромбических блях, также украшавших обувь.

МОГИЛЬНИК УЛУБАЙ

Моги́льник в урочище Улубай расположен в Северо-Казахстанской области, на берегу Сергеевского водохранилища (правый берег р. Ишим), в 7–8 км на ЗЮЗ от с. Двойники. Курганы расположены компактной группой, в которой насчитывается около 10 насыпей. Моги́льник исследовался отрядом археологической экспедиции ЧелГУ в 1977 г. Всего исследовано 4 кургана. Основная масса полученного материала датируется петровской археологической культурой.

Курган 2, яма № 9

Яма расположена в ЮВ секторе кургана, ориентирована по линии 3-В с небольшим отклонением на ВСВ–ЗЮЗ (рис. 11). Имеет размеры 1,5 x 1,2 x 1 м, стенки отвесные, дно ровное. В средней части ямы располагался скелет девочки-подростка (рис. 12). Погребенная лежала на левом боку с подогнутыми ногами, головой на запад. Кисти рук сложены у лица. Рядом, у лицевой части черепа располагался сосуд.

У затыльной части черепа располагалась компактная группа украшений, связанная, по всей вероятности, с головным убором. Она состояла из трех низок мелких украшений (рис. 13.1). Две крайние низки состояли из буси обойм, которые заканчивались ромбовидными подвесками. Средняя низка состояла из трех бронзовых пластинок, чередующихся с попарно стянутыми обоймами. Она также заканчивалась ромбовидной подвеской. Среди остатков третьей низки фиксировались остатки кожаного ремешка, который позволял проследить

способ крепления пластин и обойм. С обеих сторон черепа, у его основания, располагались два височных кольца, свернутых из бронзовой фольги, диаметром около 4 см.

В районе грудной клетки располагалась группа украшений, которая была, скорее всего, нашита на нагрудник (рис. 13, 2–3). Она состояла из трех очковидных подвесок, расположенных дугами вниз, и пяти пастовых бусин. Подвески и бусины крепились на кожаную основу, остатки которой также были зафиксированы. На руках погребенной было надето по одному желобчатому браслету (рис. 14.10, 12). Браслет на левой руке имел округлые концы. Концы браслета, надетого на правую руку, были закручены в спирали.

За спиной, в области тазобедренных костей, располагался набор украшений, состоящий из 6 просверленных клыков животных, бронзовых бус и ромбической подвески. Набор украшений, очевидно, крепился на концах косоплетки.

На костях ног погребенной, в районе щиколоток, располагались четыре низки бронзовых бус – по две на каждой ноге (рис. 14.13). Между низками сохранились тонкие слои кожи, представляющие собой остатки обуви. Внутри бусин сохранились остатки кожаных ремешков и узел, стягивающий одну из низок.

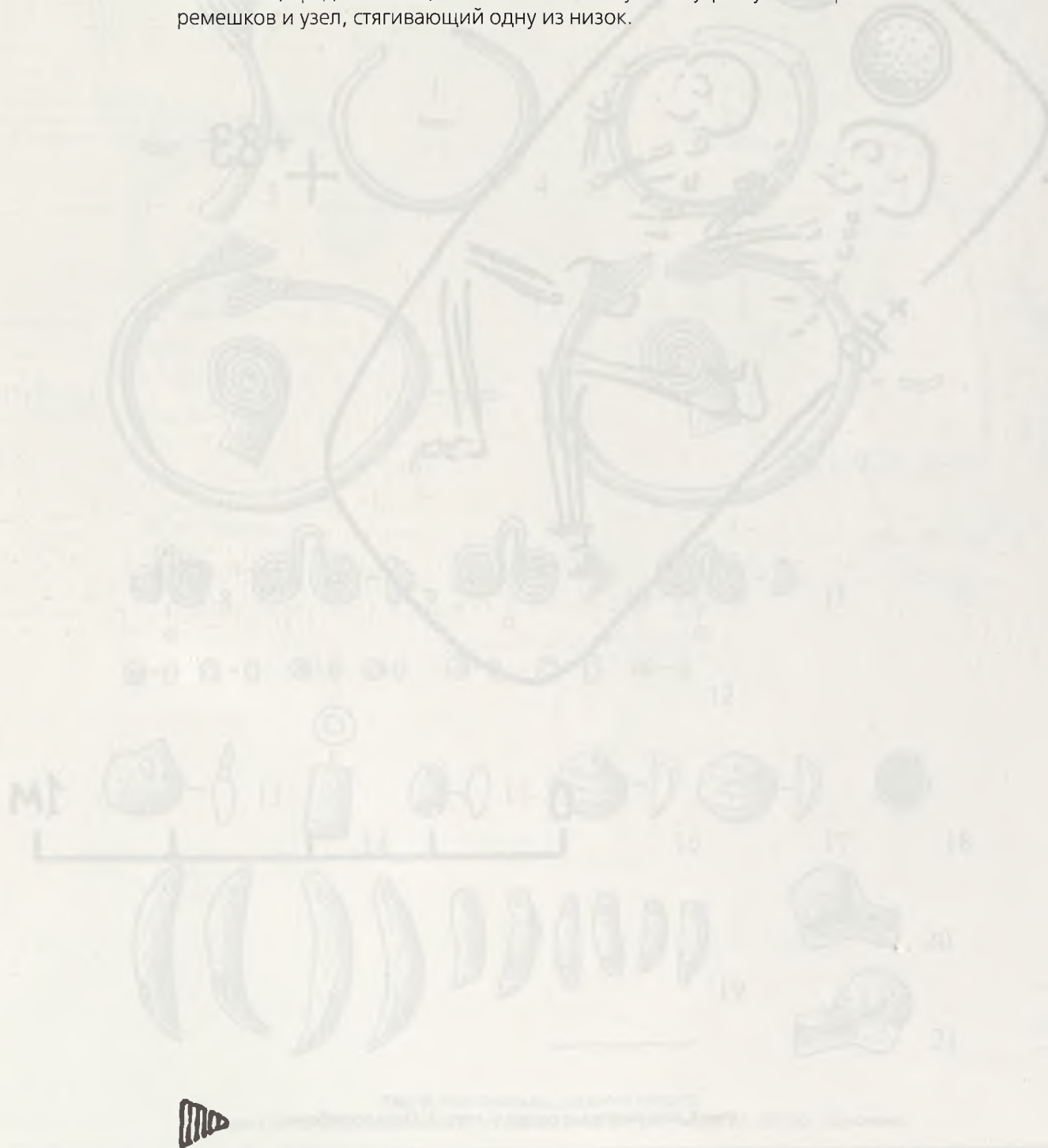



Рис.1. Мог. Алыпкаш, раскоп II, погр. 1. План погребения



Рис. 2. Мог. Альпкаш, раскоп II, погр. 1.
 Украшения из погребения: 13-25, 31 - бронза, 1-12, 27-28 - кость, 26, 29-30 - раковина

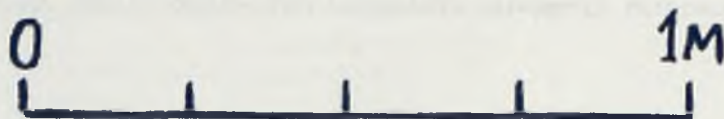

Рис. 3. Мог. Алыпкаш, раскоп II, погр. 4:
1 – план и профиль погребения; 2 – бронзовый браслет

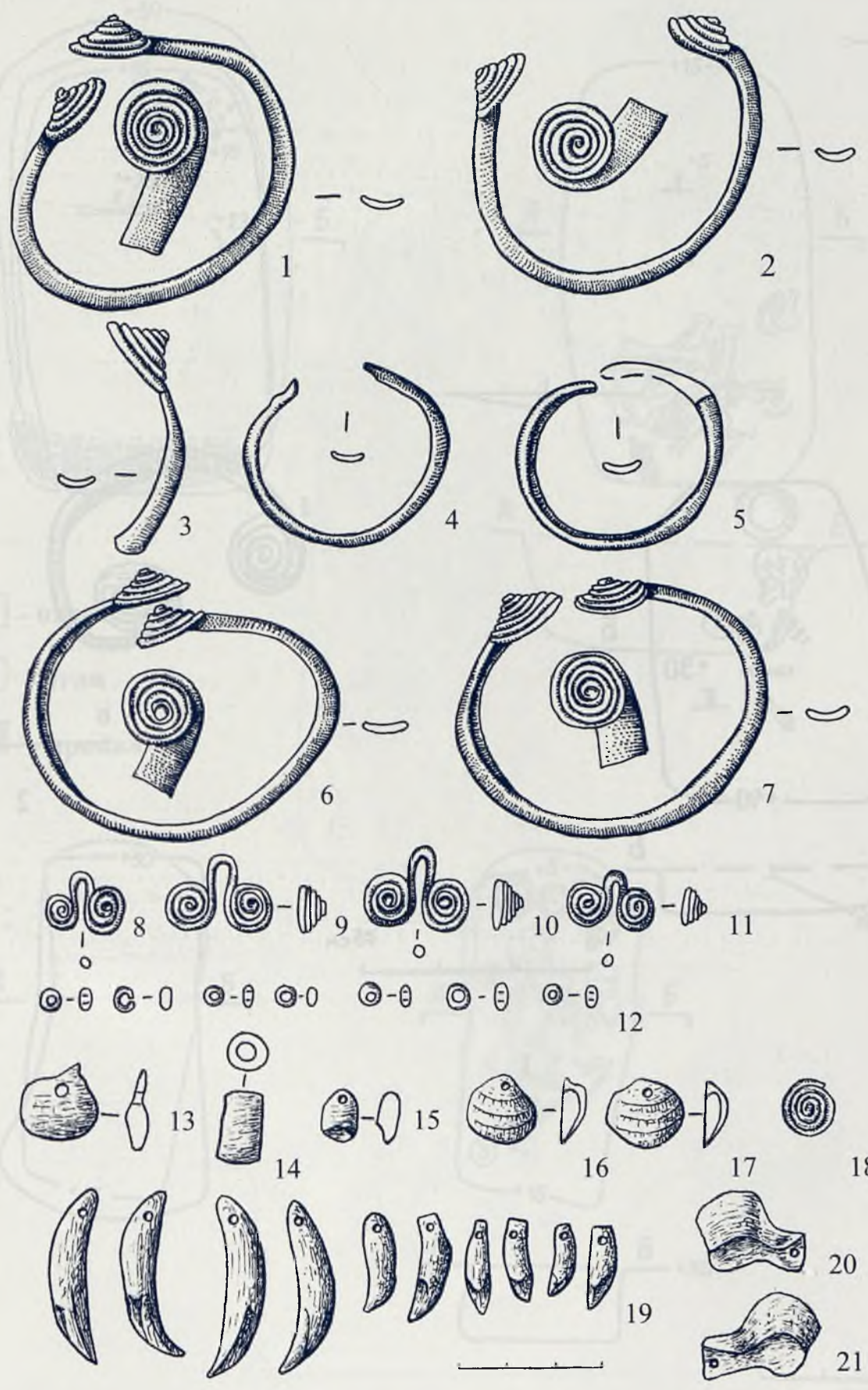

Рис. 4. Мог. Алыпкаш, раскоп II.
 1-2 - погр. 7, планы и профиль погребения; 3-4 - погр. 9, планы и профиль погребения

Г. Б. Зданович, Е. В. Куприянова

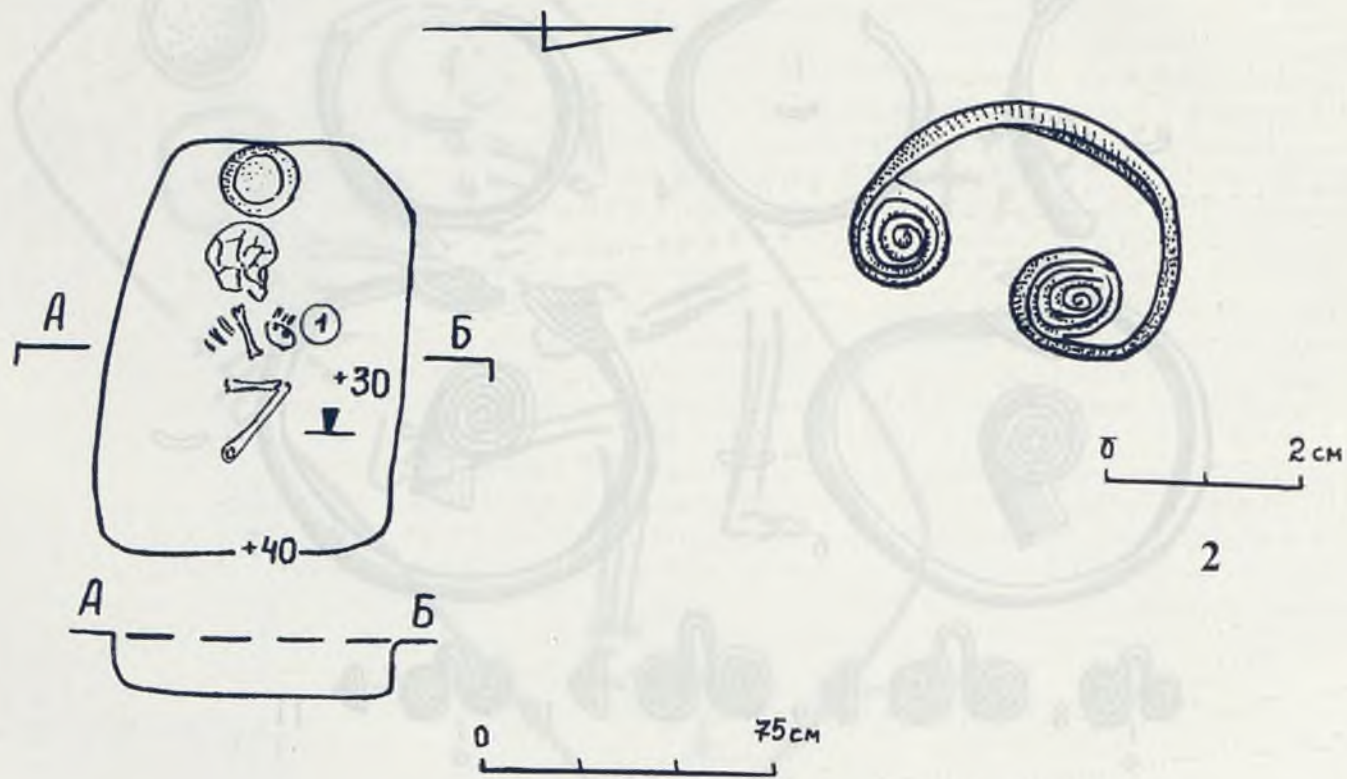
[193]

ПОГРЕБЕНИЯ С УКРАШЕНИЯМИ
 ИЗ МОГИЛЬНИКОВ БРОНЗОВОГО ВЕКА СЕВЕРНОГО КАЗАХСТАНА

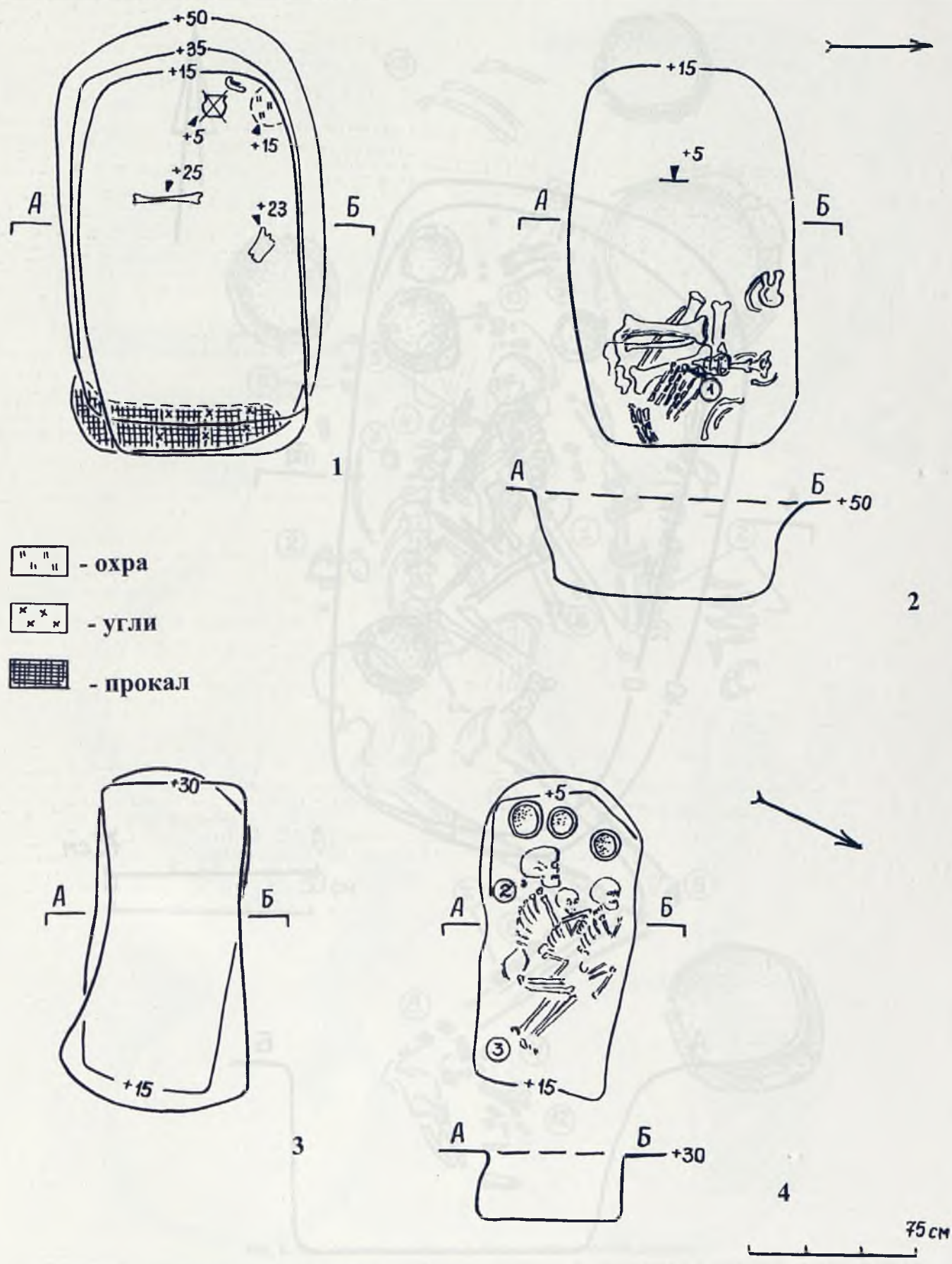

Рис. 5. Мог. Алыпкаш, к. 32, п. 1. План и профиль погребения



Рис. 6. Мог. Алыпкаш, к. 32, п. 1. План захоронения на дне ямы:

1 – браслеты, 2 – подвески из клыков и раковин, 3 – крестовидные подвески, 4 – подвески в 1,5 оборота, 5 – височные кольца, 6 – ромбические подвески, бляхи, мелкие украшения, 7 – круглые бляхи, 8 – бусы, 9 – очковидные подвески, 10 – обоймы, 11 – фигурные подвески, 12 – обоймы и пронизи, 13 – кости МРС

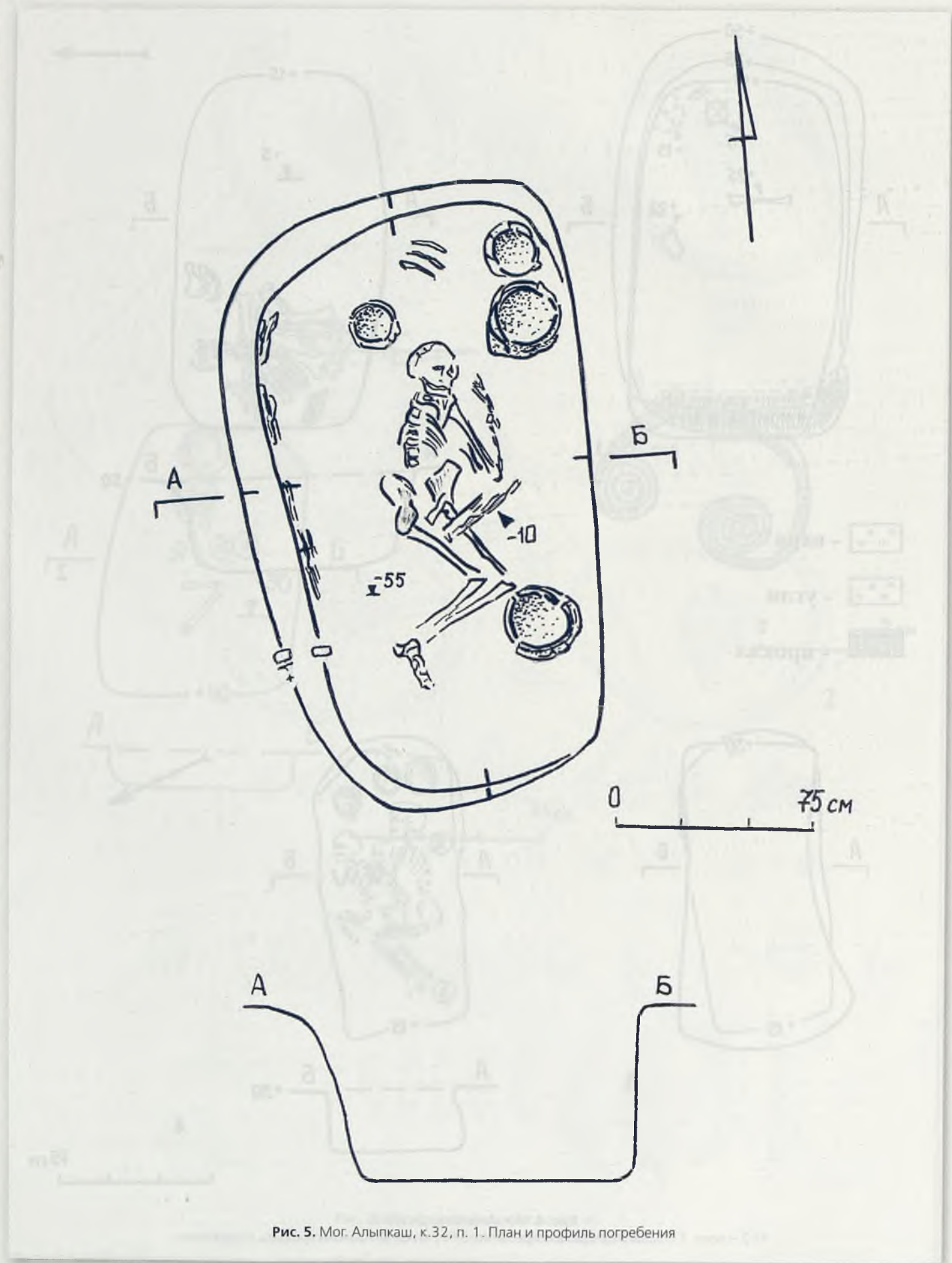

Рис. 7. Мог. Алыпкаш, к. 32, п. 1. 1, 3-4 - детали погребения; 2 - керамика

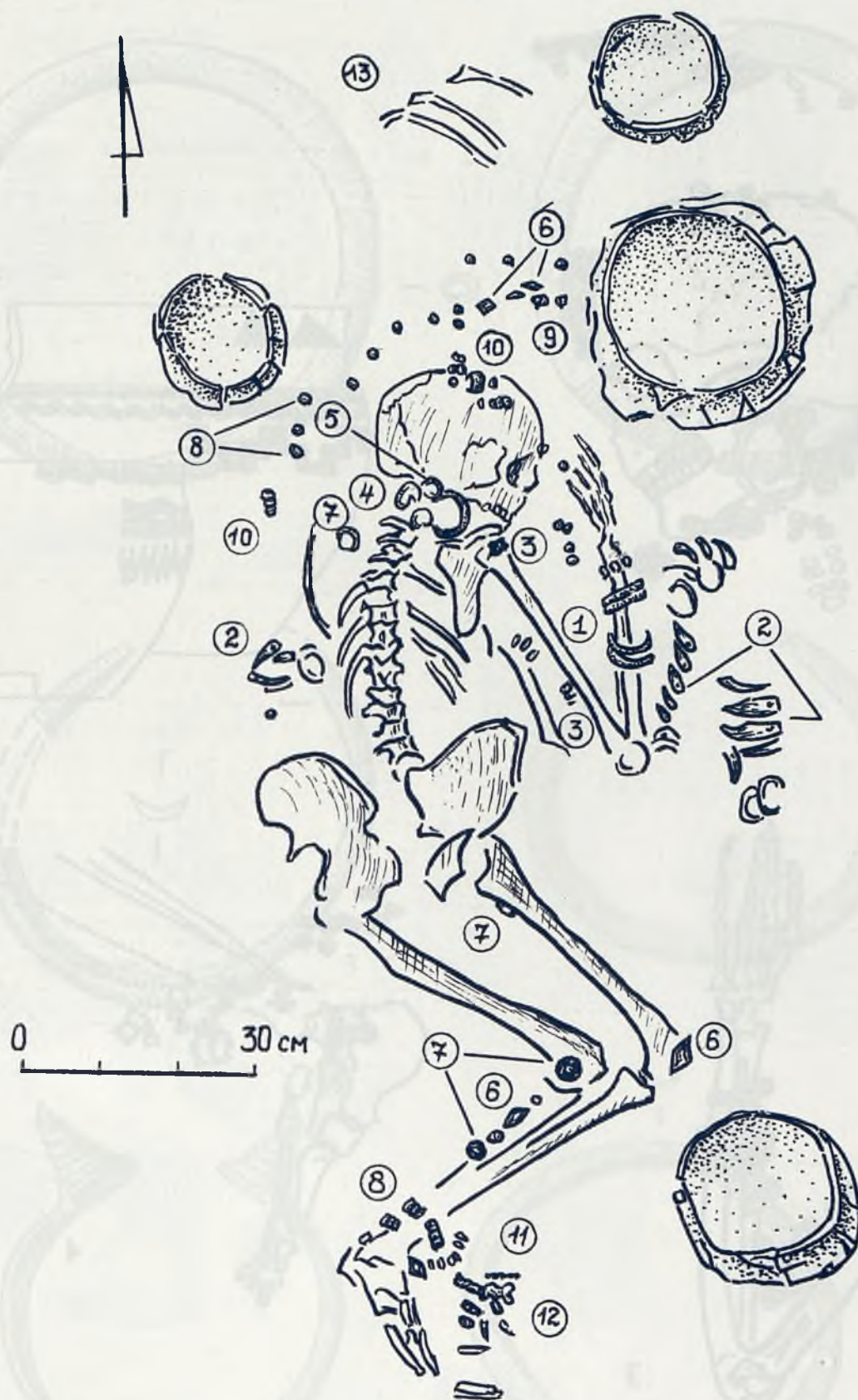

Рис. 8. Мог. Алыпкаш, к. 32, п. 1. Украшения из погребения: 1-2 - бронза, золото; 3-6 - бронза

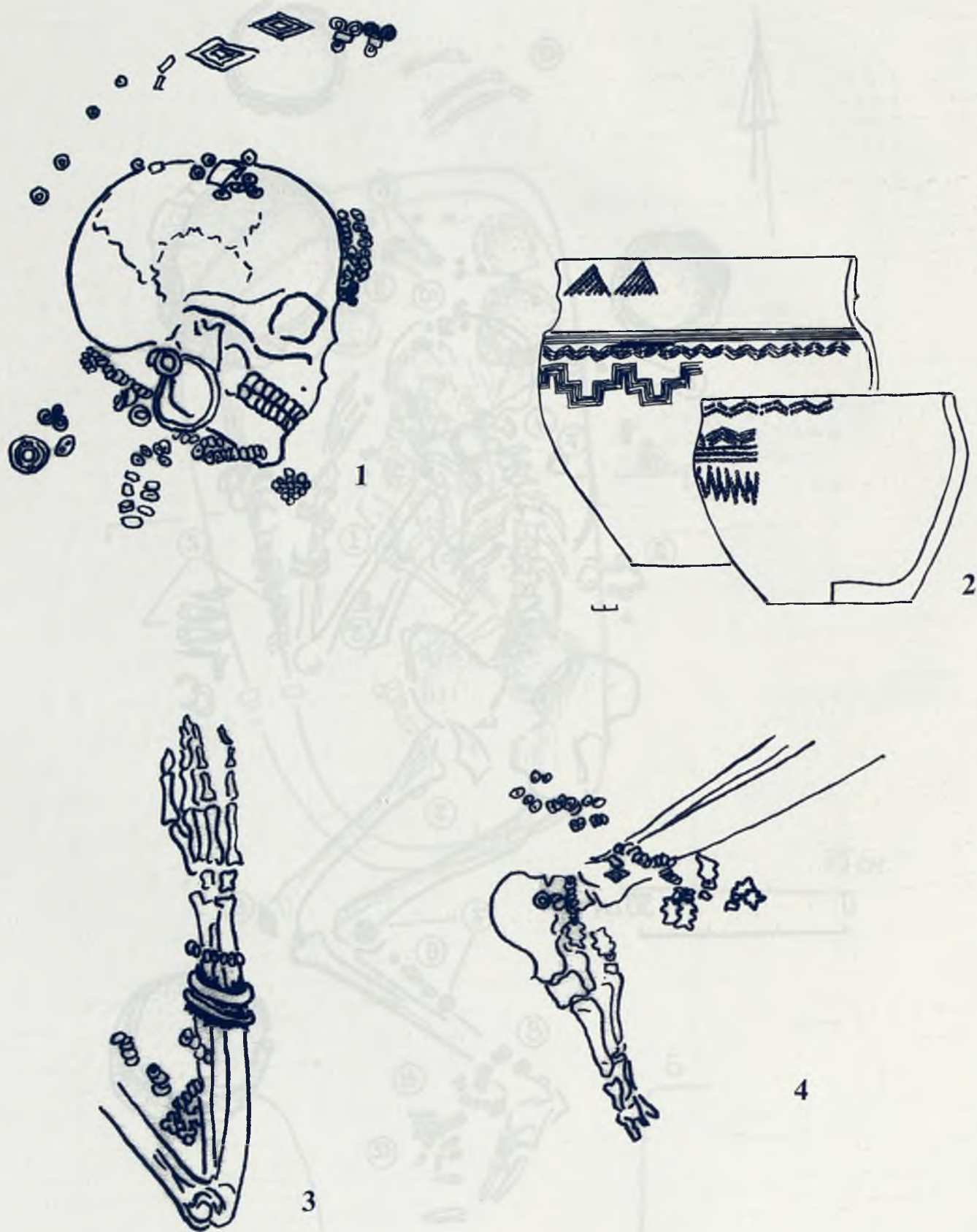

Рис. 9. Мог. Алыпкаш, к. 32, п. 1. Украшения из погребения: 1-5, 8-19, 21-36, 40-43, 46-48, 51-52 - бронза; 20, 49-50 - бронза, золото; 6-7, 44-45 - паста; 37 - кость; 38-39 - раковина

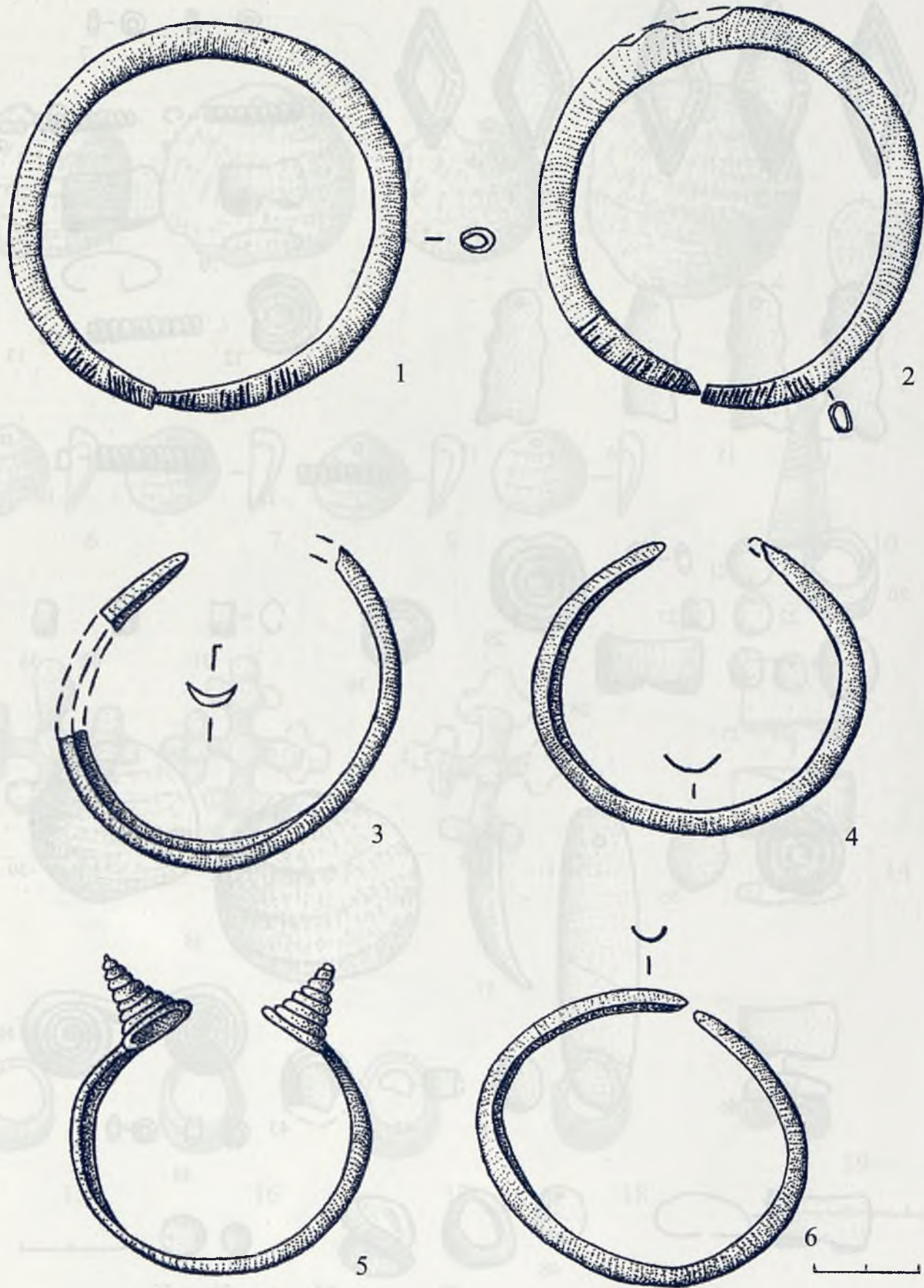

Рис. 10. Мог. Алыпкаш, к. 32, п. 1. Украшения из погребения:
1-9 - раковина; 11-14, 19 - бронза; 10, 15-18 - бронза, золото

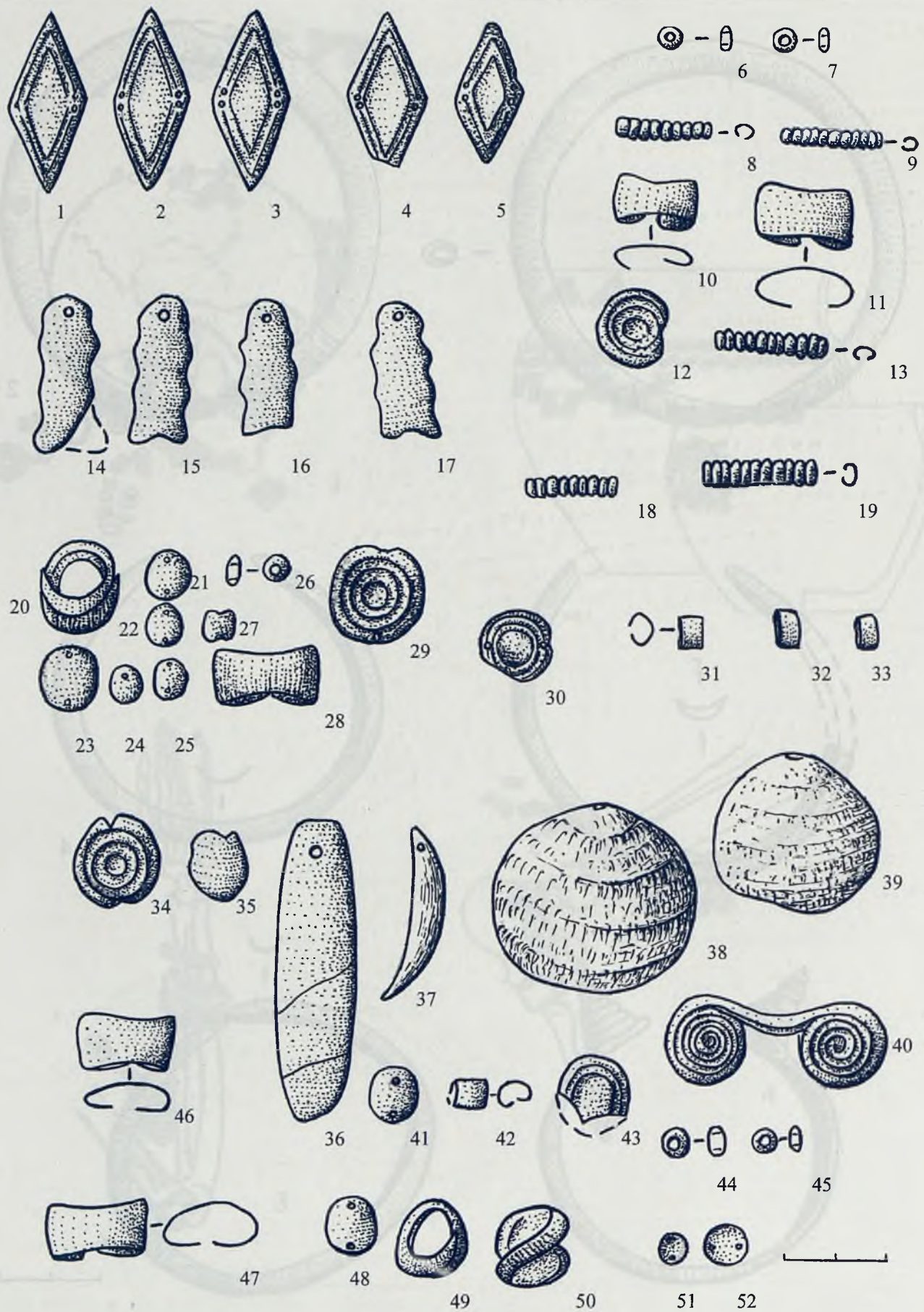

Рис. 11. Мог. Улубай, к. 9, п. 2. План и профиль погребения

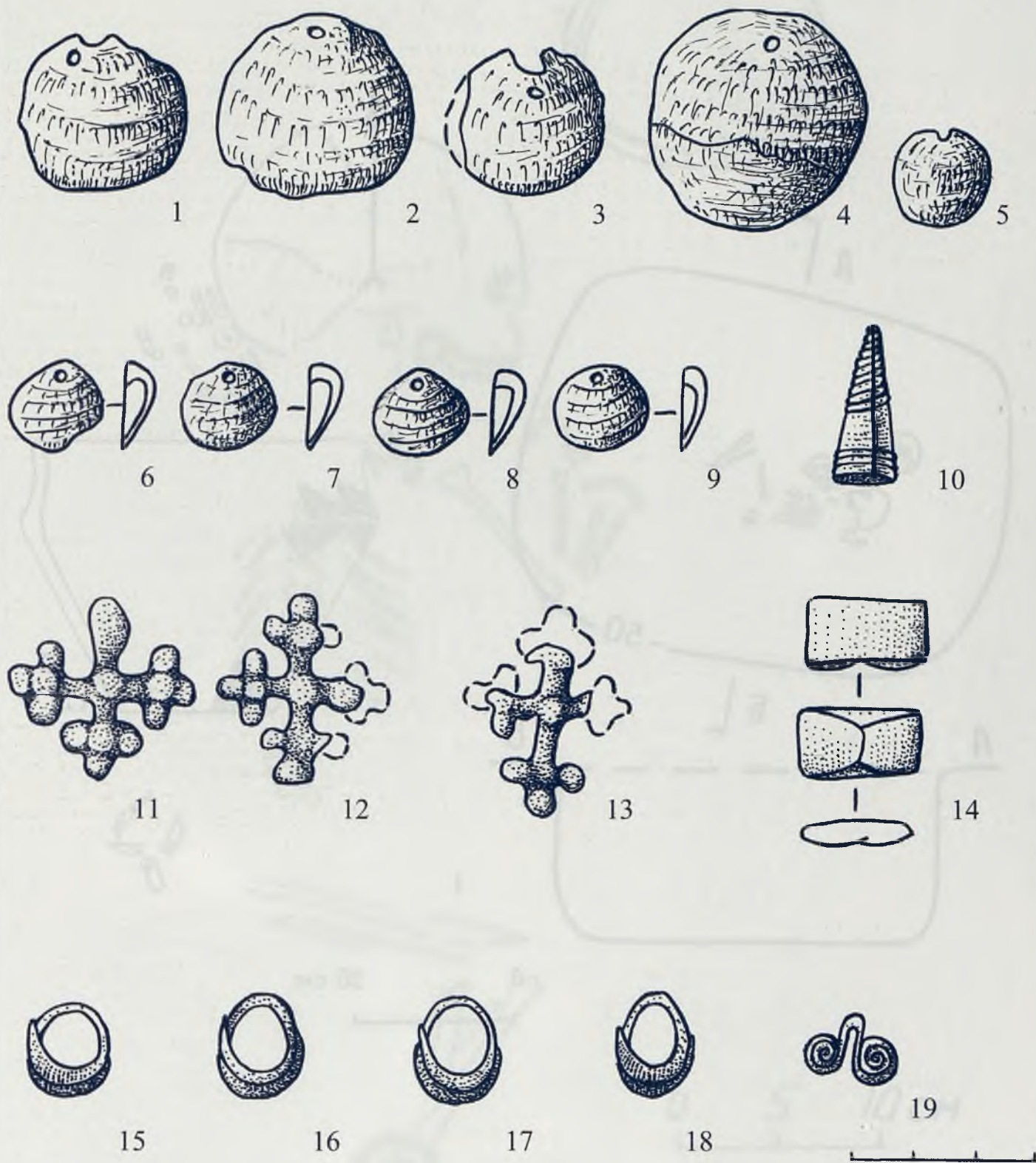

Рис. 12. Мог. Улубай, к. 9, п. 2. План погребения на дне ямы

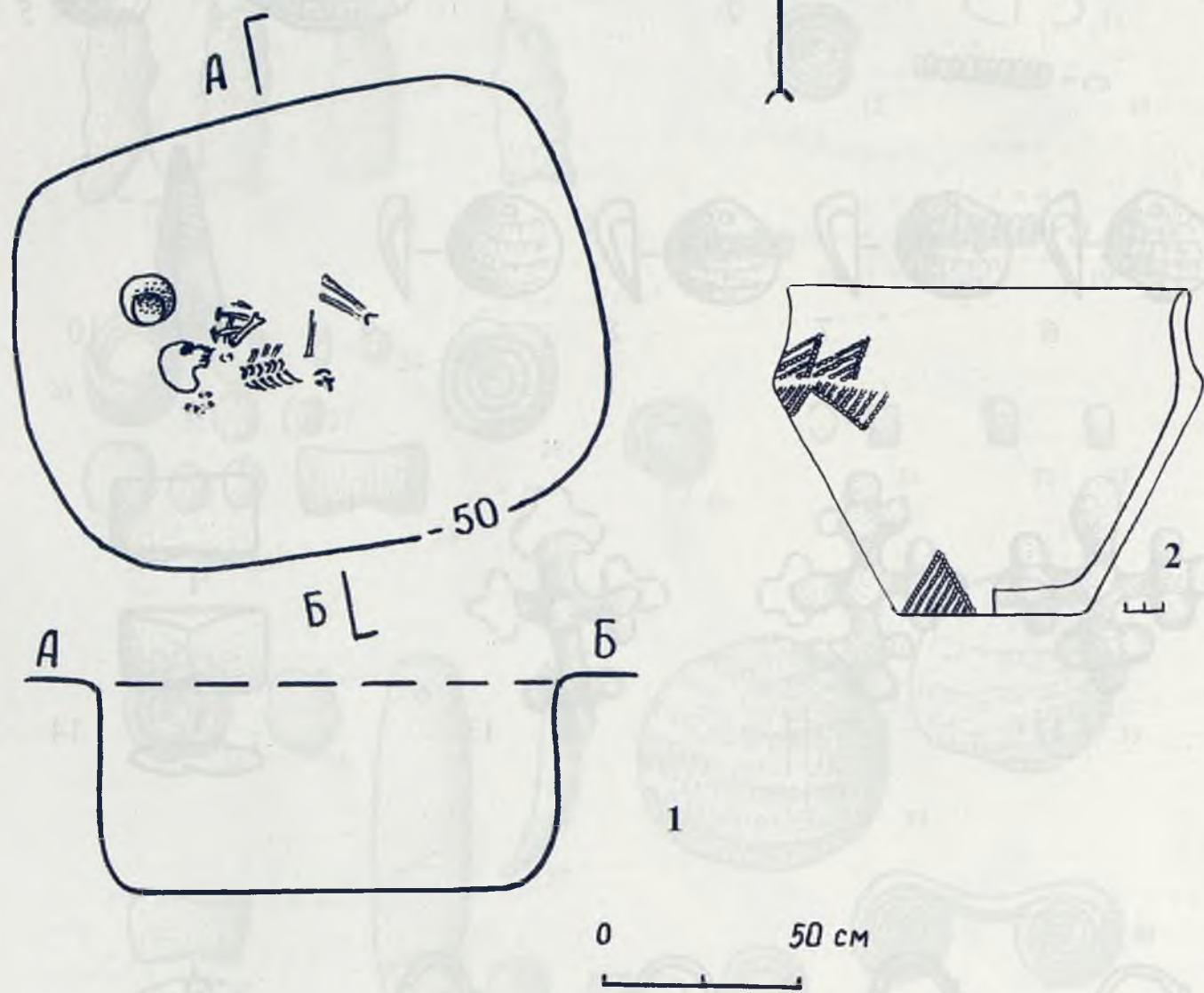

Рис.13. Мог. Улубай, к. 9, п. 2. Украшения из погребения:
1 – наkosное украшение; 2 – остатки нагрудника; 3 – реконструкция нагрудника



Рис. 14. Мог. Улубай, к. 9, п. 2: 1-12 – украшения из погребения (1-6 – кость; 7-12 – бронза); 13 – низки бус на костях ног погребенной

Д. Г. Зданович

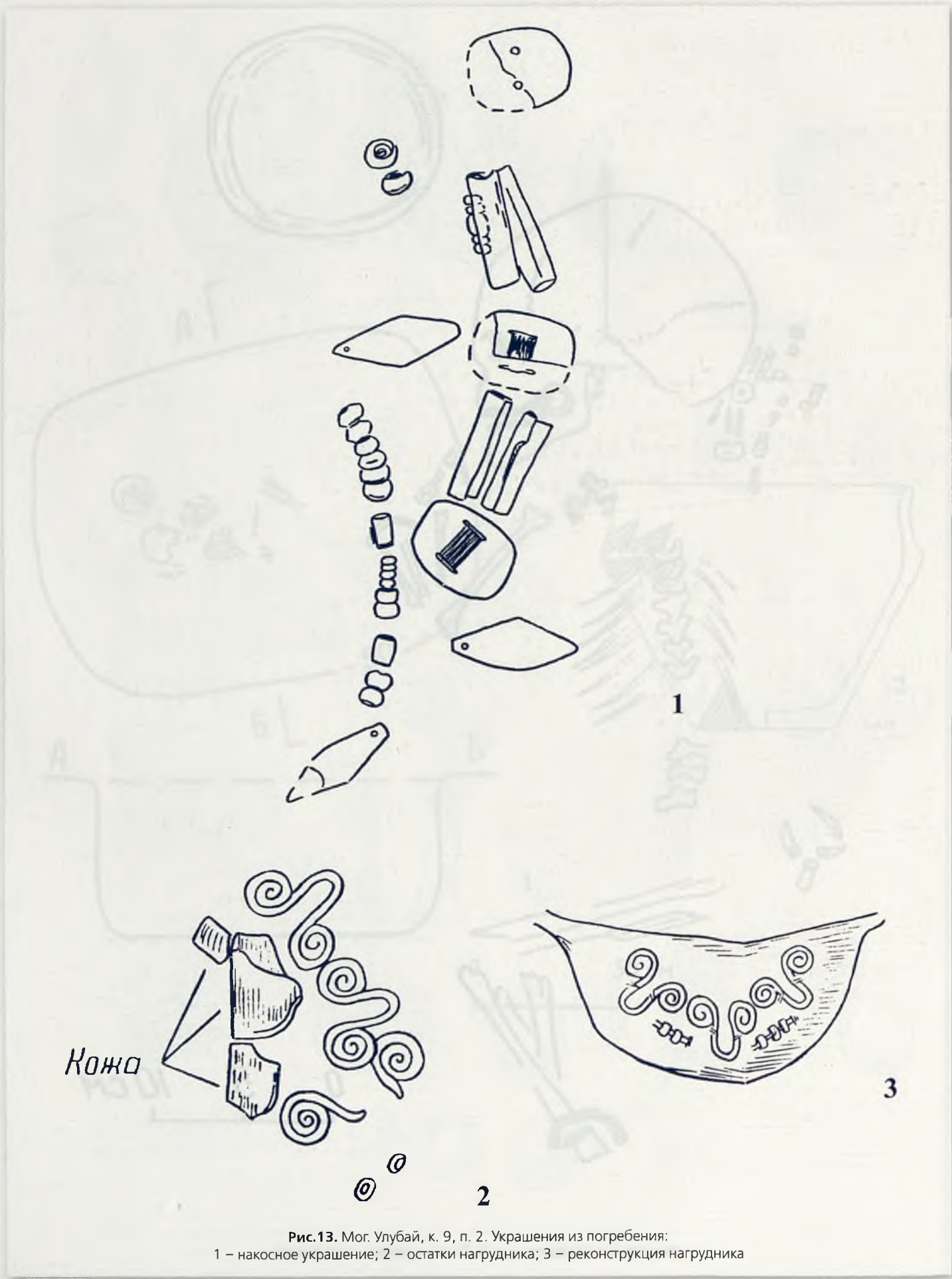
Новые данные о женских накосных украшениях эпохи бронзы (Южное Зауралье)*

Накосные украшения (накосники) в виде сложных гарнитуров из металлических подвесок, обоев, бусин, пастового «бисера» и органических составляющих являются одним из характерных атрибутов женской празднично-ритуальной одежды населения Урало-Казахстанского региона эпохи средней – начала поздней бронзы. Особое значение этот элемент одежды имел, по-видимому, в погребальном культе. К настоящему времени в пределах региона можно учесть порядка 30 экземпляров накосников удовлетворительной сохранности и – дополнительно – десятки находок их фрагментов.

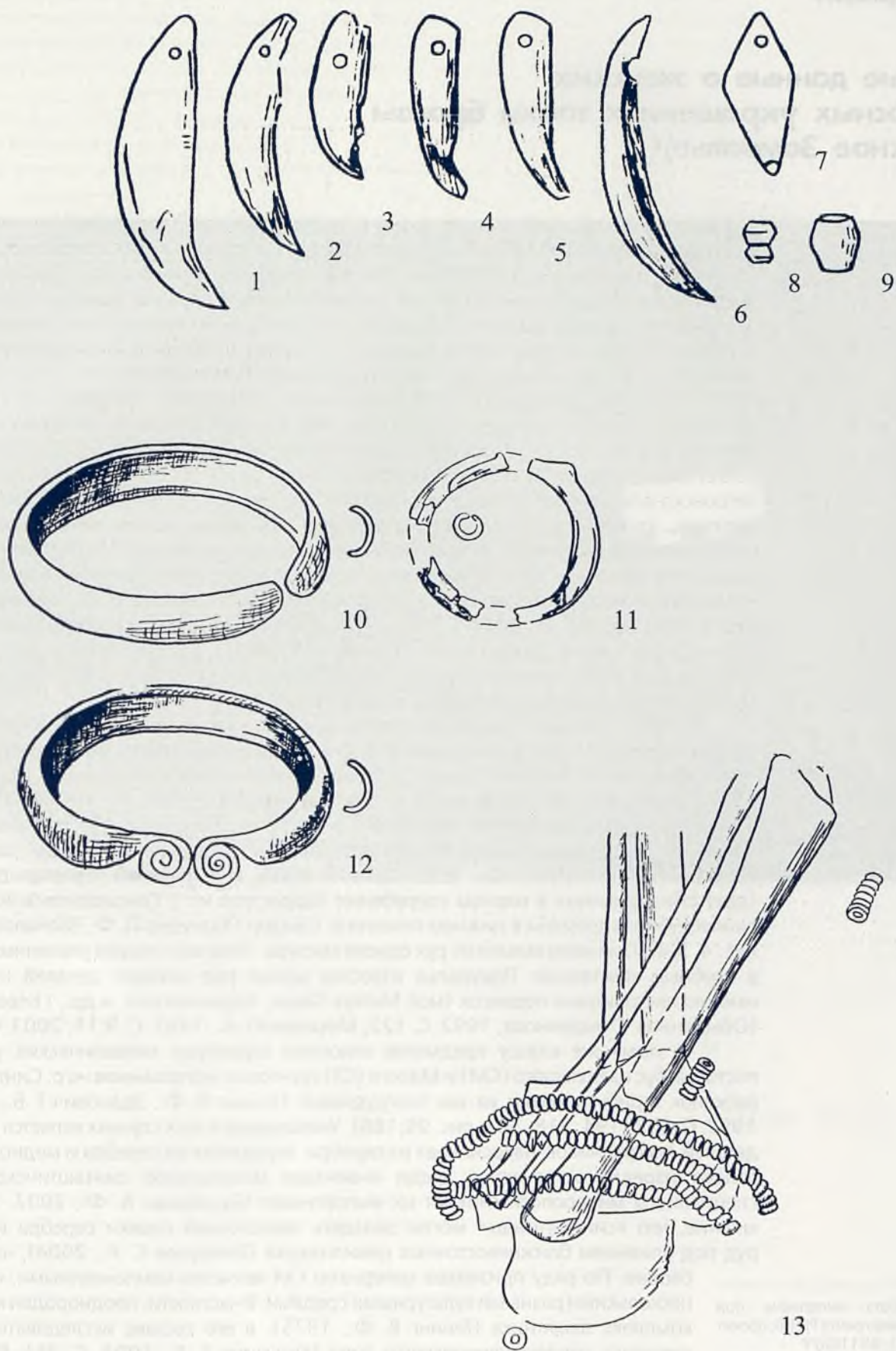
География распространения накосников достаточно широка: от лесостепного Приуралья на западе до казахстанской Сары-Арки на юго-востоке. В культурно-историческом плане основная масса находок накосников (Кривцова-Гракова О. А., 1947; Сальников К. В., 1952; Виноградов Н. Б., 1984; Усманова Э. Р., Логвин В. Н., 1998; и др.) связана с кругом петровско-алакульских древностей XVII–XV вв. до н. э.^[1] В условиях «местнического» подхода, который активно культивируется в последнее время некоторыми авторами, памятники петровско-алакульского «культурного мира» оказываются разбитыми на отдельные локальные группы и типы. В частности, накосные украшения отмечены в могильниках так называемой западноалакульской культурной группы (Родионов В. В., Ткачев В. В., 1996. Рис. 5, 3–6; Ткачев В. В., 2000. С. 32), а в Центральном Казахстане в памятниках нуртайского, балыктинского и атасусского типов (Ткачев А. А., 2002). Единичные находки накосников в комплексах с трупосожжениями и керамикой алакульско-федоровского типа, по-видимому, маркируют верхнюю временную границу их бытования.

Часть находок гарнитур женских накосных украшений локализована на северо-восточной периферии срубной культуры. Два целых накосника характерного облика происходят из погребений Старо- и Ново-Ябалаклинских могильников (Горбунов В. С., 1977; Васюткин С. М., Горбунов В. С., Нигматулин Р. А., 1996. С. 13–14). По-видимому, они являются «андроновским» импортом, либо, по крайней мере, обусловлены культурным влиянием восточных соседей, производственными контактами носителей разных культур (Сальников К. В., 1967. С. 199). Своеобразной конструкцией отличаются накосники (два) обнаруженных в парном погребении подростков из II Спиридоновского могильника раннесрубного времени в нижнем течении р. Самары (Кузнецов П. Ф., Мочалов О. Д., 1999. Рис. 4, 3,4). Они явно вышли из рук одного мастера. Помимо четырех указанных гарнитуров, в срубных комплексах Приуралья известен целый ряд находок деталей накосников, а именно листовидных подвесок (мог. Метеуз-Тамак, Каранаевский, и др., I Береговское пос.) (Обыденнов, Обыденнова, 1992. С. 122; Морозов Ю. А., 1982. С. 9, 11; 2003. С. 94).

К этому же классу предметов относятся гарнитуры металлических украшений и пастовых бус из Большого (СМ) и Малого (СII) грунтовых могильников на р. Синташта. Авторы раскопок атрибутировали их как «нагрудники» (Генинг В. Ф., Зданович Г. Б., Генинг В. В., 1992. С. 192–194, 318, 324; рис. 99; 188). Уникальным в этих случаях является изготовление деталей «нагрудников-накосников» из серебра. Украшения из серебра и медно-серебряного сплава изредка встречаются среди инвентаря могильников синташтинского типа, но специалисты-минерологи считают их импортными (Бушмакин А. Ф., 2002. С. 142). Есть мнение, что «синташтинцы» могли овладеть технологией плавки серебра из свинцовых руд под влиянием ближневосточных цивилизаций (Григорьев С. А., 2004), что достаточно спорно. По ряду признаков материалы СМ являются компонентными, связанными с несколькими разными культурными средами. В частности, неоднороден керамический комплекс памятника (Генинг В. Ф., 1975), в его составе исследователи выделяют керамику «протофедоровского» типа (Кузьмина Е. Е., 1994. С. 35). Все это, как и уникальность находок, заставляет с осторожностью относиться к культурной атрибуции накосников с р. Синташта. Скорее всего, подобные сложные гарнитуры украшений не входят в собственно синташтинскую традицию.

* Работа выполнена при поддержке гранта РФФИ, проект № 06-01-85116а/У

[1] С возможным удревнением с учетом калиброванных радиоуглеродных дат.



Рис. 1. Могильник Чекатай, курган 1, яма 5. Размещение накосного украшения на полу ямы (фото)

Судя по этнографическим аналогиям и полевым археологическим наблюдениям, женские накосные украшения эпохи бронзы имели разнообразные, значимые для общества и индивидуальной функции – этнознаковые, социальные, эстетические, возможно, миромоделирующие и др. В какой-то мере именно накосник определял собой внешний облик женщины «раннеандроновской эпохи». Это дополнительно увеличивает актуальность исследования накосников. На данный момент наиболее изучены накосники, происходящие с территории современного Казахстана (Усманова Э. Р., Логвин В. Н., 1998). Отдельные металлические детали накосных украшений проанализированы в монографии Н. А. Аванесовой (1991. С. 58–60; рис. 48).

Введение в научный оборот находок женских накосных украшений эпохи бронзы с территории Южного Зауралья из раскопок конца 1990-х – начала 2000-х гг. (мог. Чекатай и Степное VII) расширяет круг имеющихся источников. Методическая схема исследования данных находок вкратце сводится к следующим операциям:

1. В «поле» объекты расчищались с наружной поверхности, подробно фиксировались графическим и фотометодами, проводился анализ планиграфического и стратиграфического соотношения накосников с другими составляющими элементами погребения.
2. Расчищенные и зафиксированные объекты извлекались из слоя в виде монолитов на каркасно-гипсовой основе.
3. Расчистка остатков производилась в лабораторных условиях с нижней стороны изделия (см. рис. 3). Особое внимание уделялось отбору сохранившихся образцов органической основы накосника.
4. Проведение микроскопии и последующей атрибуции органических остатков.
5. Реставрация составляющих накосника из металла и пасты (мог. Степное VII)^[2].
6. Моделирование накосника как сложносоставного элемента костюма (мог. Чекатай).

Особое внимание (стадии 1, 3, 4) уделялось анализу (архео)тафономических факторов. (Археологическая) тафономия понимается нами в современном, расширенном, значении этого термина (Зданович Д. Г., 1999. С. 43–44). Целью тафономических исследований является изучение трансформации материальных фактов прошлого в ходе взаимодействия друг с другом и с окружающей средой в процессе их превращения в археологический источник под воздействием природных и социальных факторов – исторических и современных.

Важным аспектом (архео)тафономии было и остается изучение органических остатков и составляющих «ископаемой» древности: «виртуальных» (в археологическом слое) предметов, изделий и их фрагментов, органических интерьеров жилищ, могил, ландшафтов, собственно погребенных тел или трупов в могильниках и др. Нужно признать, что без учета этих самых органических, – как правило, несохраняющихся или минимально сохранившихся – остатков наши представления о материальном мире древних культур существенно примитивизируются. Анализ органических составляющих накосных украшений, представленный в данной работе, в определенном смысле является «ноу хау»^[3]. Единственное в этом плане исключение связано с изучением (в процессе реставрации) одного из накосников Лисаковского могильника (Усманова Э. Р., Логвин В. Н., 1998. С. 16–17).

Применение указанной выше методической схемы позволяет более детально поставить некоторые вопросы, касающиеся реконструкции и функционирования женских накосных украшений эпохи бронзы.

МОГИЛЬНИК ЧЕКатай

Яма 5 кургана 1 могильника Чекатай^[4], где были обнаружены остатки накосника, находится в пределах специально обустроенной ритуальной площадки, примыкающей к кургану с юго-запада и обведенной с напольной стороны небольшим ровиком. По ряду своих конструктивных особенностей яма 5 может быть сопоставлена с так называемыми «ритуальными домиками» – святилищами синташтинской культуры; в частности, предполагается, что все эти сооружения имели астрономическое значение (Зданович Д. Г., Кириллов А. К., 2002. С. 26–36). При раскопках в яме 5 отмечены следы как минимум двукратных ритуальных действий. На последнем (втором?) этапе в яме было совершено захоронение кремнированных останков ребенка младшей возрастной группы, сопровождаемое накосным украшением. Накосник залегал поверх:

[4] Могильник находится в Варненском районе Челябинской области в 7 км к ВЮВ от районного центра с. Варна на восточном берегу оз. Чекатай.

[2] Реставрация выполнена научным сотрудником ЧелГУ – СПЛИАЦ «Аркаим» Е. В. Куприяновой (г. Челябинск).

[3] Коллекционирование образцов произведено автором при расчистке изделий, микроскопия и атрибуция остатков выполнены Л. Л. Гайдученко (г. Челябинск, ЧелГУ – СПЛИАЦ «Аркаим»).



Рис. 2. Могильник Чекатай, курган 1, яма 5. Женское накосное украшение: прорисовка в положении in situ (1 – с лицевой стороны; 2 – с изнаночной стороны)

а) слоя трупосожжения, и б) расположенных под трупосожжением прослоек глины, которые образовались в процессе разрушения стен «домика». Фрагменты кальцинированных костей единично фиксировались поверх накосника. При положении накосника в могилу был смещен и частично разрушен керамический сосуд, помещенный в яму на первом этапе ее использования (рис. 1). Разрушенный сосуд алакульского типа; керамика, сопровождающая трупосожжение с накосником, характеризуется сочетанием алакульско-федоровских черт.

Длина накосника в положении *in situ* составляет 37 см, в расправленном виде около 50 см.

Структура накосного украшения. Основу изделия составляют две низки желобчатых бронзовых обойм приблизительно по 80 шт. в каждой (рис. 2). Низки имеют три поперечных соединения: в 14, 23 и 36 см от верха накосника. Вверху и посередине изделия соединение выполнено посредством продолговатых металлических блях с отверстиями, внизу – при помощи бронзовой трубочки с поперечными нарезками, длина трубочки 2,5 см. На ее концах и при отверстиях на бляхах с их наружной стороны (два отверстия на каждую бляху) зафиксировано по одной пастовой бусине (итого всего 6 бусин). Снизу к низкам обойм прикреплены две листовидные подвески размером 9,2 x 1,6 см. Верхние концы подвесок обернуты орнаментированными накладками, изготовленными из пятиугольных обрезков тонкого металлического листа. Размеры обрезков 3,4 x 2,4 см, орнамент в виде «елочки», обращенной вершиной вниз. Вверху на продолжении низок находятся обоймы-зажимы сложной формы. Также в верхней части накосника были расчищены пастовые бусины и остатки органики. Целых бусин шесть; кроме того, скопление бусин плохой сохранности (не менее 5–6 экз.) имело вид спекшегося «комка» вблизи окончания левой низки. В целом размещение бусин имеет кольцевую конфигурацию.

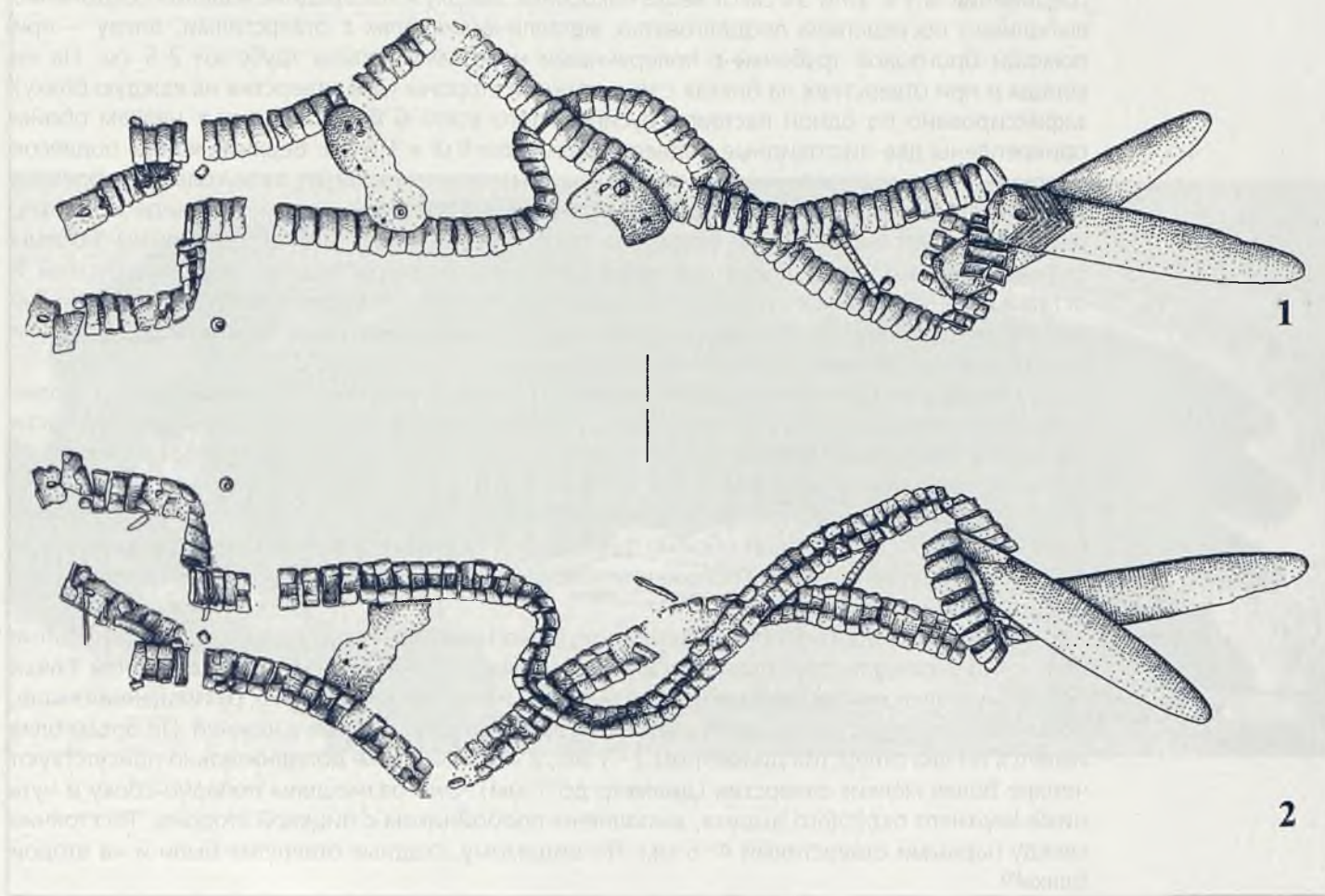
Некоторые бронзовые детали чекатайского накосника требуют, на наш взгляд, более подробного описания. Это, прежде всего, обоймы-зажимы, размещенные в верхней части гарнитуры украшений. Форма обойм прямоугольная. Они изготовлены из обрезков тонкого металлического листа размером 2,6 x 1,3 см. Один из краев обрезка загнут внутрь, величина загиба составляет до одной трети длины заготовки. Лицевые размеры обойм составляют около 1,8 x 1,3 см, в каждой обойме фиксируется округлое сквозное отверстие диаметром 1,5–2 мм. Интересно, что при положении накосника *in situ* один из зажимов обращен загибом вниз, а другой – вверх.

Определенное своеобразие накоснику из могильника Чекатай придают соединительные бляхи. По размерам они практически одинаковы – 4,0 x 1,7 см. Форма нижней бляхи подпрямоугольная с глубоким округлым вырезом в верхней части. Бляха, размещенная выше, восьмеркообразная, прогиб в верхней части выражен сильнее, чем в нижней. По бокам блях имеется по два отверстия диаметром 2–3 мм, в верхней бляхе дополнительно присутствуют четыре более мелких отверстия (диаметр до 1 мм). Они размещены попарно сбоку и чуть ниже верхнего округлого выреза, выполнены пробойником с лицевой стороны. Расстояние между парными отверстиями 4–6 мм. По-видимому, сходные отверстия были и на второй бляхе^[5].

Тафономические особенности залегания накосника. Накосник на основном своем протяжении залегал лицевой стороной вверх. Верхушка (в пределах 6–10 верхних обойм) перекручена вокруг своей оси. Нижняя часть накосника подогнута и также частично располагается изнанкой кверху. При этом левая листовидная подвеска оказалась лежащей поверх правой. Интересно отметить, что обе низки бронзовых обойм залегают «змейкой», причем правая низка надвинута на левую и дважды ее пересекает.

Органические остатки при накоснике. Находки остатков органики группируются по двум позициям^[6].

[5] Она сильно окислена, фиксируются лишь одно дополнительное отверстие.

[6] Не рассматриваем в данном случае растительных остатков, связанных с конструктивным оформлением пола ямы и останками трупосожжения (древесные угольки).

1. Внутри бронзовых обойм зафиксированы остатки тканей зоогенного происхождения, по-видимому, кожи. Лучше всего кожа сохранилась в обоймах верхней трети правой низки.

2. При одиночной пастовой бусине, расположенной выше окончания правой низки обойм, находился фрагмент кожи 1,0 x 0,3 см. Конфигурация фрагмента аморфная, следы огня отсутствуют. Аналогичные остатки прослежены еще в двух случаях: при правой низке обойм в 2 см от верха изделия и при третьей-четвертой обоймах левой низки. Остатки кожи подстилали металлические детали накосника либо располагались в одной плоскости с ними.

Соборный храм в Мельнице-Лесной, в котором в настоящее время находится музей-заповедник «Мельница-Лесная». В музее-заповеднике «Мельница-Лесная» хранятся и экспонируются археологические находки, сделанные в Мельнице-Лесной в 1920-е годы. В настоящее время в музее-заповеднике «Мельница-Лесная» хранятся и экспонируются археологические находки, сделанные в Мельнице-Лесной в 1920-е годы.

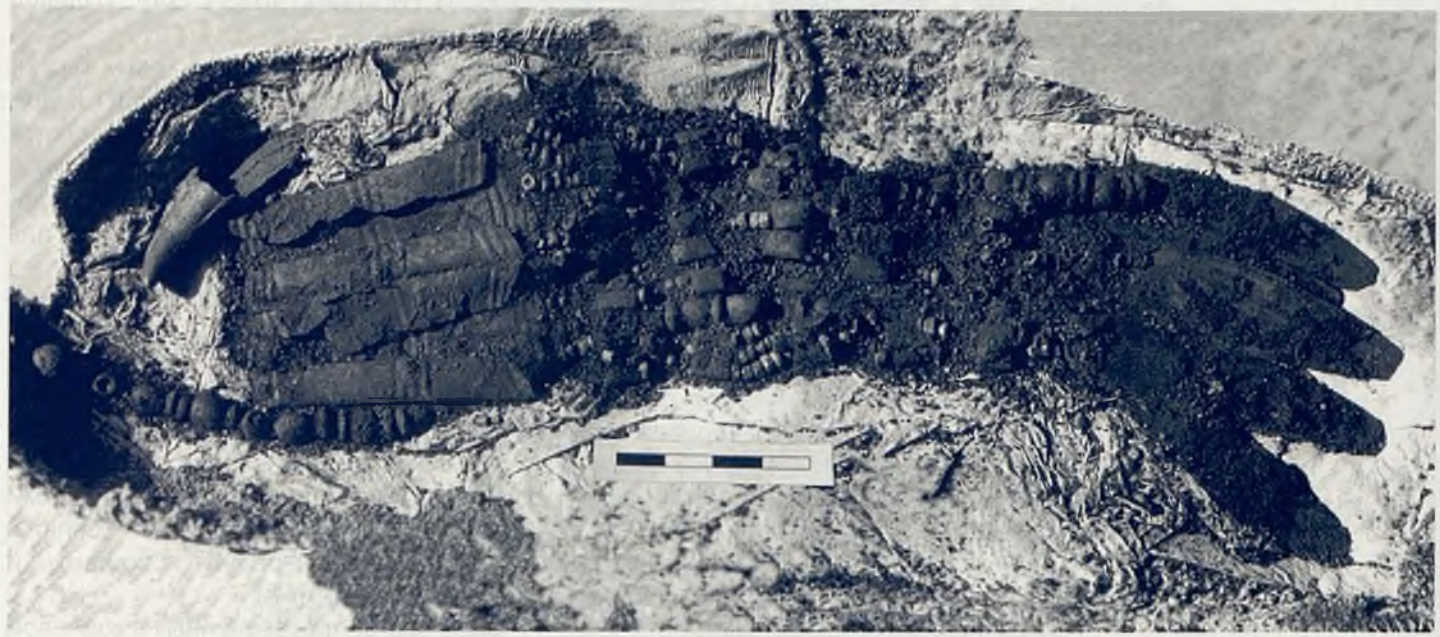

В настоящее время в музее-заповеднике «Мельница-Лесная» хранятся и экспонируются археологические находки, сделанные в Мельнице-Лесной в 1920-е годы. В настоящее время в музее-заповеднике «Мельница-Лесная» хранятся и экспонируются археологические находки, сделанные в Мельнице-Лесной в 1920-е годы.

Рис. 3. Могилиник Степное VII, яма 17. Расчистка накосника с нижней поверхности (фото)

Нивоненко Г. Д.

[209]

НОВЫЕ ДАННЫЕ О ЖЕНСКИХ
НАКОСНЫХ УКРАШЕНИЯХ ЭПОХИ БРОНЗЫ. ЮЖНОЕ ЗАУРАЛЬЕ

Женское накосное украшение обнаружено в яме 17 могильника^[7]. В яме было расчищено тройное погребение, останки двух умерших имитируют так называемую «позу объятий» с характерным для этой позы право- и левобочным положением погребенных лицом друг к другу. Остатки накосника (рис. 3) сопровождали левобочный скелет, располагаясь у него за спиной. Половая принадлежность погребенного не вполне ясна. По данным антропологии умерший (-шая) характеризуется как женщина либо «женоподобный юноша» в возрасте 15–17 лет^[8]. Захоронение, богато атрибутированное керамикой (восемь сосудов) и другим погребальным инвентарем, в составе которого два бронзовых проушных топора, относится к петровской археологической культуре.

Верхняя часть накосника нарушена «грабительским лазом». Фрагменты изделия – два обрывка низок бронзовых бусин (по 8–14 шт.) и орнаментированная бляха полукруглой формы – были найдены в заполнении лаза. Реконструкция гарнитуры украшений (рис. 4) выполнена по аналогии с более полно сохранившимися экземплярами (см.: Усманова Э. Р., Логвин В. Н., 1998. С. 20–22, 33). Длина нижней сохранившейся части накосника в расправленном виде 27 см, общая длина должна была составить 50–55 см^[9]. Изделие характеризуется достаточно сложным устройством и структурой.

Структура гарнитуры украшений. В основе гарнитуры – 12 низок пастовых бусин, низки сгруппированы по три. Строенные низки соединены бронзовыми обоймами. В каждой группе низок пять обойм; таким образом, всего в изделии их 20. Выше низок располагаются две крупные (6,3 x 2,8 см) бронзовые обоймы пятиугольной формы с орнаментом, в каждую из них вправлено по два комплекта строенных низок бусин. Выше обойм, по нашей реконструкции, размещается плоская полукруглая бляха 4,0 x 2,8 см с отверстиями для пришивания, украшенная штампованным орнаментом.

Нижнюю часть накосного украшения венчают шесть бронзовых подвесок листовидной формы. Длина всех подвесок разная, варьируется в пределах от 5,7 до 8,4 см. Самые крупные экземпляры размещены в центре. Четыре центральные подвески (№ 2–5) снабжены бронзовыми обжимными бляхами с геометрическим орнаментом. Орнамент состоит из уголков (елочки), вертикальных и горизонтальных полосок, различаясь на каждой подвеске. Каждая из подвесок крепится на нити к одной из строенных низок пастовых бусин. Подвески № 1 и 6, занимающие крайние левое и правое положения, отличаются в целом меньшими размерами (5,7 и 6,8 см) и отсутствием обжимных обойм в верхней части. Они крепятся непосредственно к боковым низкам бронзовых бусин; в низках чередуются бочонко- и кольцеобразные бусины (одна бочонкообразная – две кольцеобразные).

При накоснике находились две подвески из клыков волка, просверленных в корневой части. Они залегали на уровне и поверх пятиугольных бронзовых обойм. Интересно, что оба клыка размещались корневыми частями вниз относительно гарнитуры украшений; т.е. в момент захоронения они оказались в подвернутом состоянии, свободно свисая с основы. Еще одна (третья) аналогичная подвеска была обнаружена в заполнении грабительского лаза в 45 см от места залегания подвесок *in situ*.

Не исключено, что к накоснику (его органической основе, закрепленной на голове или на головном уборе) имеют отношения украшения, обнаруженные на черепе погребенного^[10]. Это бронзовые обоймы-зажимы и пастовые бусы. Обоймы – 5 экз, размером в среднем 0,8 x 0,3–0,4 см, распределялись более или менее равномерно по окружности черепа, одна из обойм залегала *in situ* поверх лобной кости. У головы погребенного также зафиксировано около четырех десятков пастовых бус. Наибольшая их концентрация наблюдалась у затылочной и теменной областей черепа. На черепе сверху – три бусины, одна в теменной области и две ближе к левой глазнице. Также к головному убору в районе висков крепились подвески в полтора оборота из бронзы, обернутые золотой фольгой. К подвескам снизу были прикреплены бронзовые височные кольца, которые, по всей вероятности, свисали свободно. Верхняя подвеска с кольцом была обнаружена в районе челюсти погребенного, нижняя – в районе виска. Верхняя подвеска могла сдвинуться в тот момент, когда «грабителями» была разрушена верхняя часть накосного украшения.

Тафономические особенности. Украшение было размещено лицевой стороной вверх. Лишь листовидная подвеска № 2 внизу украшения (крайняя левая в основе изделия) была перекручена – вместе с вышерасположенной низкой бусин, включая

[7] Могильник расположен в Пластовском (до 2005 г. – Троицком) районе Челябинской области в 200 м от западной околицы с. Степное того же административного района.

[8] Определение пола и возраста выполнено А. А. Хохловым (г. Самара, СамГПУ).

[9] В том случае, если накосник был надет на погребенного (погребенную), а не просто был размещен за спиной трупа. Ввиду нарушения накосника «грабительским» проходом этот момент реконструкции остается спорным.

[10] Ввиду того, что верхняя часть накосника нарушена при «ограблении» могилы, этот момент остается неясным.



Рис. 4. Могильник Степное VII, яма 17. Прорисовка женского накового украшения (с элементами реконструкции)

нижнюю обжимную обойму – на 180°. При этом лишь поверх подвески № 2 фиксировались остатки органики, во всех остальных случаях органические остатки были распланированы под подвесками.

Отдельный вопрос – количество пастовых бусин в низках в целом и в промежутками между бронзовыми обоймами. В каждой вертикальной низке содержится шесть группировок бусин. В строенной группе низок их, таким образом, 18, а в изделии в целом $18 \times 4 = 72$ группировок. Бусино-пастовая часть наконсника, безусловно, подверглась наиболее сильным тафономическим изменениям. Всего при расчистке наконсника в положении *in situ* было зафиксировано 130 бусин, из них три – сдвоенные. Еще около 40 бусин находились в смещенном либо переотложенном состоянии. В наиболее хорошо сохранившихся низках наконсника зафиксированы комбинации 3–3–?, 3–4–4, 4–4–?, 4–4–6, ?–8–8 бусин и др. Нужно признать, что подлинное количество бусин остается неясным – ввиду, прежде всего, объективно присутствующих археотафономических факторов. Как кажется, крайние снизу низки бусин, непосредственно прилежащие к листовидным подвескам, были короче прочих; они, видимо, были рассчитаны на 3–4 бусины. В одном случае здесь, однако, отфиксировано пять бусин. Остальные низки, скорее всего, содержали в среднем по шесть бусин. Вместе с тем те ощущения, которые присутствовали у нас при расчистке изделия, заставляют утверждать, что количество бусин в низках было разным, низки были

асимметричными. При этом асимметрия в «мелочах» компенсировалась общей симметрией «фигуры» изделия^[11].

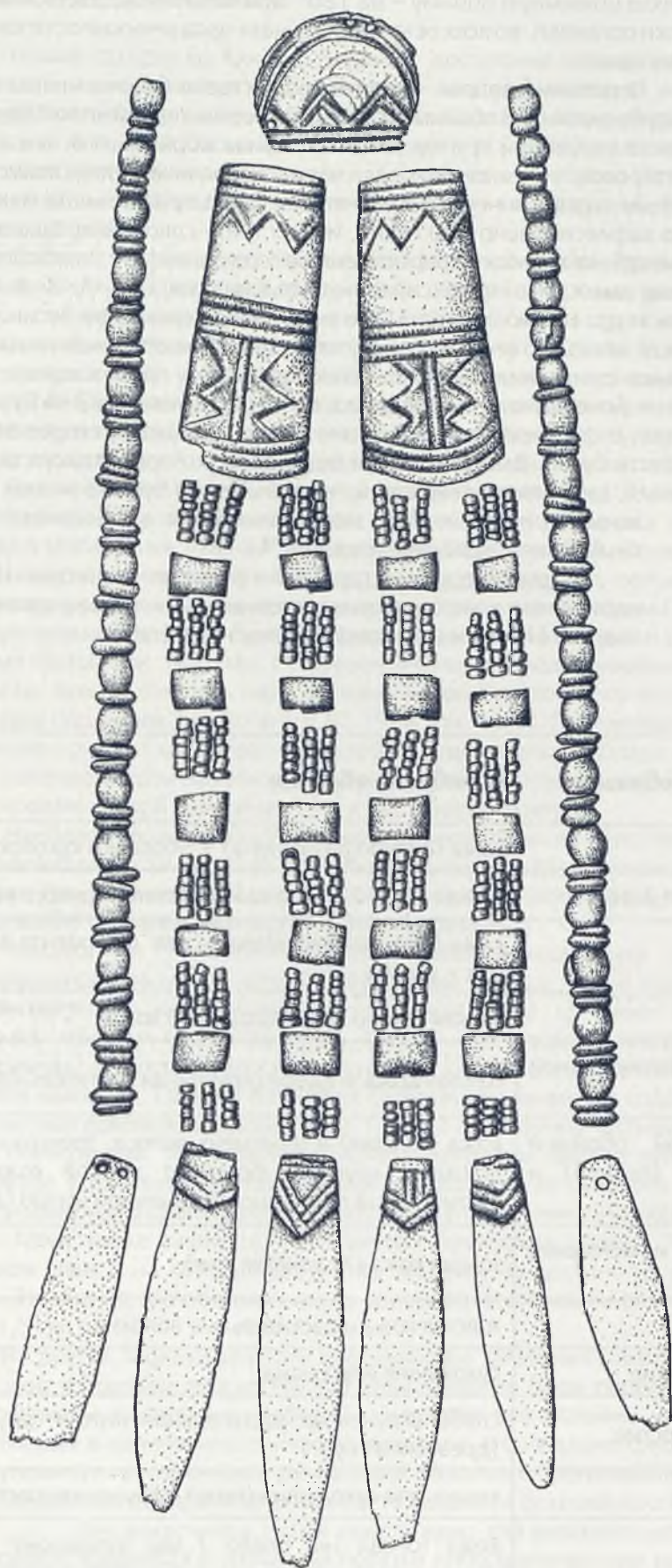
Органические остатки. В процессе расчистки наконсника был отобран и исследован – методом микроскопии – 21 образец органики. Основные результаты анализа (12 позиций) представлены ниже (табл.).

[11] Неравное количество бусин в низках достаточно типично для наконсников. См. подсчеты, представленные в (Усманова Э. Р., Логвин В. Н., 1998).

Таблица

№ и местоположение образца	Атрибуция образца
1. под подвеской № 1	кожа (сильно разрушена) + оболочки куколок (муравьев?)
2. между подвесками № 2 и № 3	тонкая (2,0–2,5 мм) кожа и остатки тонкого волоса (мех?)
3. под подвеской № 3	кожа (сильно разрушена) и два фрагмента растительной нити, один из них – узелок
4. под подвеской № 5	тонкая (около 2 мм толщиной) кожа
5. внутри большой пятиугольной обоймы (правой)	толстая кожа + вдвое скрученная растительная нить (диаметр = 2,5 мм)
6. рядом с большой обоймой пятиугольной формы (правой) и внутри нее	кожа (толстая) и фрагмент волоса, трехгранного в сечении (из хвоста лошади); крупный фрагмент толстой кожи и приставшей к нему растительной одинарной скрученной нитью (диаметр = 1,5 мм)
7. под малой обоймой и пастовыми бусинами	тонкая кожа (?), толстая кожа
8. из малой обоймы	толстая кожа и растительные волокна
9. подвеска № 4, отверстие	сухожилие или кишка
10. подвеска № 2, отверстие	слабо скрученная растительная нить + другие растительные остатки (древесина? луб?)
11. внутри пастовых бус	кишка или сухожилие (нить), скрученная растительная нить
12. под наконсником	кожа тонкая (не более 2 мм толщиной); кожа толстая (3–4 мм), фиксируются остатки швейного стежка шагом около 3 мм; береста + фрагменты древесины + угольки

ОБСУЖДЕНИЕ МАТЕРИАЛОВ И ЗАКЛЮЧЕНИЕ

Новые находки из Южного Зауралья достаточно хорошо вписываются в имеющийся на данный момент массив информации о женских накосных украшениях эпохи бронзы Урало-Казахстанского региона. По классификации Э. Р. Усмановой с соавторами (Усманова Э. Р., Ткачев А. А., 1993; Усманова Э. Р., Логвин В. Н., 1998), накосник из могильника Чекатай относится к I типу накосных украшений, а накосник из Степного VII – ко II типу. Тем самым мы получаем новые подтверждения целесообразности предложенной типологии, того, что она реально «работает».

Сложнее обстоит дело с поиском конкретных аналогий. Здесь нужно учитывать, что при использовании стандартных и однородных деталей (листовидные подвески, пятиугольные обоймы, бляхи), аналогичных несущих конструкций (ленты с пастовыми бусами, бронзовыми обоймами или бусинами) едва ли не каждый из тридцати известных нам накосников представляет собой уникальное явление. Комбинации стандартных элементов-деталей практически никогда не повторяются. Достаточно вариативной, по нашим данным, является и архитектура накосных украшений. Это характеризует культуру Урало-Казахстанского региона эпохи средней – начала поздней бронзы с одной из ее особенных сторон.

Тем не менее поиски аналогий новым находкам из Южного Зауралья не совсем беспочвенны. Так, наиболее близким соответствием накоснику из Степного VII является находка в могильнике Токанай 1 в Казахстане (Усманова Э. Р., Логвин В. Н., 1998, с. 20–22, 33). Именно наличие такой аналогии позволяет разместить полукруглую бляху (из вкопа) степнинского накосника над крупными пятиугольными обоймами, а также продлить вверх боковые низки бронзовых бусин. Чекатайский накосник входит в круг накосных украшений с двумя базовыми лентами с горизонтальными соединениями-перемычками. Здесь, в частности, можно отметить один из накосников Лисаковского могильника (к. 2, м. я. 2) в Казахстане (Усманова Э. Р., Логвин В. Н., 1998. Рис. 14, 1). Определенную специфику накоснику из Чекатай придают своеобразной формы соединительные бляхи и трубочка-пронизь^[12], а также наличие обжим-зажимов в верхней части, благодаря которым мы можем уверенно моделировать способ крепления лент к наголовной основе.

Наиболее сложной задачей является реконструкция накосника как целостной органической части костюма древности, выполнявшей как знаковые, так и практические функции. Для решения этой задачи особое значение имеют тафономические наблюдения и исследование сохранившихся фрагментов органики.

Находка из Чекатайского могильника относительно бедна органикой. Все сохранившиеся фрагменты характеризуются как остатки тканей зоогенного происхождения, предположительно кожи животного. Большая часть органики концентрируется вверху накосника вблизи обжим-зажимов. Здесь же сосредоточены и пастовые бусины. По-видимому, это остатки кожаного ремешка (наголовника), обшитого бусами, к которому крепился накосник. Судя по размерам бронзовых зажимов и сохранившимся кускам кожи, ремешок был довольно широким – до 1,0–1,2 см. Верхняя часть накосника, как отмечалось выше, перекручена. Это можно объяснить наличием некоего относительно постороннего к гарнитуре украшений фактора, например, все того же цельного ремешка, замкнутого по кольцу и имеющего самостоятельное значение в тафономии объекта.

Кожа также зафиксирована внутри бронзовых обжим. Это, безусловно, остатки ремешков (лент), на которые крепились обоймы. Концы многих обжим сильно вдавлены внутрь. Это значит, что обжимы плотно обжимали и стягивали ремешки. Ширина ремешков около 1,5 см.

Из других тафономических особенностей залегания накосника интересно отметить сдвиг лент в боковой плоскости, при этом ленты не были перекручены. Концы накосника зафиксированы достаточно свободно. Создается впечатление, что мощная органическая составляющая в данном накоснике отсутствовала. Его несущие конструкции ограничивались упомянутыми кожаными ремешками, обжатыми бронзовыми обоймами. Поперечные соединения обеспечивали жесткость изделия в боковой плоскости при его ношении.

Для накосников I типа предложено два варианта использования: они могли просто крепиться к налобной повязке либо шапочке или использоваться в качестве косоплетки (Усманова Э. Р., Логвин В. Н., 1998. С. 29). При наличии продольных соединений вариант косоплетки отпадает. В этом случае накосник просто крепился

[12] В частности, соединительная-трубочка есть в накоснике из I Ново-Ябалаклинского могильника (см.: Горбунов В. С., 1977).

поверх косы, возможно, частично облекая косу с боков. Ленты располагались параллельно друг другу, ширина накосника составляла около 5 см. Дополнительные парные отверстия на соединительных бляхах функционально связаны с необходимостью закрепить накосник на косе. Это было важно для средней части накосника, поскольку вверху он достаточно надежно фиксировался зажимами, а внизу свисал свободно, подчиняясь силе тяжести. Судя по небольшим размерам отверстий, использовались нити (растительного либо животного происхождения, что не так важно). Крепить нитями непосредственно косу вряд ли было целесообразно. Скорее всего, коса находилась в некоем подобии «мешочка», к которому и крепился накосник. Остатки «мешочка» на косе зафиксированы в могильнике Лисаковский (Усманова Э. Р., Логвин В. Н., 1998. С. 13, 29).

Своими конструктивными особенностями характеризуется накосное украшение из Степного VII. Особенно важны здесь сохранившиеся органические детали изделия.

Все остатки, представленные в таблице, можно разделить на несколько групп. Первую группу составляют остатки несущей конструкции накосника (№ 5, 6, 8–11). Ее основу составляют кожаные ремешки. На ремешках закреплены большие и малые обоймы накосника. Низки бусин и листовидные подвески крепились к ремешкам при помощи нитей растительного и животного происхождения. Не исключено, что наличие в каналах бусин нитей разного характера связано с ремонтом изделия.

Образцы № 1–4, скорее всего, связаны с органической (кожа с мехом, с нашитыми на основу кусочками меха) основой, к которой крепились несущие конструкции накосника. Здесь интересно отметить факт залегания органики (кожа, мех?)^[13] над перекрученной подвеской № 2 и – вместе с тем – под подвеской № 3, обращенной лицевой стороной вверх. Это, в частности, как раз и свидетельствует о наличии кожаной основы-подложки гарнитуры украшений. В данном случае край подложки, вероятно, загнулся внутрь; не исключено, что снизу кожа была разрезана на вертикальные полосы, что и способствовало непровольному загибу участков подложки. Скорее всего, подложка представляла собой относительно узкую (размером под косу) ленту со сложным оформлением из органических материалов. Отметим, что крепление деталей накосника на кожаную подложку отмечено в могильнике Сатан в Казахстане (Усманова Э. Р., Логвин В. Н., 1998. С. 36).

Образец № 12 сложносоставной. Он, с одной стороны, представляет собой элементы органической базы накосного украшения, а с другой – остатки покрытия пола могильной ямы и свидетельства о проведенных здесь «огненных ритуалах» (древесные угольки). Сохранность остатков на дне ямы в данном случае, по-видимому, обусловлена высокой концентрацией солей меди в зоне залегания накосника.

Таким образом, в структуре накосного украшения из могильника Степное VII можно выделить три основные составляющие: а) органическую основу-подложку сложного состава (кожа, мех?), полностью покрывавшую косу, в виде достаточно узкой вертикально размещенной ленты; б) расположенную выше и скрепленную с подложкой несущую основу накосника из кожаных ремешков-лент (ср. вариант реконструкции: (Усманова Э. Р., Логвин В. Н., 1998. Рис. 18); в) гарнитуру украшений из бронзы и пасты, закрепленную на несущей основе. Центральная часть гарнитуры отличалась своим креплением к основе от способа крепления боковых низок, более длинных и непосредственно восходящих к налобнику. Возможно, что налобник представлял собой кожаный ремешок с украшениями.

По крайней мере, убедительных оснований для реконструкции «шапочки» у нас нет. В состав накосника дополнительно входили три (?) подвески из клыков волка^[14]. Наличие подвесок из клыков хищников и раковин характерно для целого ряда накосников эпохи бронзы, предполагается, что они имели функции амулетов-оберегов (Усманова Э. Р., Ткачев А. А., 1993; Усманова Э. Р., Логвин В. Н., 1998). Во всех случаях место таких дополнительных подвесок в системе украшений накосников остается неясным.

Как показывает анализ материала (Е. В. Куприянова), распределение накосников I и II типов во времени-пространстве отражает по преимуществу эволюцию накосных украшений от более сложных на синташтинско-петровском этапе к более простым и стандартизированным в срубно-алакульское время. Можно предположить, что параллельно менялись и прически. Более простые накосники I типа связаны с традицией заплетать волосы в одну косу. Тип II накосников предполагает наличие в прическе как минимум двух кос, хотя, в принципе, такие накосники можно было носить и с незаплетенными волосами. В наиболее ранних памятниках (могильники на р. Синташта) накосники зафиксированы в

[13] Интересно отметить, что те же самые органические составляющие и также под знаком вопроса были реконструированы для накосника из Лисаковского могильника (к. 1, м. я. 1) (Усманова Э. Р., Логвин В. Н., 1998. С. 17).

[14] Две подвески обнаружены *in situ*, третья – в заполнении грабительского лаза.

положении «на груди». Не исключаем, что в это время косы так и носили – две-четыре косы, переброшенные по плечам на грудь. К сожалению, это только предположение, недостаточно подкрепленное фактами.

Функциональная интерпретация наконсников эпохи бронзы достаточно прозрачна, благодаря многочисленным этнографическим аналогиям (Усманова Э. Р., Логвин В. Н., 1998). Наиболее очевидное сходство с наконсниками II типа, на наш взгляд, обнаруживают туркменские женские наконсные украшения типа сачлык^[15]. Они состоят из объемных полых или плоских серебряных украшений, нашитых на полоски ткани. Среди опубликованных экземпляров – гарнитур из двух сдвоенных низок пронизей и розеток, оканчивающийся мелкими листовидными подвесками и обрамленный двумя более короткими низками бусин и пронизей (Васильева Г. П., 1979. С. 194; рис. 5,4). Этногенетические связи туркмен восходят к алано-скифо-сарматскому миру, что прослеживается и по материалам туркменского этнографического костюма (там же. С. 200–201).

В завершении публикации хотелось бы обратить внимание коллег на необходимость более тщательного исследования археологических артефактов, связанных с наконсными украшениями эпохи бронзы Урало-Казахстанских степей, в комплексном мультидисциплинарном ключе. Базовым условием такого подхода служат разработки методов фиксации наконсников и целостного изъятия этих сложных предметов из слоя, с последующей реставрацией деталей. Хотелось бы, чтобы новые находки наконсников были представлены с этих – более наукоемких и комплексных – позиций.

Продолжение работ в направлении исследования женских наконсных украшений региона эпохи бронзы представляется актуальным сразу по нескольким причинным спектрам. С одной стороны (и в рамках «обычной» археологии), находки наконсников являются важным этнографическим, культурным и стадийным признаком (см., например: Ткачев В. В., 2000. С. 32, 33). В частности, они наглядно иллюстрируют единство синташтинско-петровско-алакульского «культурного мира». С другой стороны, исследование наконсных украшений – это еще и шаг в собственно «мир культуры» с его социальными, знаковыми и мировоззренческими атрибутами и аспектами. Здесь начинается уже «другая археология».

[15] Общее видовое название от сач – «волосы, косы».

ЛИТЕРАТУРА

- Аванесова Н. А., 1991. Культура пастушеских племен эпохи бронзы Азиатской части СССР. Ташкент.
- Бушмакин А. Ф., 2002. Металлические предметы из кургана 25 Большекараганского могильника // Аркаим: некрополь (по материалам кургана 25 Большекараганского могильника). Кн. 1. Челябинск. С. 132–144.
- Васильева Г. П., 1979. Головные и наконсные украшения туркменок XIX – первой половины XX вв. // Костюм народов Средней Азии. М. С. 174–205.
- Васюткин С. М., Горбунов В. С., Нигматулин Р. А., 1996. Материалы могильников эпохи поздней бронзы лесостепного Приуралья. Уфа.
- Виноградов Н. Б., 1984. Кулевчи VI – новый алакульский могильник в лесостепях Южного Зауралья // СА. № 3. С. 136–153.
- Генинг В. Ф., 1975. Хронологические комплексы XVI в. до н. э. (по материалам Синташтинского могильника) // Новейшие открытия советских археологов (тез. докл. конф). Ч. I. Киев. С. 94–95.
- Генинг В. Ф., Зданович Г. Б., Генинг В. В., 1992. Синташта: Археологические памятники арийских племен Урало-Казахстанских степей. Ч. 1. Челябинск.
- Горбунов В. С., 1977. Курганы эпохи бронзы на правобережье р. Демы (Башкирия) // СА. № 1. С. 149–161.
- Григорьев С. А., 2004. Металлургическое производство и культурные взаимодействия в эпоху бронзы в Урало-Иртышском междуречье // Этнические взаимодействия на Южном Урале: Материалы II рег. науч.-практ. конф. Челябинск. С. 48–50.

- Зданович Д. Г., 1999. Аркаим: древность, модерн, постмодерн // Аркаим: 1987–1997: Библиогр. указатель. Челябинск. С. 8–51.
- Зданович Д. Г., Кириллов А. К., 2002. Курганные памятники Южного Зауралья: археоастрономические аспекты исследования. Челябинск.
- Кривцова-Гракова О. А., 1947. Алексеевское поселение и могильник // Археологический сборник. М., С. 59–172. (ТГИМ. Вып. XVII).
- Кузнецов П. Ф., Мочалов О. Д., 1999. Нестандартный раннесрубный курганный комплекс юга лесостепного Поволжья // Охрана и изучение памятников истории и культуры в Самарской области. Вып. 1. Самара. С. 59–92.
- Кузьмина Е. Е., 1994. Откуда пришли индоарии? Материальная культура племен андроновской общности. М.
- Морозов Ю. А., 1982. Срубные памятники Приуралья (вопросы периодизации и хронологии) // Приуралье в эпоху бронзы и раннего железа. Уфа. С. 3–19.
- Морозов Ю. А., 2003. Погребальный обряд как отражение религиозных представлений (по материалам срубной культуры Приуралья) // Человек в пространстве древних культур. Челябинск. С. 93–95.
- Обыденнов М. Ф., Обыденнова Г. Т., 1992. Северо-восточная периферия срубной культурно-исторической общности. Самара.
- Родионов В. В., Ткачев В. В., Новые погребальные памятники эпохи бронзы в Актюбинском Приуралье // Вопросы археологии Западного Казахстана. Вып. 1. Самара. С. 83–108.
- Сальников К. Ф., 1952. Курганы на озере Алакуль // МИА. Вып. 24. С. 51–71.
- Сальников К. Ф., 1967. Очерки древней истории Южного Урала. М.
- Ткачев А. А., 2002. Центральный Казахстан в эпоху бронзы. Ч. 1–2. Тюмень.
- Ткачев В. В., 2000. Начальный этап позднего бронзового века в степном Приуралье (западноалакульская культурная группа) // Культурное наследие степей Северной Евразии. Вып. 1. Оренбург. С. 29–43.
- Усманова Э. Р., Логвин В. Н., 1998. Женские наkosные украшения Казахстана: эпоха бронзы. Лисаковск.
- Усманова Э. Р., Ткачев А. А., 1993. Головной убор и его статус в погребальном обряде (по материалам андроновских некрополей) // ВДИ. № 2. С. 75–83.

Список сокращений

ВДИ	Вестник древней истории
МИА	Материалы и исследования по археологии СССР
СА	Советская археология
ТГИМ	Труды Государственного исторического музея



С. Н. Шилов,
А. А. Богатенкова

Погребения с женскими украшениями Алакульского могильника бронзового века

Алакульский курганный могильник, эталонный памятник алакульской культуры эпохи бронзы, неоднократно привлекал внимание исследователей. Впервые группа курганов у оз. Алакуль была отмечена еще во второй половине XIX столетия первым исследователем древностей Южного Предуралья Р. Г. Игнатьевым. Однако первые исследования этого могильника были проведены лишь в 1938 году археологической экспедицией Челябинского областного музея под руководством К. В. Сальникова, исследовавшей две курганные насыпи № 8 и 13, в которых находились соответственно 9 и 41 погребение. В 1969 году раскопки Алакульского могильника были продолжены Е. Е. Кузьминой, раскопавшей два кургана – № 15 и 49. В последнее время, с 1999 по 2003 год, на данном памятнике проводились аварийные работы экспедиции Курганского госуниверситета под руководством С.Н.Шилова.

В данной статье представлены несколько погребений из курганов Алакульского могильника, содержащие женские украшения и элементы костюма, материалы которых были получены в ходе раскопок 1999, 2001, 2002, 2003 гг.

Разнообразие и богатство бронзового инвентаря, найденного на Алакульском могильнике в последние годы, а также находки неогрбленных женских погребений позволяют более детально восстановить отдельные составляющие костюма алакульской женщины. Понятие «костюм» включает в себя не только собственно одежду, прикрывающую тело, но также обувь, головной убор, прическу, различные дополнения – сумку, пояс, ювелирный декор и т. п. (Киреев, 1976).

Полностью одежда алакульцев в погребениях не сохранилась, так как материал, который использовали его создатели (исключая металлические украшения), нестоек во времени и часто недоступен для полноценного исследования. Поэтому приходится обращаться к разрозненным находкам: фрагментам обуви, декору платья, шапочек. Суммарный подход к характеристике этих деталей дает возможность типологической реконструкции костюма алакульской женщины.

Курган № 18 (а), центральное погребение № 6

Найдено в квадратах А-Б \ 1- I на глубине 50 см. Очертания погребения имели подпрямоугольную нечеткую форму, со слегка скругленными углами, длинными сторонами ориентированные по линии север-юг (рис. 1). Размеры погребения составили 244 x 145 см. Заполнение могилы состояло из перемешанного, очень плотного темного и темно-серого гумуса с вкраплениями светлого суглинка и глины. Центральная часть пятна отличалась более насыщенным оттенком и мешаным составом заполнения. При дальнейшей расчистке заполнение приобрело более однородный по цвету состав – темный гумус с вкраплениями светлого суглинка. После расчистки погребение имело отвесные стенки и ровное дно. Глубина погребения составила 126 см.

На глубине 30 см от поверхности могилы вдоль западной и восточной стенок могилы обнаружен уступ шириной до 15–20 см. Второй уступ зафиксирован по периметру погребения на глубине 35 см и достигал шириной до 30–35 см. В результате этого могила приобрела размеры 193 x 97 см.

В погребении находились остатки деревянной конструкции в виде деревянной плахи, расположенной поперек могилы вдоль южной стенки, шириной до 15–23 см. Плаха своим восточным окончанием находилась непосредственно на черепе погребенного.

В погребении был расчищен полный костяк (женщина в возрасте 18–20 лет, рост 162 см.)^[1], который располагался в восточной половине могилы (рис. 1). Погребенная была захоронена на левом боку головой на юг, в слабо скорченной позе, руки очень сильно согнуты в локтях вдоль груди, кисти перед лицом; ноги слегка согнуты в коленях, череп запрокинут назад. Предварительный анализ костных останков показал, что

[1] Здесь и далее в статье антропологические определения А. Нечвалоды.

погребенная была правой, имела европеоидный облик, слегка вздернутый нос и несколько утяжеленную нижнюю челюсть вместе со слегка удлинненным лицом.

Возле центральной части южной стенки, непосредственно рядом с уступом и в 20 см к юго-западу от костей рук погребенной, обнаружен сосуд. Сосуд стоял на дне, устьем наклонен на юго-восток. Сосуд крупных размеров, горшечной формы с четким уступом и отогнутой шейкой.

В 35 см северо-западнее сосуда, возле уступа западной стенки, расчищены два фрагмента ребер животного, возможно, остатки ритуальной пищи.

Кроме того, в могиле найден разнообразный набор женских украшений (рис. 2). В районе черепа и под ним было найдено 7 бронзовых подвесок в 1,5 оборота, из них три были обернуты золотой фольгой (две под черепом, а одна находилась около восточной стенки у десятого позвонка). Средние размеры: высота от 1,7 до 2,1 см; диаметр от 1,55 до 1,9 см; толщина 0,05 см; ширина от 1,5 до 1,8 см. У височных костей обнаружены два бронзовых височных кольца плохой сохранности, свернутых из бронзовой пластины на пруте. Размеры височных колец: диаметр кольца 5,8–5,9 см; диаметр сечения кольца 0,55–0,6 см; толщина пластины 0,05 см. Под челюстью, в районе груди, была обнаружена низка пастовых бусин с тремя крестовидными подвесками, две из которых изготовлены из белого металла (серебро?). Размеры крестовидных подвесок: высота 2,5–2,56 см; ширина 2,7 см; толщина 0,5 см. На лучевых костях рук погребенной было расчищено по два браслета (на каждой руке: первый – желобчатый с дугообразным сечением тела, второй – с закругленными в спираль концами, толщина обоих около 0,8 мм). Размеры желобчатых браслетов: диаметр 5,8–6 см; ширина 0,6–0,8 см; толщина 0,06 см. Размеры желобчатых браслетов с закрученными в спираль концами и дугообразным сечением тела: диаметр 6,5–6,8 см; ширина 0,9 см; толщина 0,07 см. Восточнее берцовых костей найдены две низки бронзовых кольцевидных бусин диаметром 0,5 см.



Рис. 1. Алакульский могильник, курган 18-а, п. 6. План и разрез погребения



Рис. 2. Алакульский могильник, к. 18-а, п. 6. Инвентарь

С. Н. Шиллов, А. А. Богатенкова

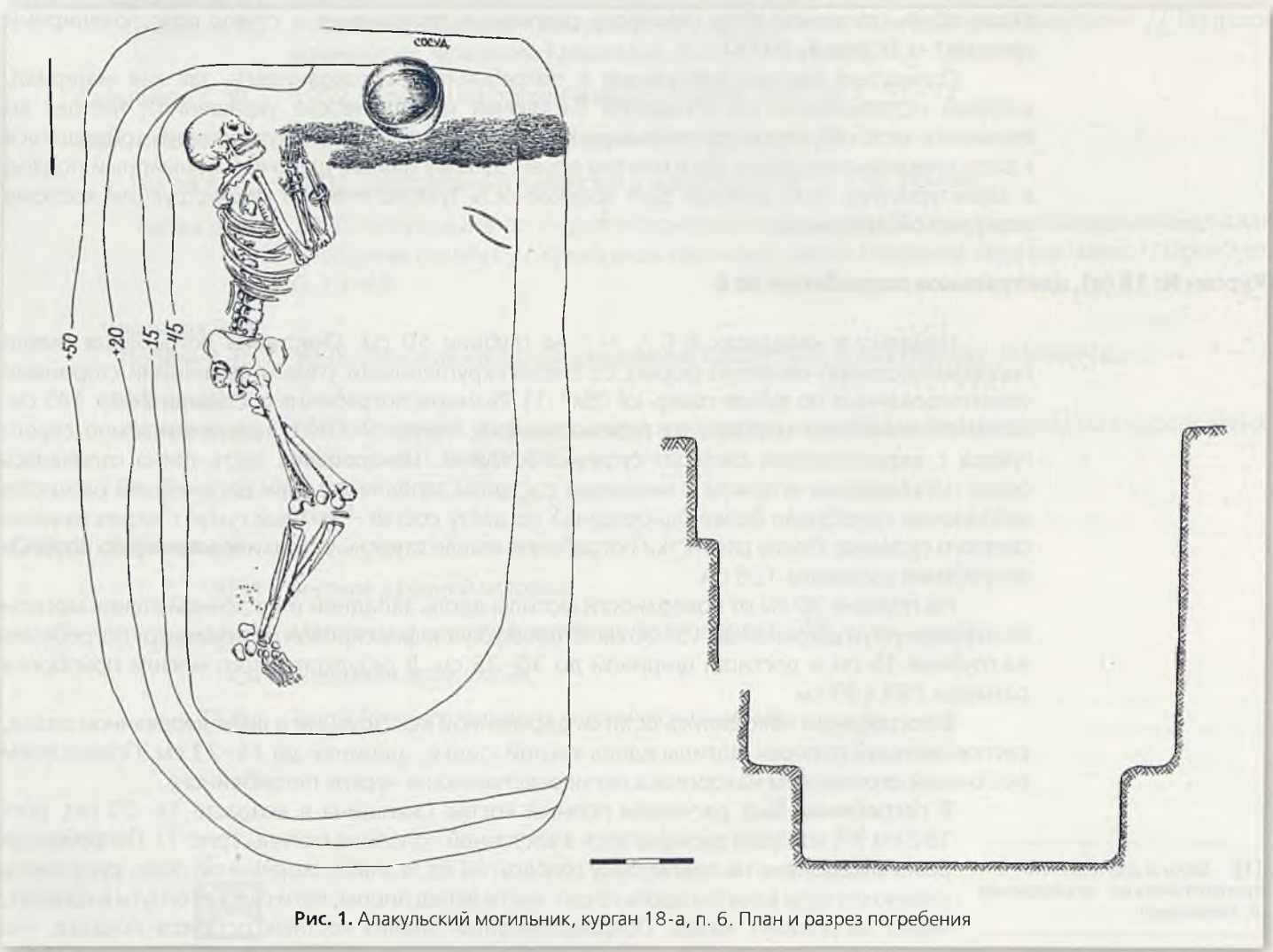
[219]

ПОГРЕБЕНИЯ С ЖЕНСКИМИ
УКРАШЕНИЯМИ АЛАКУЛЬСКОГО МОГИЛЬНИКА БРОНЗОВОГО ВЕКА

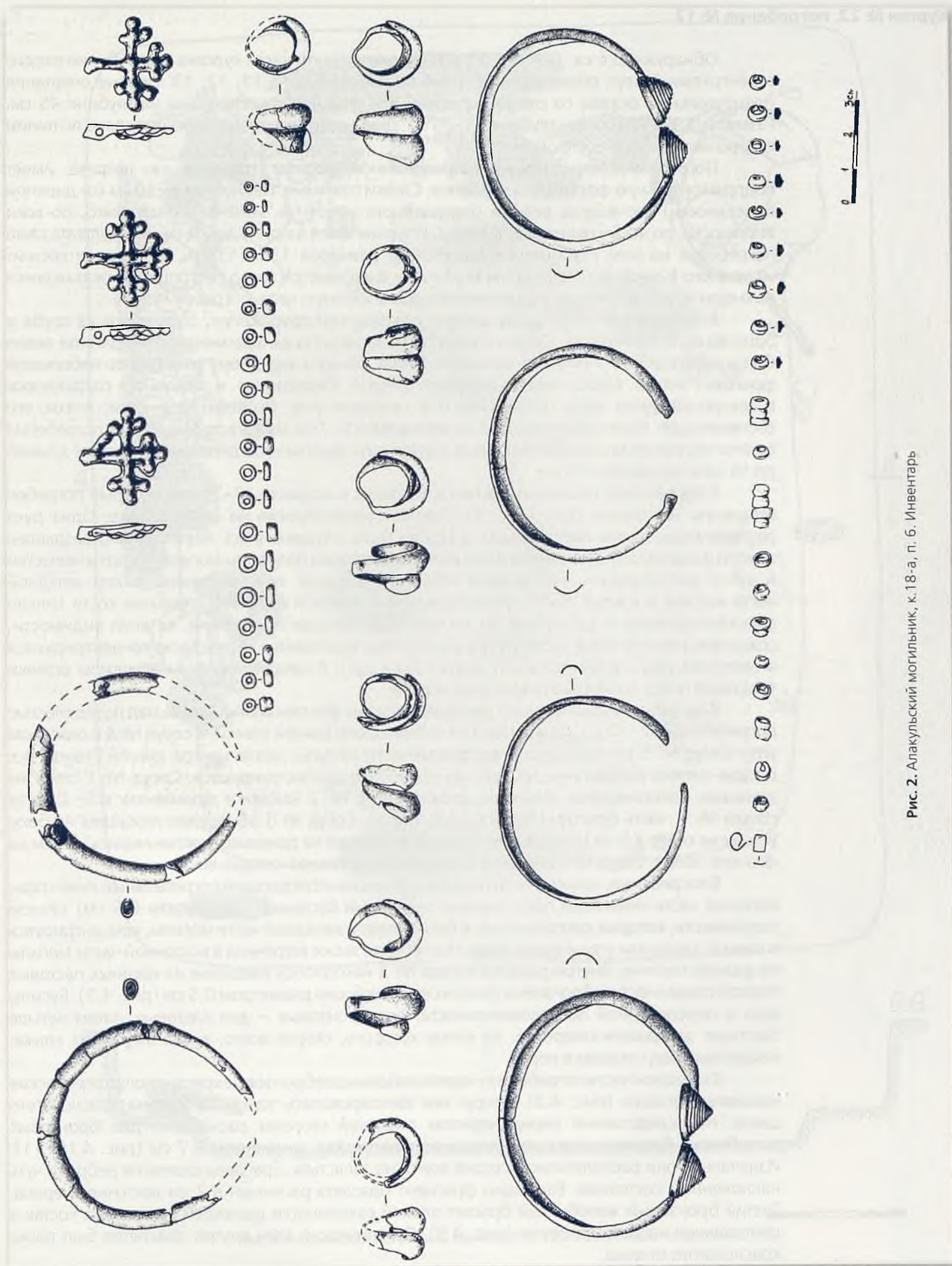
Обнаружено в кв. Д-Ж/20-21 в северо-восточной части кургана. Погребение входит в центральный круг, образованный тремя погребениями № 11, 12, 13. Первые очертания прямоугольной формы со слегка скругленными углами зафиксированы на глубине 45 см. Размеры: 196x180 см при глубине 23–25 см. Длинными сторонами ориентировано по линии северо-запад – юго-восток (рис. 3).

Погребение, значительно потревоженное норами грызунов, в разрезе имеет подпрямоугольную форму. Дно неровное. Стенки отвесные. На глубине 8–10 см (от дневной поверхности) расчищены остатки разрушенного уступчика, изначально шедшего, по всей видимости, по всему периметру могилы. Уступчик имел ширину до 20 см. В результате само погребение на этой глубине уменьшается до размеров 134x113 см. Заполнение состоит из темного гумуса. В головной части могилы фиксируется пятно пестроцвета, оказавшееся выкидом из норы грызуна, разрушившего всю восточную часть погребения.

В погребении расчищены остатки деревянного сооружения, состоящего из сруба в один венец и перекрытия. Остатки сруба сохранились в виде фрагментов плах длиной около 60 см и шириной 5–7 см у юго-западной стенки, ближе к западному углу. Второй небольшой фрагмент лежит вдоль северо-западной стенки. Перекрытие в основном сохранилось в северо-западной части погребения и в западном углу. По всей видимости, плахи, его составляющие, были шириной до 15 см и толщиной 5–7 см. В юго-восточной части погребения остатки перекрытия сохранились лишь в виде двух фрагментов деревянных плашек длиной до 15 см и толщиной 2–5 см.

В погребении расчищены останки человека в возрасте 17–20 лет, который погребен скорченно на правом боку (рис. 3). Головой ориентирован на северо-запад. Одна рука располагалась прямо перед лицом, а другая была опущена вниз. Череп сильно раздавлен землей и сохранился лишь в обломках в центре западной половины могилы. Остатки челюстей и зубов располагались чуть южнее черепа. Отдельные зубы встречены в юго-западной части могилы и в норе. Часть зубов окрашена в зеленый цвет. Все остальные кости сильно фрагментированы и раскиданы по могиле. Изначальное положение, по всей видимости, сохраняли лишь лучевые кости. Несколько крупных фрагментов костей также концентрируются в северном углу (трубчатые кости, кости таза и др.). В западной половине могилы останки тела ниже пояса полностью разрушены норами.

В погребении расчищено 5 развалов сосудов. Все они возвышались над поверхностью погребения на 7–10 см. Сосуды № 1–3 стояли вдоль южной стенки, а сосуд № 4 в северном углу. Сосуд № 5 располагался в восточной части могилы, возле центра южной стенки. Все сосуды сильно раздавлены землей, но полностью реконструируются. Сосуд № 1 стоял на доньшке, наклонившись устьем на восток. Сосуд № 2 найден в фрагментах в 5–7 см от сосуда № 1, часть фрагментов растащено норой. Сосуд № 3 обнаружен лежащим на боку, устьем на север в 5 см от сосуда № 2. Сосуд № 4 стоял на доньшке, наклонившись устьем на юго-юго-запад. Сосуд № 5 лежал на боку, устьем на северо-северо-восток.

В погребении, помимо пяти сосудов, расчищен и следующий погребальный инвентарь. Большая часть инвентаря представлена пастовыми бусинами (диаметром 0,5 см) плохой сохранности, которые располагались в беспорядке в западной части могилы, концентрируясь в северо-западном углу и возле норы. Часть бусин также встречена в восточной части могилы на разной глубине. Внутри развала сосуда № 3 находилось ожерелье из крупных пастовых плохой сохранности и бронзовых бочонковидных бусин диаметром 0,5 см (рис. 4.5). Бусины шли в определенной последовательности: две бронзовые – две пастовые, затем четыре пастовые завершали ожерелье, на конце которого, скорее всего, висел амулет из клыка, найденный под сосудом в норе.

В западной части погребения у черепа найдены две бронзовые круглые полусферические нашивные бляшки (рис. 4.2). Вокруг них фиксировалась тонкая прослойка красноватого цвета. Непосредственно перед черепом с южной стороны расчищены два бронзовых желобчатых браслета, один из которых во фрагментах, диаметром 5,7 см (рис. 4.10–11). Изначально они располагались, скорее всего, на запястьях. Браслеты стояли на ребре, в чуть наклоненном состоянии. Еще один фрагмент браслета расчищен в 7 см восточнее черепа. Третий бронзовый желобчатый браслет плохой сохранности расчищен на лучевых костях в центральной части погребения (рис. 4.9). Органический тлен внутри браслетов был также красноватого оттенка.



Рис. 3. Алакульский могильник, курган 22, п. 12. План и разрез погребения

С. Н. Шилов, А. А. Богатенкова

[221]

ПОГРЕБЕНИЯ С ЖЕНСКИМИ
УКРАШЕНИЯМИ АЛАКУЛЬСКОГО МОГИЛЬНИКА БРОНЗОВОГО ВЕКА

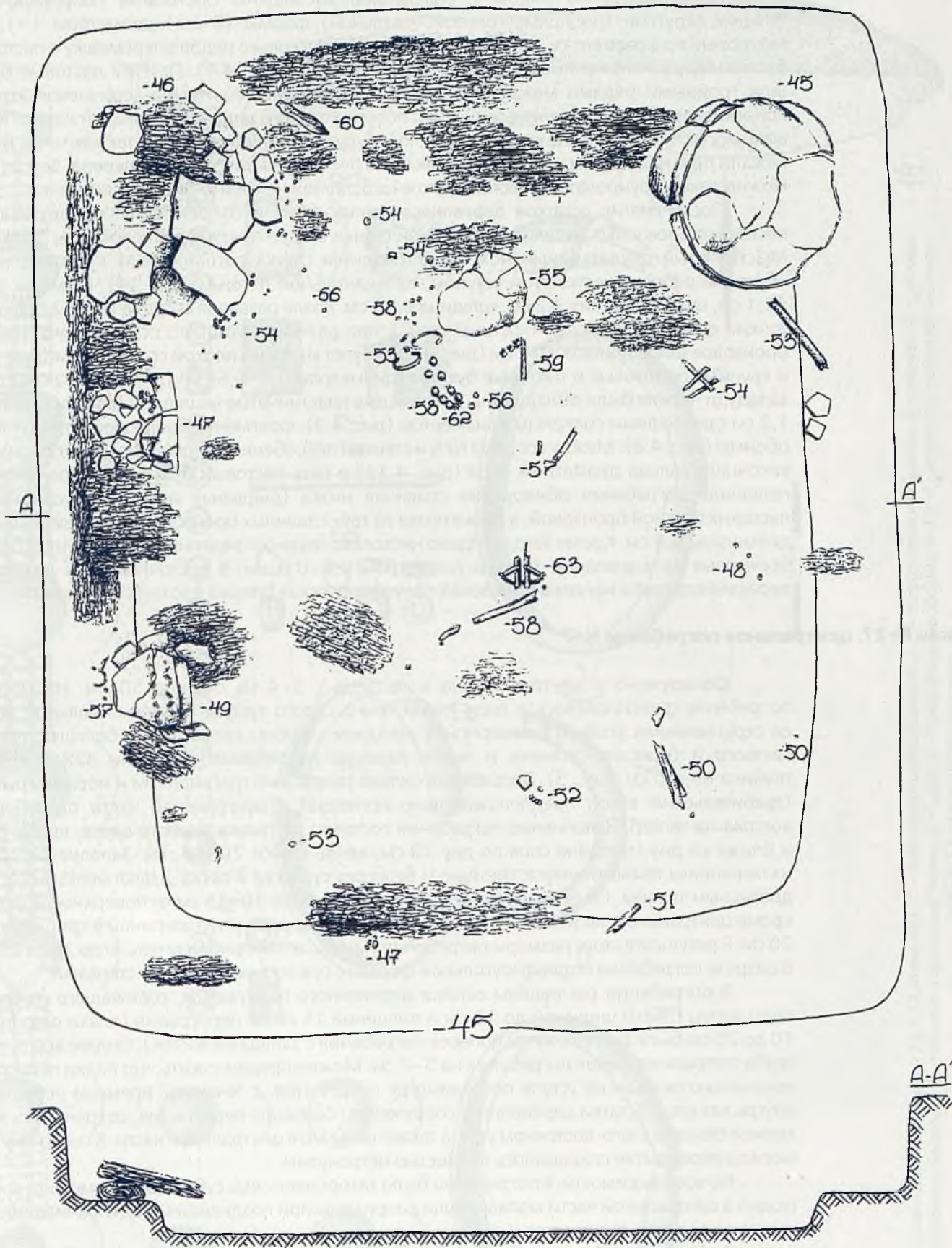
Непосредственно рядом с браслетами расчищены бронзовые полусферические бляшки округлой (подпрямоугольной, овальной) формы (8 шт.) диаметром 1–1,8 см, некоторые во фрагментах, на кожаном ремешке в несколько рядов вперемешку с пастовыми бусинами, расположенные по линии запад – восток (рис. 4.1). Причем пастовые бусины шли тройными рядами между бляшками. Поверх бляшек и темно-коричневой кожаной полоски шел светлый органический слой, поверх которого виден красноватый налет. По всей видимости, вся конструкция шла в два слоя, будучи свернута пополам, так как часть бляшек лежали друг над другом. Одна из бляшек была расчищена на 2 см выше черепа. Вероятно, ее можно реконструировать как остатки сложносоставной челюстно-лицевой подвески.

После снятия остатков деревянного сооружения и сосудов было обнаружено еще несколько бронзовых изделий. У западной стенки в норе грызуна был расчищен бронзовый пластинчатый двулезвийный нож с листовидным слегка расширенным к острию пером, нечетким ребром жесткости и уступом, прямоугольной пятой (рис. 4.14). Размеры: длина 12,1 см, ширина лезвия 3,2 см, толщина 0,35 см. Возле развалов сосудов №1 и 2 прослежен тонкий органический слой (костный тлен?), при расчистке которого под сосудами найдены бронзовое шило длиной 3,75 см (рис. 4.7), амулет из клыка плохой сохранности (рис. 4.13) и крупные бронзовые и пастовые бусины (диаметром 0,5–0,6 см) (рис. 4.6). Кроме того, к западу от черепа были обнаружены две круглые пластинчатые нашивные бляшки диаметром 1,2 см с рельефным солярным орнаментом (рис. 4.3), фрагменты бронзовой прямоугольной обоймы (рис. 4.8). Между сосудом №5 и стенкой погребения найдены фрагмент бронзового височного кольца диаметром 3 см (рис. 4.12) и пять пастовых бусин. В центре восточной половины погребения обнаружена спаянная низка (рифленая пронизь) бусин из трех пастовых и одной бронзовой, а также низка из трех спаянных бронзовых кольцевидных бусин диаметром 0,6 см. Кроме того, найдено несколько трудноопределимых фрагментов бронзы, бронзовые кольцевидные бусины диаметром 0,5–0,6 см. В восточном углу на остатках деревянного сруба найдена бронзовая полусферическая бляшка плохой сохранности.

Курган № 27, центральное погребение № 7

Обнаружено в центре кургана в кв. Г–Д \ 3–4 на глубине 50 см. На материке погребение фиксировалось в виде пятна темно-серого гумуса подпрямоугольной формы со скругленными углами. С северной и западной стороны пятно имело большую примесь светлого и белесого суглинка и песка. Размеры погребения составили 328 x 296 см, глубина 65–70 см (рис. 5). Погребение сильно разрушено грабителями и норами грызунов (грабительский вскоп предположительно проходил в центральной части погребения с востока на запад). Заполнение погребения состояло из гумуса темного цвета, вдоль стенок и ближе ко дну (толщина слоя по дну 15 см, вдоль стенок 20–30 см). Заполнение состоит из мешанины темного гумуса, светлого и белесого суглинка и песка, с фрагментами костей и древесным тленом. По периметру погребения на глубине 10–15 см от поверхности могилы, кроме центральной части восточной стенки, был обнаружен уступ шириной в среднем около 20 см. В результате этого размеры погребения уменьшаются приблизительно до 286 x 254 см. В разрезе погребение подпрямоугольной формы с сужающимися ко дну стенками.

В погребении расчищены остатки деревянного сооружения, состоявшего из сруба в один венец (плахи шириной до 10 см и толщиной 15 см) и перекрытия (плахи шириной от 10 до 25 см были расположены поперек погребения с запада на восток). Скорее всего, плахи сруба отстояли от стенок погребения на 5–7 см. Можно предположить, что плахи перекрытия изначально лежали на уступе по периметру погребения, с течением времени обрушились внутрь могилы. Остатки деревянного сооружения, особенно перекрытия, сохранились вдоль южной стенки и в юго-восточном углу, а также частично в центральной части. В северной части могилы перекрытие сохранилось полностью нетронутым.

По всей видимости, в погребении было захоронено семь субъектов. Возможно, костяки людей в центральной части могилы были разрушены при позднейшем подхоранивании двух умерших девочек-подростков у северной стенки.

В центральной части было обнаружено два скопления человеческих костей на глубине 50–58 см (от дневной поверхности). Наиболее крупное располагалось почти по центру погребения и состояло из фрагментов черепов, зубов, трубчатых костей ног и рук с суставными головками, крестца. Складывается впечатление, что кости целенаправленно были сложены в одну кучу. Второе скопление находилось почти вплотную к восточной стенке



Рис. 4. Алаккульский могильник, курган 22, п. 12. Инвентарь: 1 – челюстно-лицевая подвеска; 2–3 – полусферические бляшки; 4 – пронизи; 5 – пастовые и бронзовые бусины (ожерелье); 6 – пастовые и бронзовые бусины; 7 – шило; 8 – прямоугольные обоймы; 9–11 – браслеты; 12 – обломок височного кольца; 13 – клык-амулет; 14 – нож.

С. Н. Шилов, А. А. Богатенкова

[223]

ПОГРЕБЕНИЯ С ЖЕНСКИМИ
УКРАШЕНИЯМИ АЛАКУЛЬСКОГО МОГИЛЬНИКА БРОНЗОВОГО ВЕКА

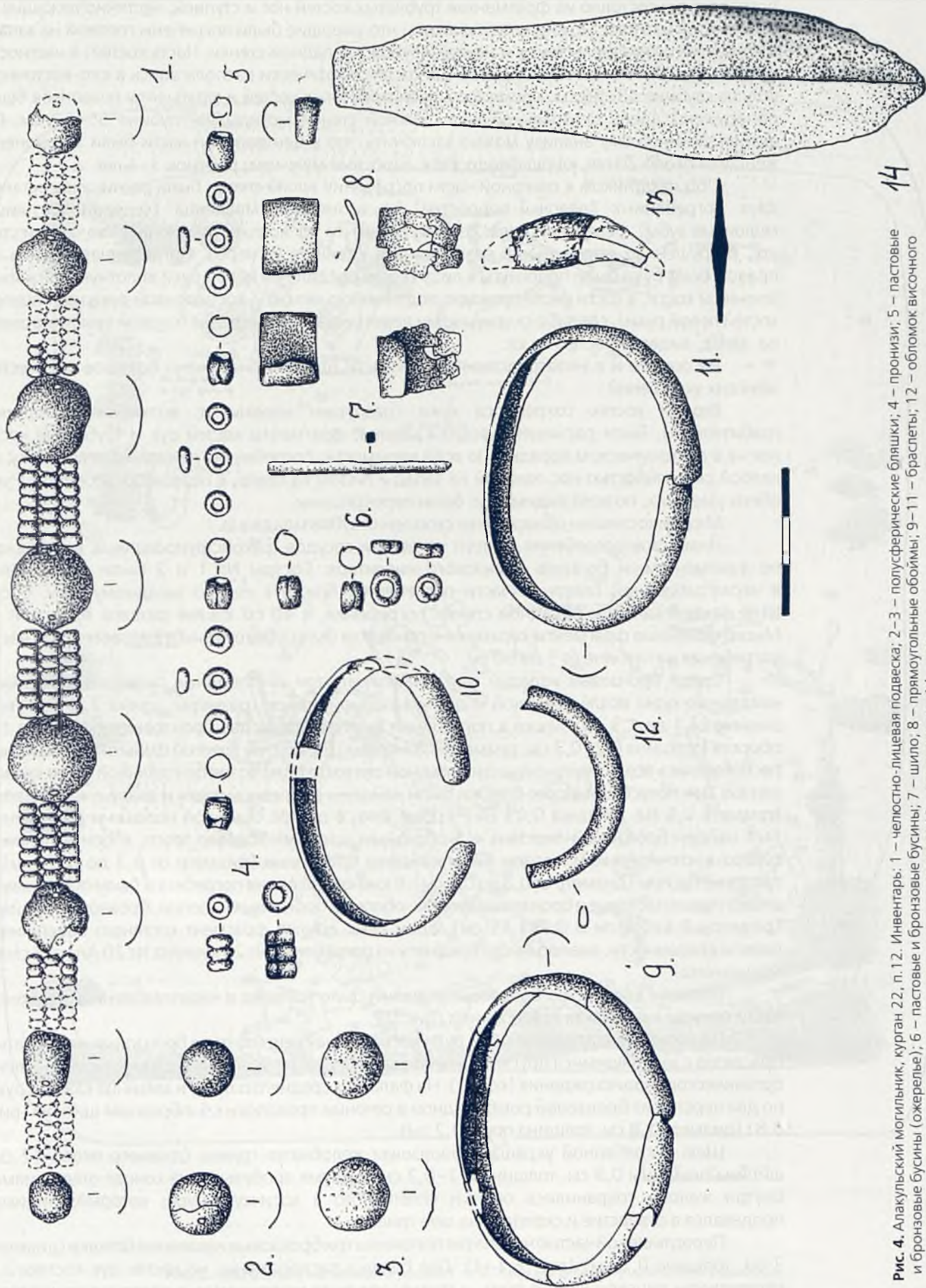
погребения и состояло из фрагментов трубчатых костей ног и ступней, частично лежащих *in situ*. Исходя из этого, можно предположить, что умершие были погребены головой на запад, в пользу чего свидетельствуют и находки зубов у западной стенки. Часть костей, в частности крестец, фрагменты тазовых и суставных костей, хаотически располагались в юго-восточном углу на глубине 45–56 см. Кроме того, часть трубчатых костей и фрагменты позвонков были обнаружены вдоль центральной части южной стенки могилы на глубине 55–62 см. По антропологическому анализу можно заключить, что в центральной части были захоронены женщина около 20 лет, юноша-подросток, взрослый мужчина, ребенок 3–4 лет.

Под накатником в северной части погребения вдоль стенки были расчищены останки двух погребенных (девочки-подростки) и, возможно, младенца (сохранились лишь молочные зубы). Северный скелет сохранился почти полностью, кроме грудной части и стоп ног, разрушенных норой, часть позвоночника сдвинута за череп. Погребенная лежала на правом боку, руки были подогнуты к лицу (кости предплечья левой руки вплотную прижаты к плечевой кости, а кости кисти проходят под нижнюю челюсть, кости правой руки идут поверх костей левой руки), со слабо скорченными перекрещенными ногами. Головой ориентирована на запад, лицевой частью на юг.

На скелете и в непосредственной близости от него обнаружено большое количество женских украшений.

Второй костяк сохранился хуже (разрушен норами и, возможно, поздними грабителями). Были расчищены остатки черепа, фрагменты костей рук и трубчатые кости ног не в анатомическом порядке. По всей видимости, погребенная лежала на левом боку, со слабой скорченностью ног, головой на запад и лицом на север, к первой погребенной. Руки обеих умерших, по всей видимости, были перекрещены.

Между костяками обнаружены скопления зубов младенца.

Инвентарь погребения состоит из девяти сосудов, реконструированных в основном по фрагментам, и богатого бронзового инвентаря. Сосуды № 1 и 2 были обнаружены в неразграбленной северной части погребения, ближе к северо-западному углу. Сосуд № 3 находился возле западной стенки погребения, в 40 см южнее развала сосуда № 2. Многочисленные фрагменты керамики в основном были обнаружены в юго-восточной части погребения на глубине от 5 до 60 см.

Среди бронзовых изделий можно выделить три листовидные подвески наконечника, найденные одна возле северной и две у западной стенок (размеры: длина 2,5–2,6 см и ширина от 1 до 1,5 см). Также в погребении были найдены две бронзовые подвески в 1,5 оборота (толщина 0,2–0,3 см, диаметр 1,3–1,5 см), покрытые золотой фольгой, – две из них располагались возле северной части западной стенки, а одна возле центральной части южной стенки. Две полусферические бляшки были найдены в северной части и возле южной стенки (диаметр 0,8 см, толщина 0,03 см). Кроме того, в центре северной половины погребения был найден бронзовый перстень с S-образным щитком. Помимо этого, в центральной и северо-восточной части могилы были найдены бронзовые (диаметр от 0,3 до 0,65 см) и пастовые бусины (диаметр от 0,3 до 0,5 см). В южной половине погребения были обнаружены аналогичные пастовые и бронзовые бусины, обломки бронзовых изделий, бронзовые обоймы (размеры 0,6х0,3 см и 0,9х0,85 см), один клык-амулет, фрагмент костяного навершия в плохой сохранности, аналогичного предмету из погребения № 23 кургана № 20 Алакульского могильника.

Большое количество бронзовых изделий было найдено в неразграбленной северной части могилы на костяках погребенных (рис. 7).

На костях предплечья каждой руки костяка 1 найдено по паре бронзовых желобчатых браслетов с заходящимися друг на друга концами, возле которых были отмечены следы тлена органического происхождения (кожа?). На фалангах среднего пальца и мизинца каждой руки по два перстня из бронзовой ромбовидной в сечении проволоки с S-образным щитком (рис. 6.8) (диаметр 1,8 см, толщина прута 0,2 см).

Шею погребенной украшала бронзовая желобчатая гривна (диаметр около 12 см, ширина пластины 0,9 см, толщина 0,2–0,3 см) с двумя пробитыми на концах отверстиями. Внутри желоба сохранились остатки сплетенного в косичку шнура, который, видимо, продевался в отверстие и скреплял на шее гривну.

Перед лицевой частью черепа расположены три бронзовые нашивные бляшки (диаметр 3 см, толщина 0,2 см) (рис. 6.1–3). Две бляшки расположены на костях рук костяка 2 и перевернуты лицевой частью вниз, а третья, лежащая между ними и вплотную прижатая к



Рис. 5. Алакульский могильник, курган 27, п. 7. План погребения после снятия накатника

С. Н. Шилов, А. А. Богатенкова

[225]

ПОГРЕБЕНИЯ С ЖЕНСКИМИ
УКРАШЕНИЯМИ АЛАКУЛЬСКОГО МОГИЛЬНИКА БРОНЗОВОГО ВЕКА

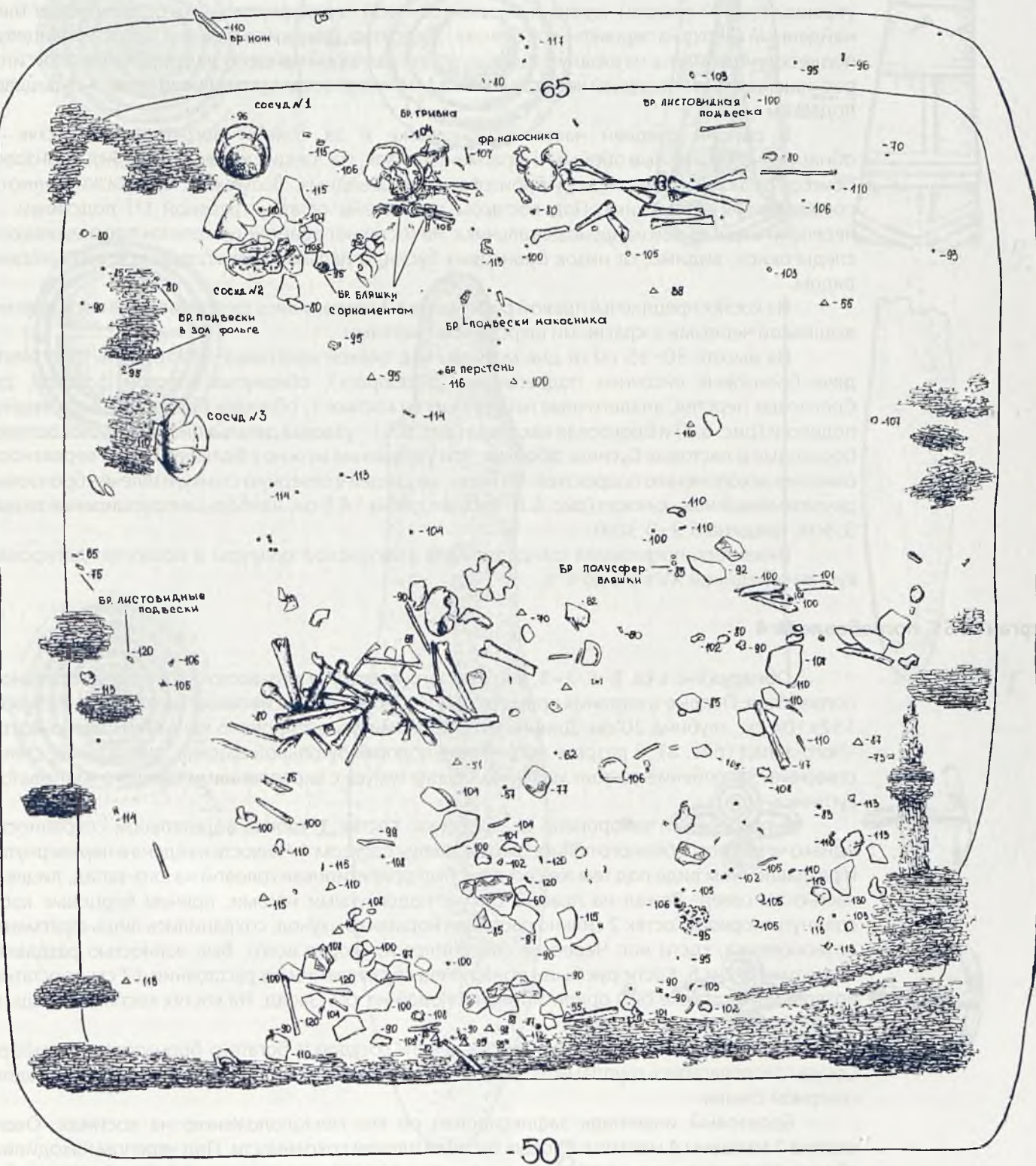
нижней челюсти костяка 1, лицевой частью вверх. Теснённый орнамент представлен на перевернутых бляшках концентрическими кругами, на третьей – крестом в сдвоенном круге (рис. 6.4). Из расположения бляшек можно сделать вывод, что неперевернутая бляшка сохранила своё первоначальное местоположение под подбородком, а две другие сместились упавшей плахой с костей черепа и вместе с основой перевернулись (что подтверждает тлен, найденный сверху на перевернутой бляшке). Вероятно, бляшки составляли челюстно-лицевую подвеску и крепились на вязаную полоску, остатки которой найдены рядом. Пастовые бусины, расчищенные возле верхней челюсти костяка 1 можно отнести к украшению челюстно-лицевой подвески.

В районе средней части позвоночника и за спиной погребенной (костяк 1) обнаружены бронзовые обоймы и фрагменты низок, состоящих из чередующейся бронзовой бочкообразной бусины и двух бронзовых кольцевидных. Возможно, эти низки являются составляющей наконечника. Под костяком расчищены остатки травяной (?) подстилки. За черепом погребенной найдено два альчика. На костях ног в районе щиколоток прослеживаются следы окиси, видимо, от низок бронзовых бусин, отдельные экземпляры которых найдены рядом.

На костях предплечья правой руки костяка 2 сохранились фрагменты тканой материи с вышивкой черными и красными шерстяными нитками.

На высоте 30–35 см от дна могилы, над плахой накатника, обнаружены фрагменты двух бронзовых височных подвесок в 1,5 оборота), обернутых золотой фольгой, два бронзовых перстня, аналогичные найденным на костяке 1, обломки бронзовой листовидной подвески (рис. 6.7) и бронзовая накладка (рис. 6.5) – узловая деталь конструкции наконечника, бронзовые и пастовые бусины, обоймы. Эти украшения можно с большей долей вероятности отнести к захоронению подростков. Из норы, уходящей в северную стенку, извлечен бронзовый двулезвийный нож-кинжал (рис. 6.6) (общая длина 14,5 см, наибольшее расширение лезвия 3,3 см, толщина 0,2–0,3 см).

Инвентарь погребения стандартен для алакульской культуры и позволяет датировать курган серединой XV века до н. э.

Курган № 55, погребение № 4

Обнаружено в кв. В–Г/7–8, в 2,3 м к юго-востоку от юго-восточного угла центрального погребения. Первые очертания прямоугольной формы зафиксированы на гл. 50 см. Размеры: 152x104 см, глубина 20 см. Длинными сторонами ориентировано по линии северо-восток – юго-запад (рис. 8). В разрезе погребение подпрямоугольной формы, дно ровное, стенки отвесные. Заполнение состоит из темно-серого гумуса с вкраплениями светлого желтоватого суглинка.

В погребении захоронено два ребенка. Костяк 1 удовлетворительной сохранности, однако череп погребенного полностью раздавлен сосудом 4. Челюсть найдена в перевернутом и раздавленном виде под тем же сосудом. Был ориентирован головой на юго-запад, лицевой частью на север. Лежал на правом боку с подогнутыми ногами, причем берцовые кости сдвинуты норкой. Костяк 2 сильно растащен норами грызунов, сохранились лишь фрагменты позвоночника, кости ног. Череп не сохранился и, скорее всего, был полностью раздавлен сосудами № 2 и 6. Кости рук были обнаружены в скоплении на расстоянии 17 см от остатков позвоночника. Также был ориентирован головой на юго-запад. На костях костяка 2 следы от бронзовой патины.

Инвентарь погребения состоит из девяти сосудов и богатого бронзового инвентаря. Сосуды располагались группами: № 1–6 – вдоль западной стенки погребения, № 7–9 – вдоль северной стенки.

Бронзовый инвентарь зафиксирован по его местоположению на костяках. Около костяка 1 найдены 4 мелкие пастовые бусинки плохой сохранности. Под черепом находились обломки височных колец с приостренными концами (первое размером: длина 3 см, диаметр 0,4 см, толщина 0,1 см, а второе толщиной 0,04 см) (рис. 9.3–4). На уровне спины, к югу от черепа, зафиксированы наконечник и 3 клыка (рис. 9.1,5). Наконечник состоит из четырех накладных пластинок. Две пластинки подпрямоугольной формы (1,4x2 см) с отверстиями для пришивания расположены друг под другом. Между ними шли параллельно две прямоугольные накладки (2,9x0,8 и 2,8x0,6 см), которые крепились на решетки по типу обоймы. Одна пастовая бусина находилась в ногах погребенного в 2 см от восточного края могилы.



Рис. 6. Алакульский могильник, курган 27, п. 7. Инвентарь:
 1-4 – бронзовые бляшки с тисненым солярным орнаментом; 5 – бронзовая накладка на наконечник;
 6 – бронзовый нож-кинжал; 7 – фрагмент листовидной подвески; 8-9 – бронзовые перстни

Вдоль позвоночника костяка 2 расчищены обломки листовидной пластины плохой сохранности (рис. 9.2), возможно, накладка или обойма. Там же найдено 8 мелких бусин из проволоки подтреугольного сечения диаметром 0,3 см, шириной 0,3 см и 4 бусины несколько крупнее, спаянные по две. В области черепа лежала часть височного кольца или браслета. На бедренных костях, в 2 см от таза, найдена маленькая бронзовая бусина, аналогичная обнаруженным вдоль позвоночного столба, но диаметром 0,7 см.

Кроме того, у сосудов найдены 3 обломка рифленой пронизи (под сосудом 8) и обломки двух скреп длиной 2,3 см и 1,3 см, подпрямоугольные в сечении (0,3х0,2 см) (у сосуда 4) (рис. 9.7).

Полученные материалы позволяют уточнить и дополнить реконструкцию костюма алакульских женщин бронзового века.

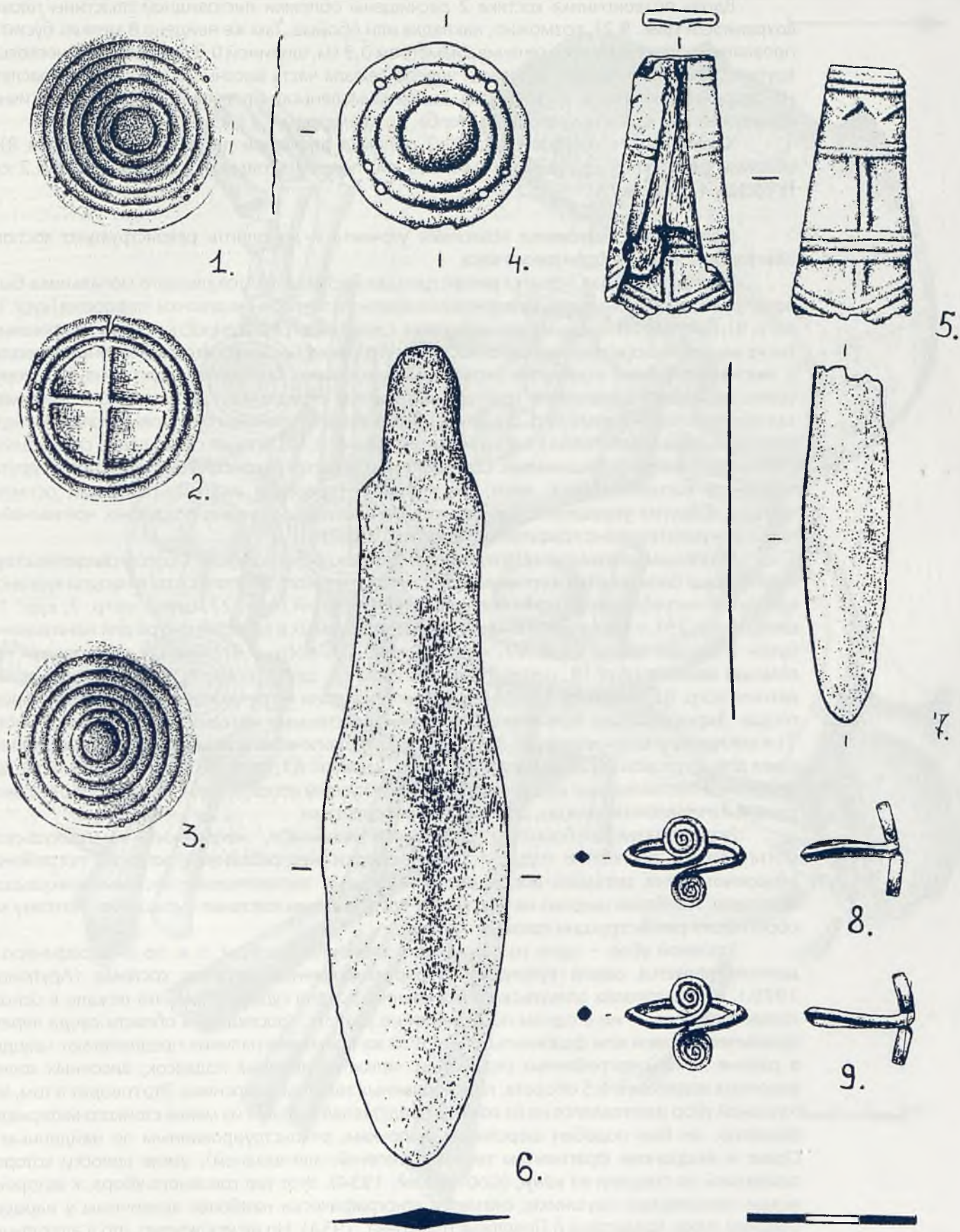
Первая подобная попытка реконструкции костюма из Алакульского могильника была предпринята К. В. Сальниковым на основе конкретного погребения девочки-подростка (кург. 13, погр. 9), богатого бронзовыми украшениями. Сильная потревоженность могилы грызунами, а также неудовлетворительная сохранность костей привели исследователя к неверным выводам о местонахождении отдельных украшений в костюме. Так, желобчатую гривну, которую сейчас археологи однозначно трактуют как шейное украшение, К. В. Сальников принимает за головной обруч. Кроме того, обнаруженные в области ключицы бронзовые полые кольца и отнесённые исследователем к нагрудному ожерелью, В. С. Сорокин совершенно справедливо считает височными украшениями. Сомнительной остаётся реконструкция и некоторых других элементов костюма (пояса, нити, стягивающей горловину платья). Неясными остаются находки и других украшений, так как хотя погребение и описано подробно, чрезвычайно плохо документировано графически (Сорокин, 1962).

Основным материалом для изготовления одежды была шерсть. Об этом свидетельствует подавляющее большинство жертвенников из костей мелкого рогатого скота в насыпи курганов, находки в погребениях фрагментов шерстяных изделий (кург. 27, центр. погр. 7; кург. 18, центр. погр. 25), а также шерстяных ниток, используемых в качестве шнура для нанизывания бусин и декора обуви (кург. 27, погр. 7; кург. 23, погр. 5,6). Одежду изготовляли при помощи вязания (кург. 18, центр. погр. 25; кург. 27, центр. погр. 7) и ткачества (кург. 27, детское погр. 6). Кроме того, отпечатки тканой материи встречаются на внутренней стороне сосуда. Зафиксировано применение вышивки шерстяными нитками (кург. 27, центр. погр. 7) и аппликация войлоком (кург. 38, погр. 1). Археологически документировано применение кожи для изготовления обуви (кург. 18, погр. 25; кург. 61, погр. 3; кург. 23, погр. 5,6). Все найденные составляющие костюма отличаются искусным исполнением, что говорит о высоком уровне изготовления одежды, достигнутом алакульцами.

Разнообразие и богатство бронзового инвентаря, найденного на Алакульском могильнике в последние годы, а также находки неграбленных женских погребений позволяют более детально восстановить отдельные составляющие костюма алакульской женщины. Наиболее широко на некрополе представлены головные украшения, поэтому мы обратимся к реконструкции головного убора.

Головной убор – один из важнейших элементов одежды, т. к. по этнографическим данным является самой культурно-стандартизированной деталью костюма (Арутюнов, 1979.). На материалах алакульского могильника трудно судить о том, что лежало в основе головного убора, – ни в одном погребении не удалось проследить в области свода черепа органический тлен или фрагменты кожи. В то же время его наличие предполагают находки в районе головы погребенных украшений: челюстно-лицевых подвесок, височных колец, височных подвесок в 1,5 оборота, плакированных золотом, накосника. Это говорит о том, что головной убор изготовлялся не из кожи, а представлял изделие из менее стойкого материала. Вероятно, он был подобен шерстяным шапочкам, реконструированным по найденным в Ораке и Андронове фрагментам тесьмы (плетеной или вязаной), узкие полоски которой сшивались по спирали на конус (Сосновский, 1934). Этот тип головного убора, к которому могли пришиваться наушники, считается этнографически наиболее архаичным у народов Средней Азии, Казахстана и Поволжья (Сухарева, 1954). Но не исключено, что у алакульцев существовали и другие варианты покроя шапочек, а также головные повязки.

Декор головного убора – наиболее многочисленная и разнообразная категория бронзовых украшений Алакульского могильника. Самым распространенным головным украшением алакульцев являются парные бронзовые трубчатые кольца (кург. 27, погр. 7;



Рис. 7. Алакульский могильник, курган 27, п. 7. Фрагмент погребения (С-З часть)

кург. 22, погр. 7, 12, 13; кург. 20, погр. 18; кург. 18-а, погр. 6; кург. 55, погр. 4). Они могли крепиться посредством глухого пружинного замка как серьги к мочкам ушей или подвешиваться к шапочке у висков. Кроме колец в декор головного убора входили: 1) челюстно-лицевая подвеска, фиксировавшаяся у висков; 2) накосник; 3) желобчатые височные подвески в 1,5 оборота, обернутые золотой фольгой.

Подвески в 1,5 оборота крепились в районе висков по одной (кург. 27, погр. 7; кург. 22, погр. 13) или четыре (кург. 18-а, погр. 6) с каждой стороны. Исследователями реконструируются следующие способы ношения височных подвесок: они подвешивались к височным кольцам, таким образом, конструктивно соединяясь в единое украшение (мог. Балыкты (Усманова, Ткачев, 1993), либо вставлялись непосредственно в ухо (Федоровский мог. Фирсово-XIV (Позднякова, 2000)). Погребальный инвентарь Алакульского могильника дает возможность восстановить только способ ношения, аналогичный балыктинскому.

Сложносоставная челюстно-лицевая подвеска представлена на Алакульском могильнике в двух вариантах.

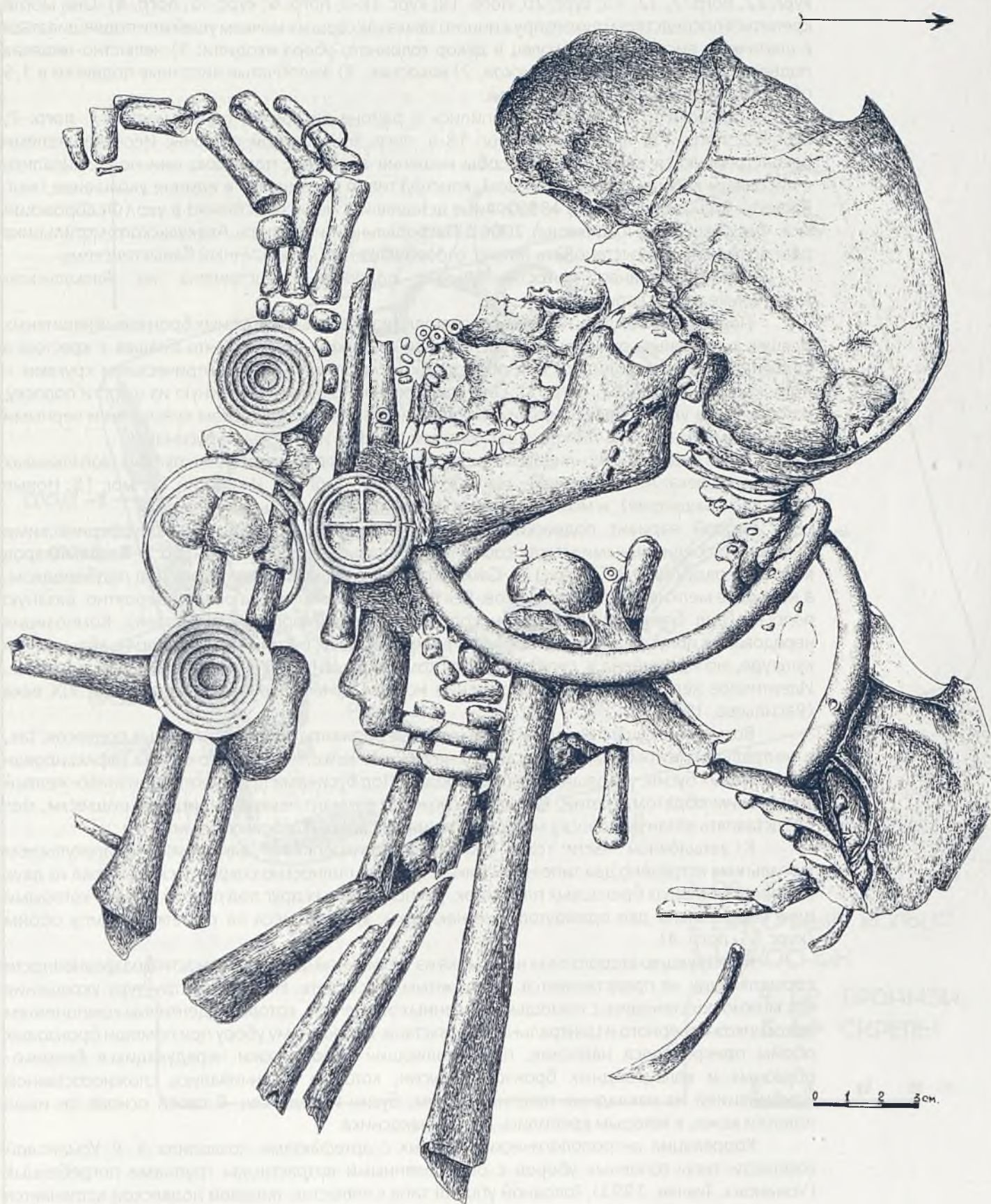
Первая разновидность подвески состояла из нескольких крупных бронзовых нашивных бляшек с тисненым орнаментом, расположенных таким образом, что бляшка с крестом в сдвоенном круге находилась под подбородком, а бляшки с концентрическими кругами – по бокам лица (кург. 27, погр. 7). Они крепились на основу – вязанную из шерсти полосу, которая была украшена вышивкой, выполненной стебельчатым швом красными и черными шерстяными нитками, а также витым красным шнуром и пастовыми бусинами.

Такой вид челюстно-лицевого украшения встречен в нескольких крупных могильниках бронзового века: Алексеевский – мог. 13; Балыкты – мог. 14; Ижевский 1 – мог. 18; Новые Ябалаклы (Башкирия), и может считаться индикатором алакульской культуры.

Второй вариант подвески представлен десятью бронзовыми полусферическими бляшками, соединенными между собой тремя рядами пастовых бусин, по 7–8 экземпляров в каждом ряду (кург. 22, погр. 12). Самая крупная бляшка располагалась под подбородком, а наиболее мелкие – в районе висков. Вся подвеска крепилась на основу, вероятно, вязаную полосу (под бляшками прослежен коричнево-желтый органический тлен). Композиция чередования полусферических бляшек и рядов пастовых бусин имеет аналоги в абашевской культуре, но применена к сугубо алакульскому украшению – челюстно-лицевой подвеске. Идентичное челюстно-лицевое украшение носили приамударьинские туркменки XIX века (Васильева, 1979).

Возможно, существовали и более простые варианты челюстно-лицевых подвесок. Так, в центральном погребении 13 кургана 22 на нижних челюстях женского костяка зафиксирован ряд пастовых бусин, уходящих под подбородок. Под бусинами прослежен коричнево-желтый тлен, таким образом, третий, наименее сложный вариант челюстно-лицевой подвески, мог представлять вязаную полосу материи с нашитым рядом пастовых бусин.

К затылочной части головного убора прикреплялся накосник. На алакульском могильнике встречено два типа накосников. Первый полностью сохранился и состоял из двух подпрямоугольных бронзовых пластинок, расположенных друг под другом, между которыми шли параллельно две прямоугольные накладки, крепившиеся на решетке по типу обойм (кург. 55, погр. 4).

Конструкцию второго типа накосника из-за сильной фрагментарности и разрозненности составляющих не представляется возможным воссоздать. Но общую структуру украшения кос можно восстановить с помощью найденных элементов, которые идентичны компонентам накосников Северного и Центрального Казахстана. К головному убору при помощи бронзовых обойм прикреплялся накосник, представляющий собой низки чередующихся бочонкообразных и кольцевидных бронзовых бусин, которые заканчивались сложносоставной комбинацией из накладных пластин, обойм, бусин и подвесок. В своей основе он имел полоски кожи, к которым крепились детали накосника.

Корреляция антропологических данных с артефактами позволила Э. Р. Усмановой соотнести типы головных уборов с определенными возрастными группами погребенных (Усманова, Ткачев, 1993). Головной убор III типа с челюстно-лицевой подвеской встречается в женских погребениях Центрального Казахстана, где возраст умерших старше 20 лет. Он, по мнению Э. Р. Усмановой, индексировал положение молодой замужней женщины, родившей ребенка (Усманова, Ткачев, 1993).

Находки на Алакульском могильнике челюстно-лицевых подвесок в погребениях девочек-подростков 11–13 лет (кург. 27, погр. 7; кург. 22, погр. 12) и отсутствие



Рис. 8. Алакульский могильник, курган 55, п. 4. План и разрез погребения

данного украшения в погребении молодой женщины 18–20 лет (кург. 18-а, погр. 6) могут свидетельствовать о практике ранних браков у алакульцев. На это также указывает тот факт, что наиболее богатые наборы украшений встречены именно в погребениях девочек-подростков.

Таким образом, головной убор отражал не просто возрастную группу, а скорее физиологические градации в жизни женщины (девочки; девушки-“невесты”; молодой замужней женщины; женщины, вышедшей из репродуктивного возраста) и маркирует изменения социального статуса в обществе. Кроме того, на этнографических материалах убедительно показано, что обряд надевания “женского” головного убора связан не столько со свадебным торжеством, сколько с моментом первого материнства (Сухарева, 1954).

Головной убор – это знак, постоянно действующий в “обряде перехода”, и алакульский погребальный костюм дает первые свидетельства о ритуальной ситуации по отношению к головному убору, которая затем прослеживается в столетних традициях народов (Евдокимов, Усманова, 1990.)

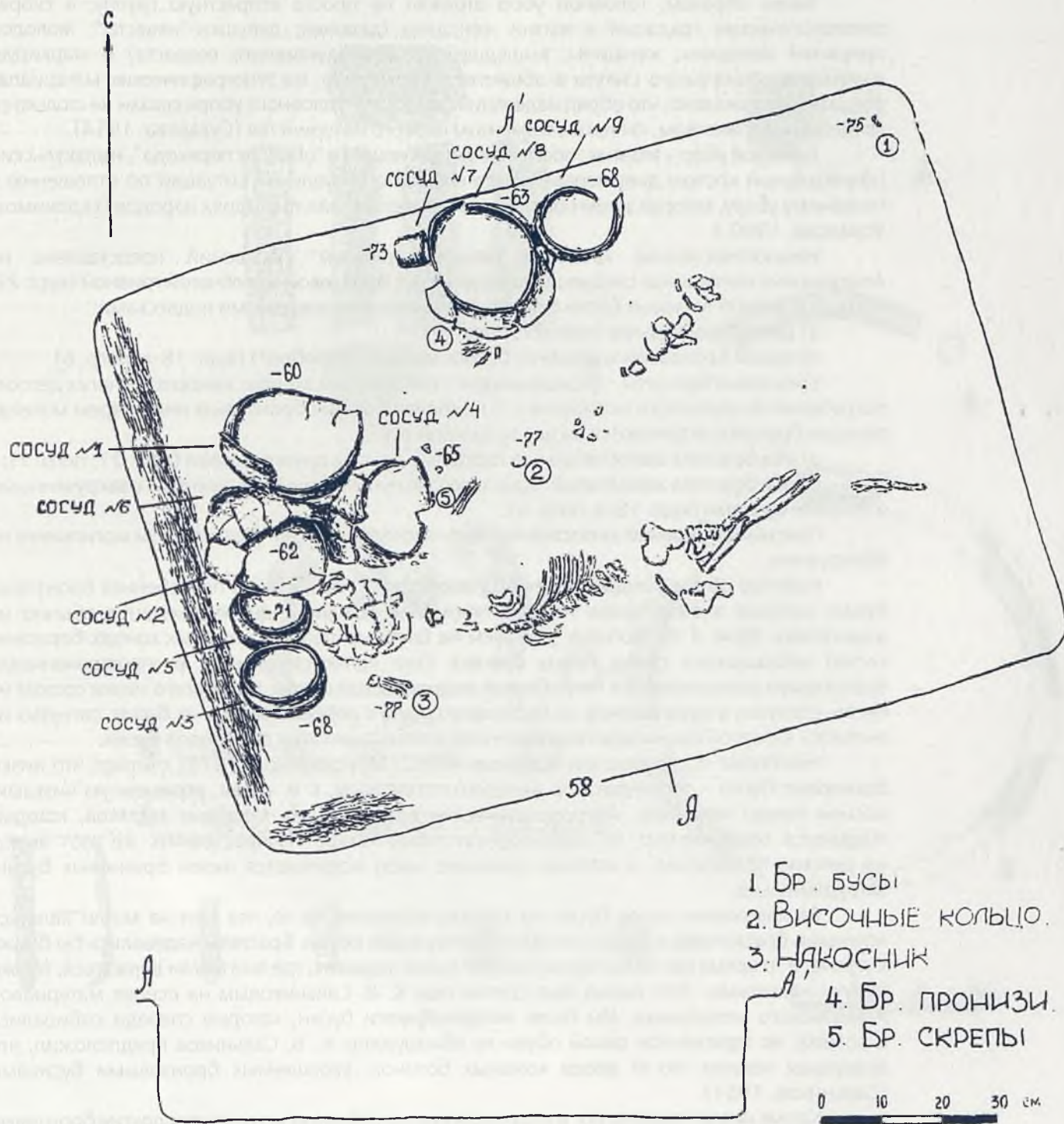
Немногочисленная категория женских шейных украшений представлена на Алакульском могильнике следующими изделиями: бронзовой желобчатой гривной (кург. 27, погр. 7) и низкой пастовых бусин с прикрепленными крестовидными подвесками:

а) двумя бронзовыми (кург. 27, погр. 7);

б) одной бронзовой и двумя из белого металла (серебро?) (кург. 18-а, погр. 6).

Бронзовые браслеты – украшение рук – неизменный атрибут женских и многих детских погребений Алакульского могильника. В наиболее богатых бронзовым инвентарем могилах женщин браслеты встречаются по два на каждой руке:

а) оба браслета желобчатые с заходящими друг на друга концами (кург. 27, погр. 7);

б) оба браслета желобчатые: один с несомкнутыми концами, другой – с закрученными в спираль концами (кург. 18-а, погр. 6).

Поясных украшений за последние годы исследования на Алакульском могильнике не обнаружено.

Наличие обуви у андроновцев подтверждается находками в погребениях бронзовых бусин, которые в виде низок на шерстяном или кожаном шнуре находятся обычно на щиколотках. Даже в тех могилах, где бусы не были найдены, на нижних концах берцовых костей наблюдаются следы окиси бронзы. Они являются самыми распространенными бронзовыми украшениями в погребениях андроновской среды. Чаще всего низки состоят из бусин, согнутых в виде колечек из бронзового прута с ребром, реже – из бусин, согнутых из выпукло-вогнутой бронзовой пластинки или комбинации этих двух видов бусин.

Некоторые исследователи (Сорокин, 1962; Максименков, 1978) считают, что низки бронзовых бусин – это индикатор женского погребения, т. е. обувь, украшенную низками, носили только женщины. Антропологические исследования взрослых костяков, которые поддаются определению, не противоречат этому тезису. Распространить же этот вывод на детские погребения, в которых довольно часто встречаются низки бронзовых бусин, затруднительно.

Расположение низок бусин на костяке указывает на то, что они не могли являться ножными браслетами, а представляют оторочку верха обуви. Браслеты надевались бы ближе к ступне. В то время как низки бусин находят выше лодыжек, где они могли держаться, только будучи нашитыми. Этот вывод был сделан еще К. В. Сальниковым на основе материалов Алакульского могильника. Им были найдены низки бусин, которые спереди собирались в розетку, но фрагментов самой обуви не обнаружено. К. В. Сальников предположил, что алакульцы носили что-то вроде кожаных ботинок, украшенных бронзовыми бусинами (Сальников, 1951).

Кроме низок на костях ног в андроновских погребениях встречаются другие бронзовые украшения, а также фрагменты меха, кожи, шерсти.

По находкам в могильниках Каменка II (ограда 8) и Пристань (мог. 4, ограда 7) в Сибири у андроновцев реконструируются кожаные сапожки без каблуков, с высокими голенищами, сшитыми сухожильными нитками и выше щиколоток обвязанные шнурком с нанизанными бронзовыми бусинами.

На могильнике Кулевчи VI (кург. 4, погр. 1) найдены остатки обуви, украшенные по верхнему краю бронзовыми и пастовыми бусинами. Спереди к ним крепились с помощью низок пастовых бусин небольшие бронзовые листовидные подвески (по паре на каждой ноге). По всей длине берцовых костей располагались пастовые бусины, фрагменты бронзовых



Рис. 9. Алакульский могильник, курган 55, п. 4.

Инвентарь: 1 – бронзовый наконечник; 2 – фрагмент бронзовой пластины; 3–4 – фрагменты височных колец; 5 – ожерелье (амулеты из клыков и зубов); 6 – бронзовые бусы; 7 – бронзовые пронызы и скрепки

обойм и полусферических бляшек. По верху стопы обувь была украшена бронзовыми бляшками и миниатюрными обоймочками. Остатки самой обуви прослежены в виде черного органического тлена (Виноградов, 1984).

В ходе раскопок Алексеевского могильника на костях ступней ног погребенной (погр. 13) найденные многочисленные бронзовые украшения – полусферические бляшки, ромбические подвески, щиколотки – опутывали низки из бронзовых бусин (Кривцова-Гракова, 1948).

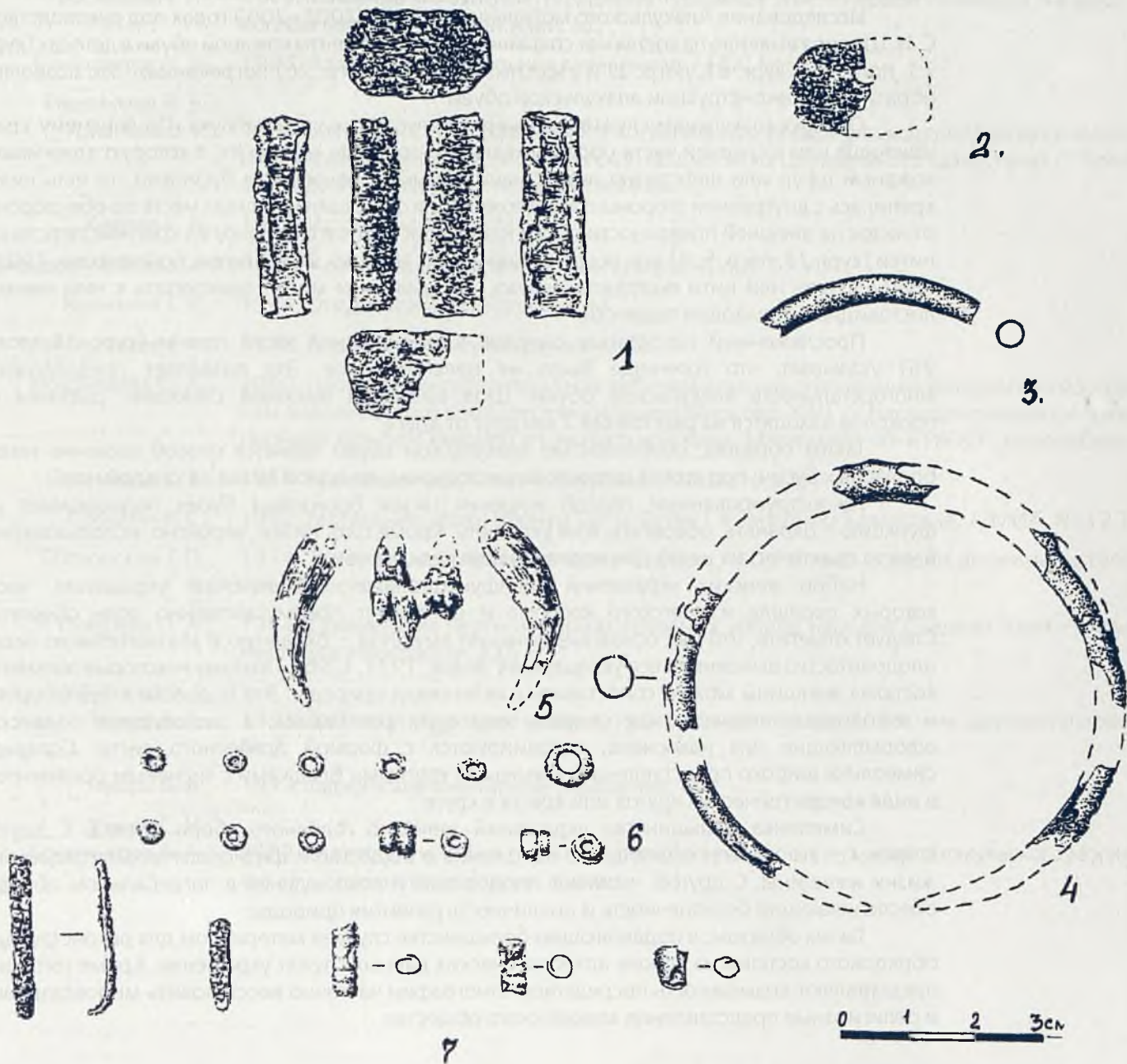
Исследование Алакульского могильника в 1999, 2001–2003 годах под руководством С. Н. Шилова выявило на костях ног сохранившиеся фрагменты кожаной обуви в детских (кург. 23, погр. 5, 6; кург. 61, погр. 2) и взрослых (кург. 18, погр. 26) погребениях. Это позволяет обратиться к реконструкции алакульской обуви.

Обувью алакульцам служили кожаные полусапожки без каблука. По верхнему краю голенища или в средней части образовывали что-то вроде «кулиски», в которую вдвигали кожаный шнур или шерстяную нить с нанизанными бронзовыми бусинами, то есть низка крепилась с внутренней стороны полусапожек. Для фиксации на одном месте по обе стороны от низок на внешней поверхности обуви нашивались витые шнурочки из красной шерстяной нитки (кург. 23, погр. 5, 6) или полоски кожи (кург. 18, погр. 26) (Шилов, Богатенкова, 2003). Концы шнура или нити выводили наружу, завязывали и могли прикрепить к ним мелкие листовидные бронзовые подвески.

Прослеженный на остатках сапожек шов в нижней части голени (кург. 18, погр. 26) указывает, что голенище было не цельнокроеное. Это позволяет предположить многодетальность алакульской обуви. Шов выполнен мелкими стежками: дырочки от проколов находятся на расстоянии 2 мм друг от друга.

Таким образом, особенностью алакульской обуви является способ ношения низок бронзовых бусин: под кожей сапожек выше лодыжек, по одной низке на каждой ноге.

Реконструированный способ ношения низок бронзовых бусин подчеркивает их функцию – охранять, оберегать, а не украшать. Кроме того, низки, вероятно, использовали и в чисто практических целях для подвязывания верха обуви.

Набор женских украшений полифункционален. Он включает украшения, часть которых перешла из детского костюма и выполняет преимущественно роль оберегов. Следует отметить, что две основные функции амулетов – охранную и множительную (идея плодovitости) выполняли все украшения (Чвырь, 1977, с. 96). Поэтому некоторые элементы костюма женщины можно сопоставить с явлениями природы. Это подвески в 1,5 оборота, и очковидные подвески, где спираль имитирует рог барана, а листовидные подвески, оформляющие низ накосника, ассоциируются с формой древесного листа. Солярная символика широко представлена бронзовыми круглыми бляшками с тисненым орнаментом в виде концентрических кругов или креста в круге.

Символика большинства украшений женского головного убора двояка. С одной стороны – это маркер социального положения в обществе и физиологических градаций в жизни женщины. С другой – символ плодородия и возрождения в погребальном обряде, обеспечивающий бесконечность и цикличность развития природы.

Таким образом, в подавляющем большинстве случаев материалом для реконструкции обрядового костюма на основе археологических данных служат украшения. Кроме того, они представляют возможность посредством этнографии частично восстановить мировоззрение и религиозные представления алакульского общества.

ЛИТЕРАТУРА

- Арутюнов С. А., 1979. Этнографическая наука и культурная динамика // Исследование по общей этнографии. М.
- Васильева Г. П., 1979. Головные и наkosные украшения туркменок XIX – первой половины XX века // Костюм народов Средней Азии. М.
- Виноградов Н. Б., 1984. Алакульский могильник Кулевичи VI // СА. № 3.
- Евдокимов В. В.,
Усманова Э. Р., 1990. Знаковый статус украшений в погребальном обряде (по материалам могильников андроновской культурно-исторической общности из Центрального Казахстана) // Археология Волго-Уральских степей. Челябинск.
- Киреев Е. В., 1976. История костюма. М.
- Кривцова –Гракова О. А., 1948. Алексеевское поселение-могильник. ТГИМ. Т. XVII.
- Кузьмина Е. Е., 1994. Откуда пришли индоарии? М.
- Максименков Г. А., 1978. Андроновская культура на Енисее. Л.
- Позднякова О. А., 2000. Проблема интерпретации погребений женщин с головными уборами (по материалам андроновского комплекса могильника Фирсово-XIV) // Наследие древних и традиционных культур Северной и Центральной Азии. Материалы 40-й РАЭСК. Новосибирск.
- Сальников К. В., 1951. Бронзовый век Южного Зауралья // МИА, № 21.
- Сорокин В. С., 1962. Могильник эпохи бронзы Тасты-Бутак 1 в Западном Казахстане. // МИА. № 120.
- Сосновский Г. П., 1934. Древнейшие шерстяные ткани Сибири // Проблемы истории докапиталистических обществ. № 2.
- Сухарева О. А., 1954. Древнейшие черты в формах головных уборов народов Средней Азии // Труды Института этнографии. XXI.
- Усманова Э. Р.,
Ткачев А. А., 1993. Головной убор и его статус в погребальном обряде // Вестник древней истории. № 2.
- Чвырь Л. А., 1977. Таджикские ювелирные украшения. М.
- Шилов С. Н.,
Богатенкова А. А., 2003. О детском костюме эпохи средней бронзы (по материалам Алакульского могильника) // Зырянские чтения. Курган.



Ф. Н. Петров

Материалы исследований одинокого менгира Лисьи горы

В полевой сезон 2003 г. отрядом комплексной экспедиции Специализированного природно-ландшафтного и историко-археологического центра «Аркаим» были произведены исследования одинокого менгира Лисьи горы^[1].

Менгир был обнаружен отрядом совместной комплексной экспедиции Центра «Аркаим» и Челябинского университета под руководством И. М. Батаниной в 1996 г., обследован под руководством Л. Ю. Петровой в 1998 г.

Памятник расположен на левом берегу р. Бол. Караганка, в 4 км к западу – юго-западу от пос. Александровский Кизильского района Челябинской области. GPS координаты памятника: 52°38,398' северной широты и 59°28,430' восточной долготы, высота у основания 323 м над уровнем моря. Менгир находится в нижней части склона невысокого холма юго-восточной экспозиции, возвышающегося над площадкой первой надпойменной террасы, в 1,5 м над уровнем террасы и в 4,0 м над урезом воды, в 150 м к юго-востоку от современного русла реки, на северной окраине поселения эпохи поздней бронзы Лисьи горы I (рис. 1). Склон холма относительно пологий, порос степной растительностью, в хозяйственной деятельности не используется.

Поселение Лисьи горы I было открыто в 1977 г. разведочным отрядом Урало-Казахстанской археологической экспедиции под руководством М. К. Хабдулиной, обследовано под руководством И. М. Батаниной в 1996 г., под руководством М. В. Галиуллиной, а затем под руководством Л. Ю. Петровой в 1998 г., под руководством автора в 2003 г. Расположено на левом берегу старичного русла реки, на площадке между старицей и невысоким холмом, на высоте 2,5–3 м над урезом воды в реке. На местности фиксируется 12 жилищных впадин, одна из них – на пашне. Впадины расположены цепочками в два ряда вдоль старицы, ориентированы, преимущественно, перпендикулярно течению старицы, по направлению северо-восток – юго-запад. С распаханной части поселения за несколько лет работ разными авторами было собрано свыше 1000 фрагментов керамики, множество каменных предметов и бронзовый нож. Основная часть коллекции датируется эпохой поздней бронзы и имеет срубно-алакульскую культурную принадлежность.

Менгир был зафиксирован на местности как вертикально установленная гранитная плита неправильной формы, вытянутая по направлению северо-запад – юго-восток, длиной 125 см, толщиной от 8 до 22 см, высотой над уровнем дневной поверхности 98 см. В 20 см к юго-западу от менгира лежит гранитная плита, вытянутая по направлению северо-запад – юго-восток. Выступающая над дневной поверхностью часть плиты имеет размеры 76 x 28 см, высоту 10 см. К северо-востоку от менгира фиксируется впадина в почвенном слое округлой формы, диаметром 1,5 м и глубиной до 0,2 м. Все пространство вокруг менгира хорошо задерновано.

В ходе проведения разведочных работ в долине реки Бол. Караганка нами был заложен шурф у менгира. При этом учитывалась необходимость не повредить и не сдвинуть с места сам менгир, поскольку его точное местонахождение может оказаться значимым в ходе дальнейших исследований, в частности, в археоастрономическом аспекте. Шурф имеет прямоугольную форму, ориентирован по сторонам света, вытянут по направлению запад – восток, имеет размеры 3,5 x 1,5 м, площадь 5,25 м². Южный борт шурфа проходит через центральную часть менгира (рис. 2).

Нивелировка шурфа была произведена прибором. За нулевую точку был принят уровень дневной поверхности у центрального пикета южного борта шурфа, расположенного непосредственно вблизи центральной части менгира. В целом поверхность почвы на площади шурфа понижается с юго-востока на северо-запад от + 27 до + 15 с прогибом в районе менгира до 0 (рис. 3).

Снятие грунта осуществлялось горизонтами по 20 см. Отработанный грунт после просмотра отбрасывался на борта шурфа. После завершения работ отвал

[1] Основные объемы работ при шурфовке в районе менгира были выполнены автором совместно с А. В. Шмидтом. В работе также приняли участие Е. А. Чибилев, И. Н. Еременко, Е. Н. Михайлик.



Рис. 1. Поселение Лисьи горы I. Одиночный менгир Лисьи горы



Рис. 2. Одиночный менгир Лисьи горы. Шурф 1. Общий план

был использован для рекультивации раскопа. Внешний вид площадки был полностью восстановлен.

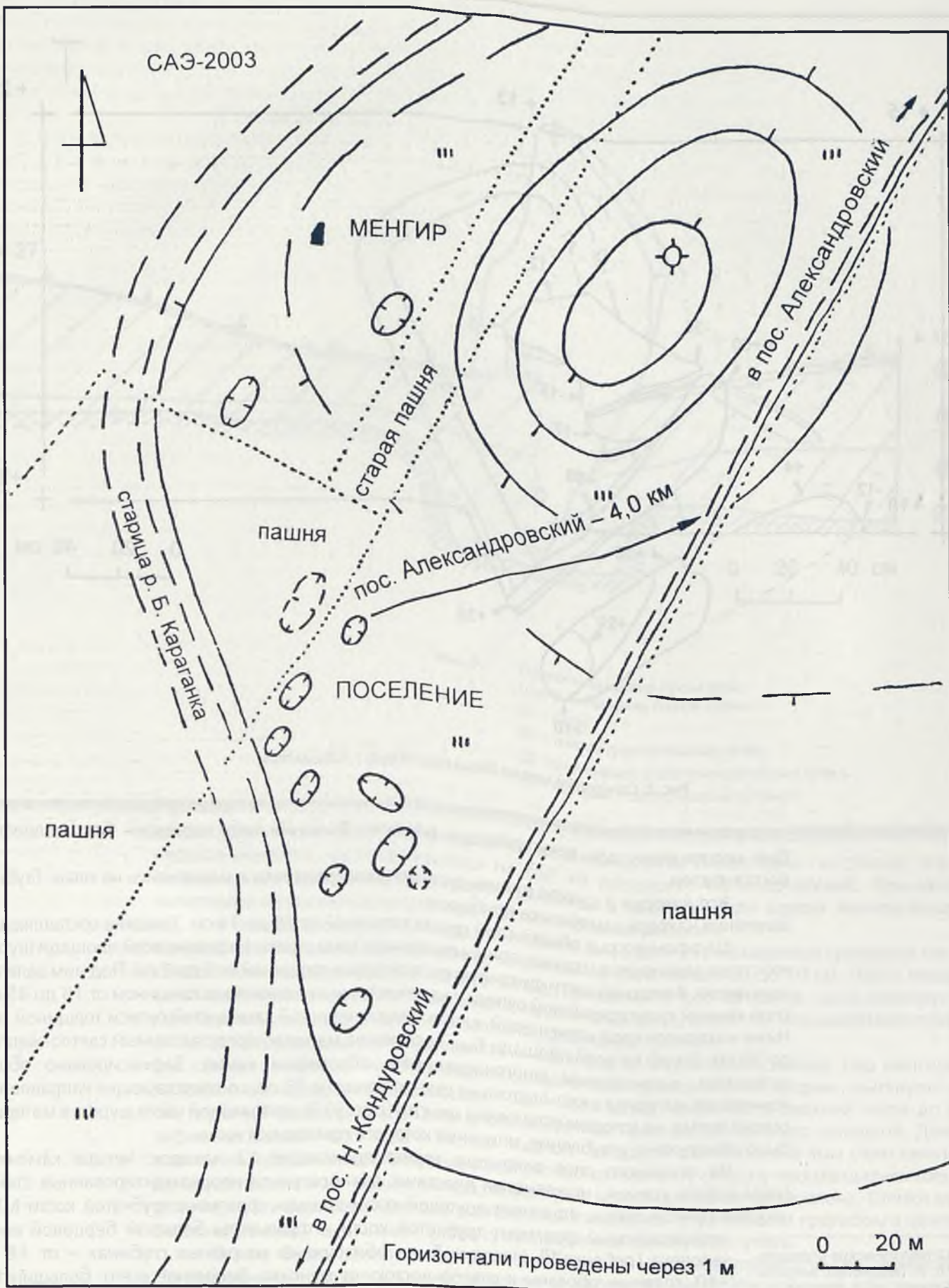
Все находки в шурфе индивидуально фиксировались и наносились на план. Глубина залегания находок замерялась прибором.

Шурфом вскрыт общий слой грунта толщиной от 29 до 74 см. Толщина составляющих его слоев варьируется, однако принципиальная схема стратиграфии на всей площади шурфа одинакова. В верхней части фиксируется слой дерна толщиной от 5 до 8 см. Под ним залегает слой темной гумусированной супеси с каменистыми включениями толщиной от 15 до 45 см. Ниже находится слой коричневой, слабо гумусированной каменистой супеси толщиной от 5 до 50 см. Шурф на всей площади был посажен на материк, представленный светло-желтым суглинком, насыщенным многочисленными обломками камня. Зафиксировано общее понижение материка с юго-востока на северо-запад на 35 см, соответствующее направлению склона холма, на котором установлен менгир (рис. 3). В центральной части шурфа в материке было обнаружено углубление, описание которого приводится ниже.

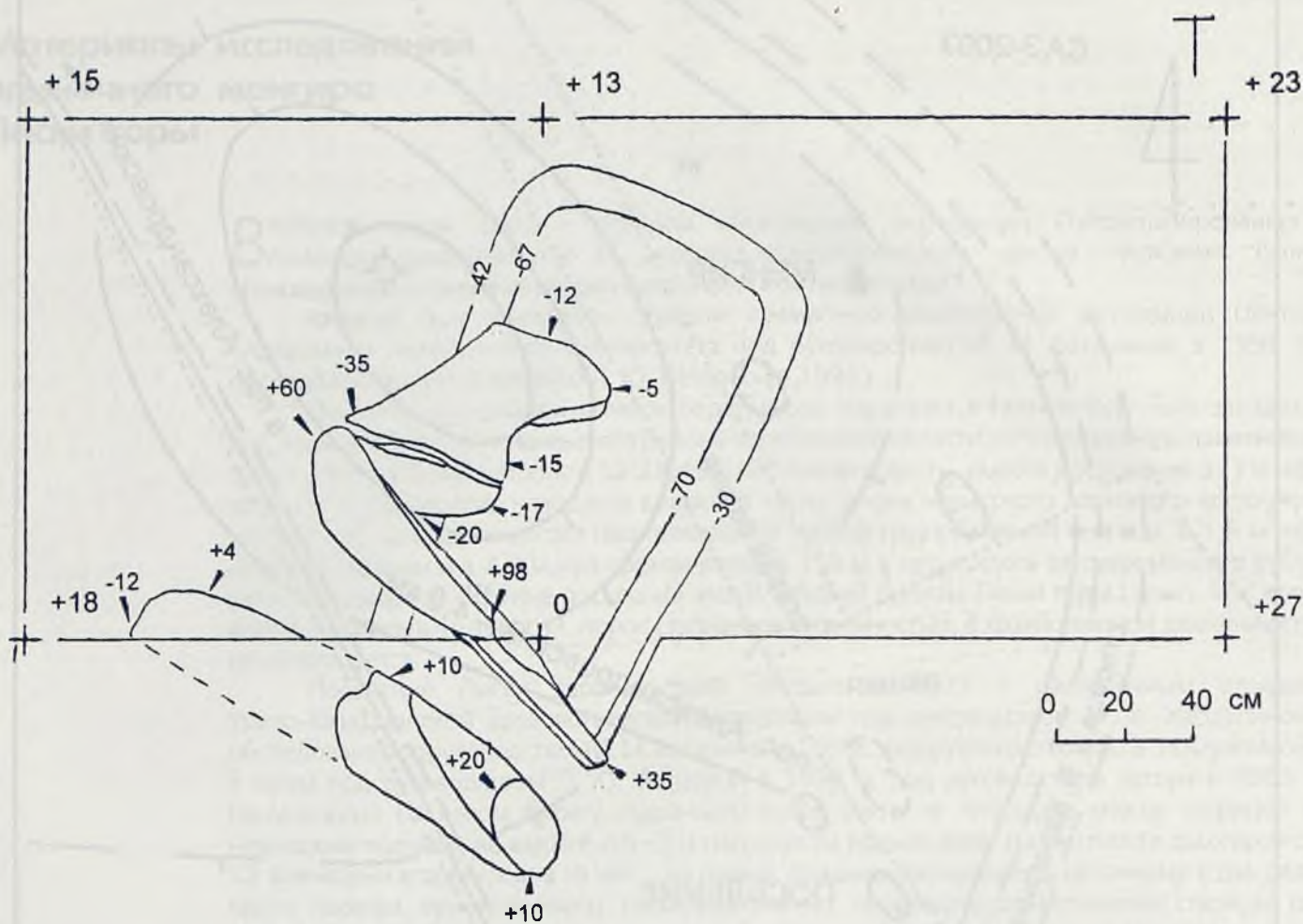
Из основного слоя вскрытого грунта происходит 12 находок: четыре каменных скола серого кремня, ножевидная пластина, два фрагмента неорнаментированных стенок сосудов ручной лепки, фрагмент локтевой кости лошади, фрагмент трубчатой кости МРС, неопределимый фрагмент трубчатой кости и фрагменты большой берцовой кости человека (ребенка)^[2]. Находки были обнаружены на разных глубинах – от +8 до -40, главным образом к северо-востоку от менгира. Вероятнее всего, большинство этих находок не связаны с самим менгиром и представляют собой периферийные

[2] Остеологические определения Л. Л. Гайдученко, антропологические – А. А. Хохлова.



Рис. 3. Одиночный менгир Лисьи горы.
Шурф 1. Профиль южной стенки.
① – дерн
② – темная гумусированная супесь
③ – коричневая, слабо гумусированная супесь
④ – материк – светло-желтый суглинок

следы культурного слоя поселения эпохи поздней бронзы Лисьи горы I и стоянки эпохи неолита-энеолита, располагающейся на той же площадке, что и поселение. Фрагменты человеческой кости, вероятнее всего, занесены в верхние слои шурфа землеройными животными из расположенных в яме под менгиром погребений.

К северо-востоку от менгира, на глубине от -5 до -35 , обнаружена гранитная плита неправильной формы, длиной 68 см, шириной 42 см и толщиной до 10 см. Плита лежала с наклоном с северо-востока на юго-запад, примыкая в юго-западной части вплотную к менгиру. В этой же части плита расколота надвое по ширине, вероятно, под давлением плиты менгира, опирающегося на ее юго-западное окончание (рис. 2).

В материковом слое под плитой и к востоку от нее, соответственно, под менгиром и к северо-востоку от менгира зафиксирована яма прямоугольной формы, вытянутая по направлению север – северо-восток – юг – юго-запад, шириной в верхней части до 95 см, глубиной в материке от 42 см в юго-восточной части до 28 см в юго-западной. Длина зафиксированной части ямы – 145 см. Над юго-западной оконечностью ямы стоит менгир, в целях не нарушения состояния менгира расчистка ямы в эту сторону производилась только до северо-восточной грани менгира, поэтому её полная длина не установлена. Стенки ямы ровные, почти вертикальные, дно ровное, горизонтальное, с небольшим прогибом в центре. Заполнение ямы – коричневая, слабо гумусированная каменистая супесь.

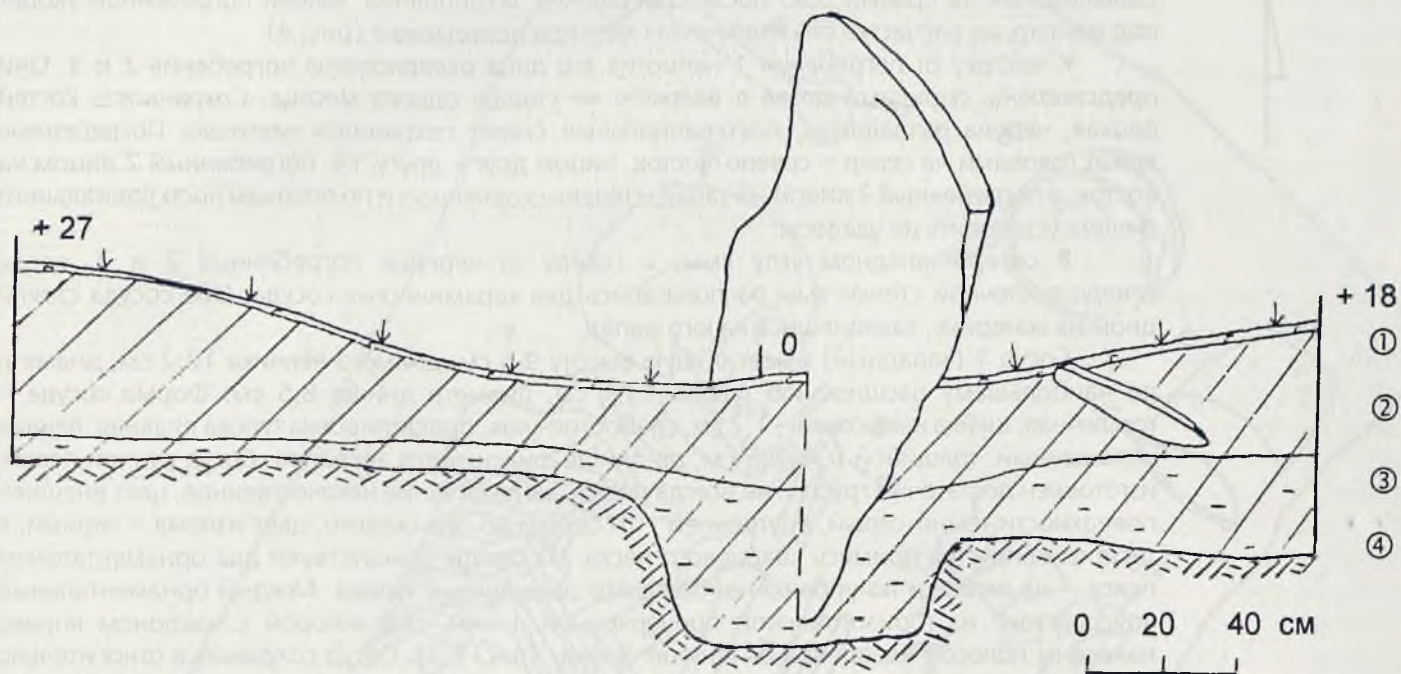
В яме было обнаружено три погребения и комплекс погребального инвентаря. Погребение 1 – скелет женщины в возрасте около 30 лет. Кости хорошей сохранности. Погребенная лежит вдоль северо-западного края ямы, на левом боку, скорченно, головой на

север – северо-восток, лицом на восток, руки сложены перед лицом. Туловище лежит почти на груди, правый бок выше левого. Левая рука располагается под завалившейся грудной частью. Остатки кисти правой руки лежат непосредственно перед лицом погребенной, в отрыве от локтевых костей. Возможно, этот отрыв произошел в результате смещения тулова (заваливания на правый бок) после совершения захоронения. Голени погребенной уходят под менгир, их расчистка без извлечения менгира невозможна (рис. 4).

К востоку от погребения 1 напротив его лица расположены погребения 2 и 3. Они представлены скелетами детей в возрасте не старше одного месяца. Сохранность костей плохая, черепа раздавлены, посткраниальный скелет сохранился частично. Погребенные лежат головами на север – северо-восток, лицом друг к другу, т.е. погребенный 2 лицом на восток, а погребенный 3 лицом на запад, степень скорченности по остаткам посткраниального скелета установить не удалось.

В северо-западном углу ямы, к северу от черепов погребенных 2 и 3, вдоль северо-восточной стенки ямы располагались два керамических сосуда. Оба сосуда стояли дном на материке, завалившись на юго-запад.

Сосуд 1 (западный) имеет общую высоту 9,5 см, диаметр венчика 12,2 см, диаметр по наибольшему расширению тулова 13,1 см, диаметр днища 8,5 см. Форма сосуда – горшечная, шейка невысокая – 1,2 см, слабоотогнутая, профилировка тулова плавная, венчик уплощенный, толщиной 0,4–0,5 см, на днище фиксируется закраина. Сосуд ручной лепки, изготовлен достаточно грубо и не всегда ровно, заглаживание некачественное, цвет внешней поверхности темно-серый, внутренней – от серого до оранжевого, цвет излома – черный, в тесте фиксируется примесь кварцевого песка. На сосуде присутствуют два орнаментальных пояса – на шейке и по уровню наибольшего расширения тулова. Каждый орнаментальный пояс состоит из горизонтальной прочерченной линии, под которой с наклоном вправо нанесены полосой вдавления вытянутой формы (рис. 5,1). Сосуд сохранился относительно хорошо, верхняя часть в ряде мест расслоилась, реставрируется не полностью. В некоторых вдавлениях орнамента фиксируются следы нагара, что свидетельствует об использовании сосуда.

Сосуд 2 (восточный) имеет общую высоту 13,2 см, диаметр венчика 12,6 см, диаметр по наибольшему расширению тулова 13,6 см, диаметр днища 8,4 см. Форма сосуда – горшечно-баночная, шейка невысокая – 1,2 см, очень слабо отогнутая, профилировка тулова плавная, венчик уплощенный. Сосуд ручной лепки, изготовлен достаточно грубо, линия венчика неправильная, существенно отличающаяся от окружности, на тулове встречаются вертикальные бороздки от заглаживания и многочисленные неглубокие трещины, возникшие, вероятно, в процессе сушки. Цвет внешней поверхности неровный, от оранжевого до темно-серого, цвет внутренней поверхности преимущественно оранжевый, цвет излома черный. В тесте фиксируется примесь шамота. Орнамент отсутствует (рис. 5,2).

На правую руку погребенной женщины были надеты два бронзовых браслета, сохранившихся фрагментарно^[3]. Браслет 1 охватывал середину локтевой кости. Браслет желобчатый, с приостренными окончаниями, шириной 0,7 см и толщиной до 0,2 см. Бронза сильно патинизирована, браслет сохранился отдельными фрагментами длиной от 1,0 до 3,0 см. В результате реконструкции браслет был восстановлен практически полностью. Его общая длина 18,5 см. Форма в плане – подовальная, размером в согнутом состоянии по внутреннему краю 6,3 x 3,7 см, концы браслета загнуты с перехлестом (рис. 6,2).

Браслет 2 охватывал кисть правой руки погребенной. Браслет желобчатый, окончания не реконструируются, шириной 0,6 см, толщиной до 0,2 см. Состояние браслета очень плохое, бронза практически полностью разрушена патиной. Сохранился отдельными фрагментами длиной от 0,4 до 4,5 см. Реконструкция размеров браслета затруднительна (рис. 6,1).

При промывке грунта из полости черепа в районе глазниц были обнаружены пастовые бусины: две целые и не менее трех – в обломках. Одна целая и все сломанные бусины изготовлены из белого материала. Первая целая бусина имеет не вполне правильную цилиндрическую форму, длину 2 мм, диаметр 3 мм, диаметр отверстия 1,5 мм. Судя по фрагментам, сломанные бусины имели примерно такие же размеры. Вторая целая бусина имеет форму сдвоенного цилиндра, длину 9 мм, диаметр 3 мм, диаметр отверстия 2 мм, изготовлена из серого материала.

[3] Реконструкцию браслетов выполнила Е. В. Куприянова.



Рис. 4. Одиночный менгир Лисьи горы.
Шурф 1. План могильной ямы:
1 – погребение 1;
2 – погребение 2;
3 – погребение 3;
4 – большая берцовая кость овцы;
5 – сосуд 1;
6 – сосуд 2;
7 – бронзовый браслет 1;
8 – бронзовый браслет 2;
9 – менгир



Рис. 5. Одиночный менгир Лисьи горы. Шурф 1. Могильная яма:
1 – сосуд 1; 2 – сосуд 2

В северо-западном углу ямы, к северу от черепа погребения 1, на уровне дна могильной ямы располагались большая берцовая кость в сочленении с таранной и пяточной костями, принадлежащие овце в возрасте до двух лет (рис. 4).

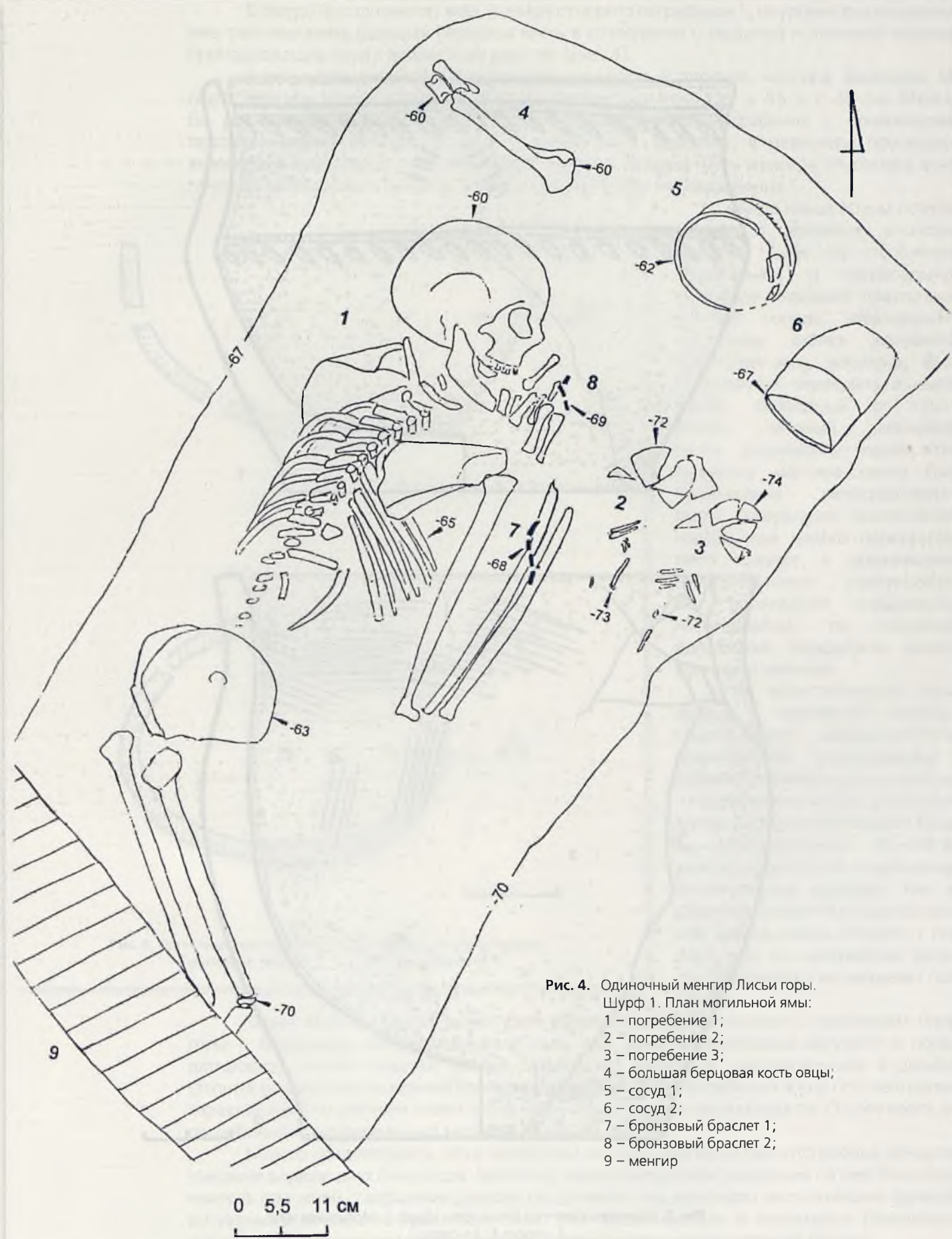
В результате расчистки ямы был получен полный профиль менгира. Выяснено, что плита менгира имеет подпрямоугольную форму, размеры 120 x 85 x 6-20 см. Менгир бы установлен в верхней части заполнения ямы, в ногах погребения 1, ориентирован перпендикулярно ориентации ямы и погребенных. Вероятно, в результате проседания заполнения ямы северо-западная, более толстая и тяжелая часть менгира опустилась вниз, почти до материкового дна ямы, придавив собой кости ног погребения 1.

Не до конца ясным остается вопрос о времени установки менгира. Судя по положению погребенных и погребального инвентаря (упавшие практически на бок сосуды, завалившийся на грудь скелет женщины), могильная яма, вероятно, была в древности перекрыта и имела внутри свободный от грунта объем, который заполнился после разрушения перекрытия. Установка менгира могла быть произведена непосредственно после совершения захоронения, поверх еще целого перекрытия, либо позднее, в завалившиеся слои. Данные стратиграфии, без проведения специальных исследований, не позволяют однозначно определить момент установки менгира.

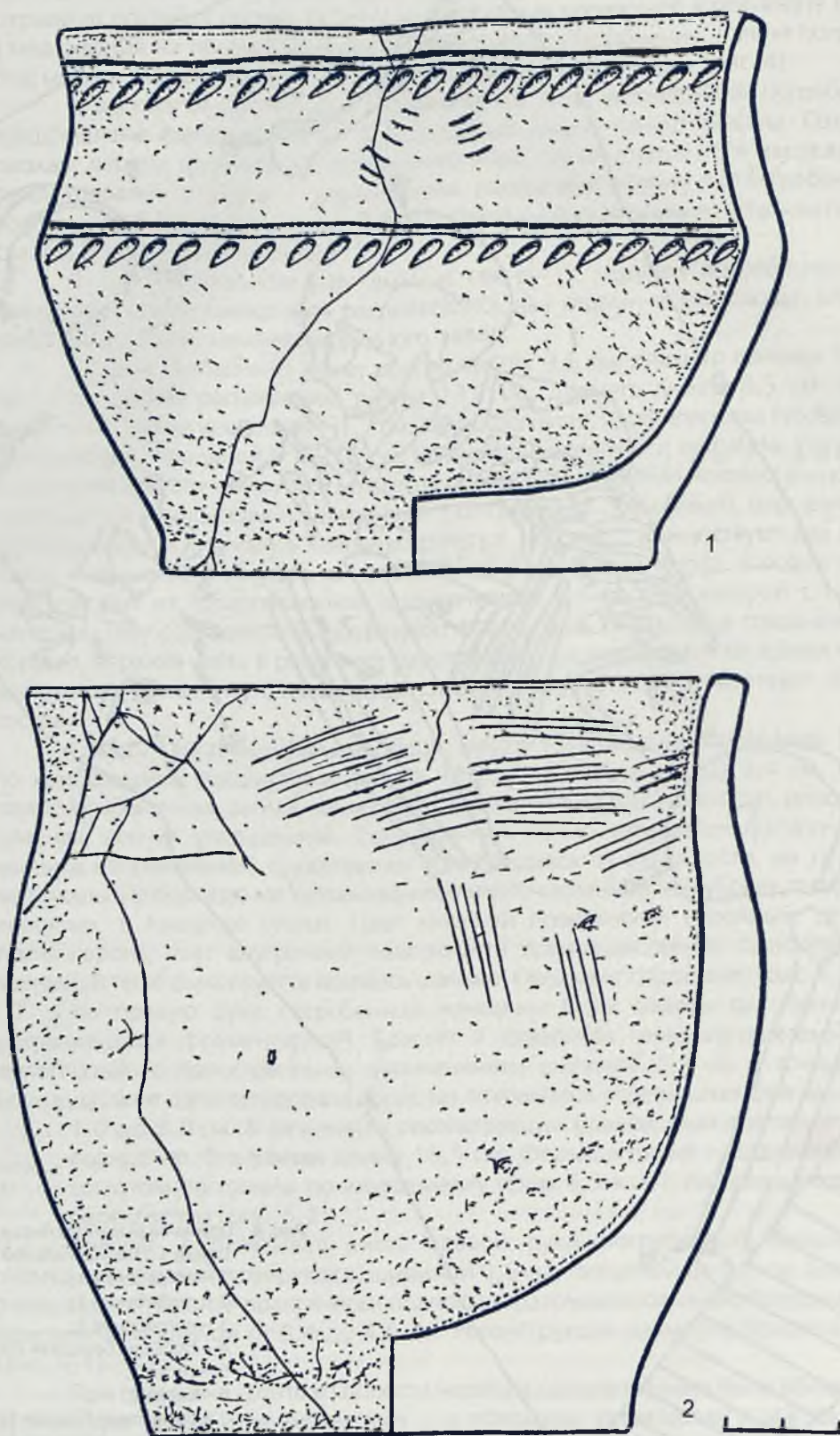
По всем основным параметрам – перекрытие каменной плитой, север – северо-восточная ориентировка, расположение и характер погребального инвентаря – погребения в яме под менгиром датируются эпохой поздней бронзы, ориентировочно – XV–XIII вв. до н. э., и относятся к срубной археологической культуре. Тем же временем может быть датирован и сам менгир, связь которого с погребением по материалам раскопок практически не вызывает сомнений.

Таким образом менгир может быть уверенно синхронизирован с поселением Лисьи горы I. Материалы его исследований дали еще один убедительный аргумент в пользу датировкой эпохой поздней бронзы зауральских менгиров, расположенных в долинах степных рек, вблизи поселений бронзового века. Наличие погребений в яме под менгиром и характер этого погребения ставит перед нами целую серию новых вопросов. Скорее всего, эти погребения носят ритуальный характер.

Можно предположить, что в могильной яме под менгиром была погребена женщина, умершая родами двух близнецов. Вероятно, именно неудачное появление на свет близнецов явилось причиной совершения данного захоронения под менгиром, выполнявшем функцию ритуального объекта на краю поселения. Это свидетельствует о значимости близнецного культа в мифоритуальной системе зауральского населения эпохи поздней бронзы.



Рис. 6. Одиночный менгир Лисьи горы. Шурф 1. Могильная яма:
1 – бронзовый браслет 2; 2 – бронзовый браслет 1

Елена Куприянова

ТЕНЬ ЖЕНЩИНЫ:

женский костюм эпохи бронзы как «текст»
[по материалам некрополей Южного Зауралья и Казахстана]

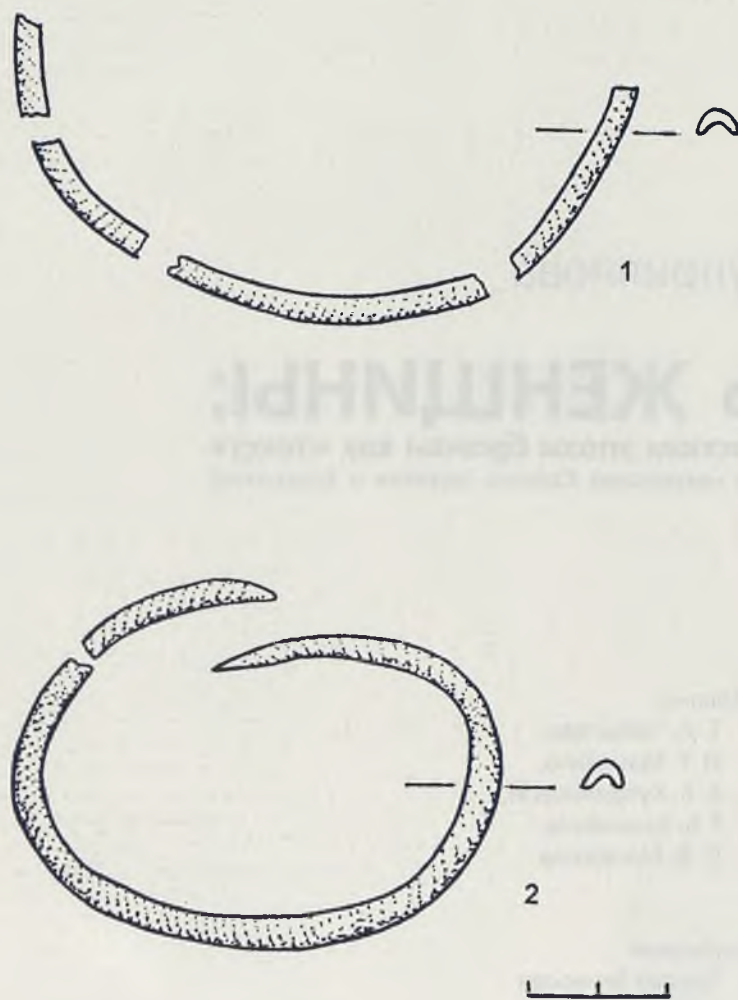
В книге использованы
фотографии Е. А. Чибилева,
Д. Г. Здановича,
Е. В. Куприяновой,
Г. Б. Здановича,
С. В. Малютина

Над изданием работали:
Татьяна Темерова
дизайн, верстка

Ирина Золотова
корректор

Подписано в печать 16.12.2008.
Формат 60x90¹/₈. Бумага GalerieArt Silk 90 г/м². Гарнитура "FreeSet".
Печать офсетная. Усл. печ. л. 30,5. Тираж 500 экз. Заказ № 1529.

Отпечатано в ЗАО «Типография Автограф»
454091, г. Челябинск, ул. Постышева, 2



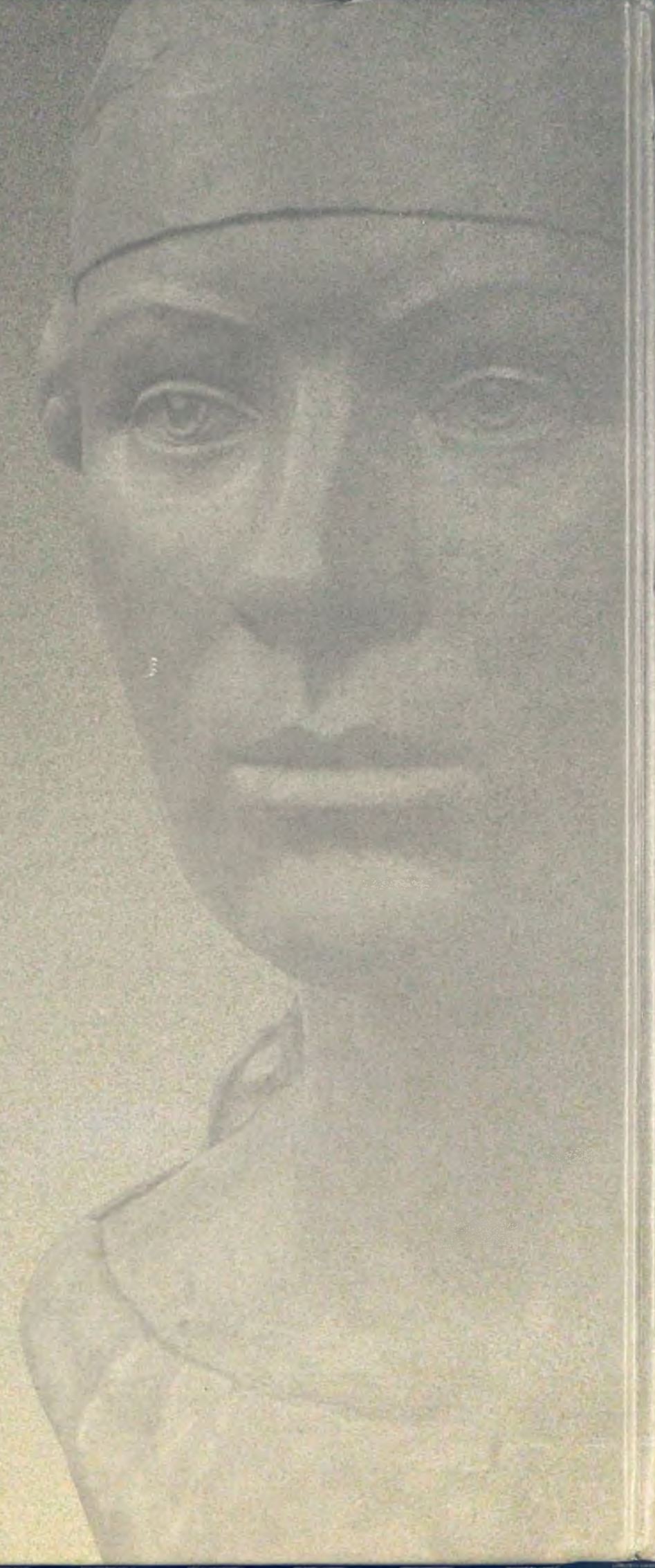

Вы держите в руках
уникальную книгу,
посвященную женщинам
эпохи бронзы.
Она написана по материалам
археологических
раскопок древних некрополей
конца III — первой половины
II тысячелетия до н. э.,
в которых в значительной мере
принимал участие сам
автор книги.

Эта книга о «наших»
женщинах, которые жили
там, где живем сегодня мы,
в наших зауральских степях
и лесостепях, на берегах
тех рек и озер,
где мы сегодня работаем
и отдыхаем.

Ландшафт мало изменился
с тех пор. Разве что лесов было
несколько больше
да климат немного мягче...

Г. Б. Зданович,
доктор исторических наук,
профессор Челябинского
государственного
университета